

EGO™

POWER⁺ ELECTRIC ZERO TURN MOWER

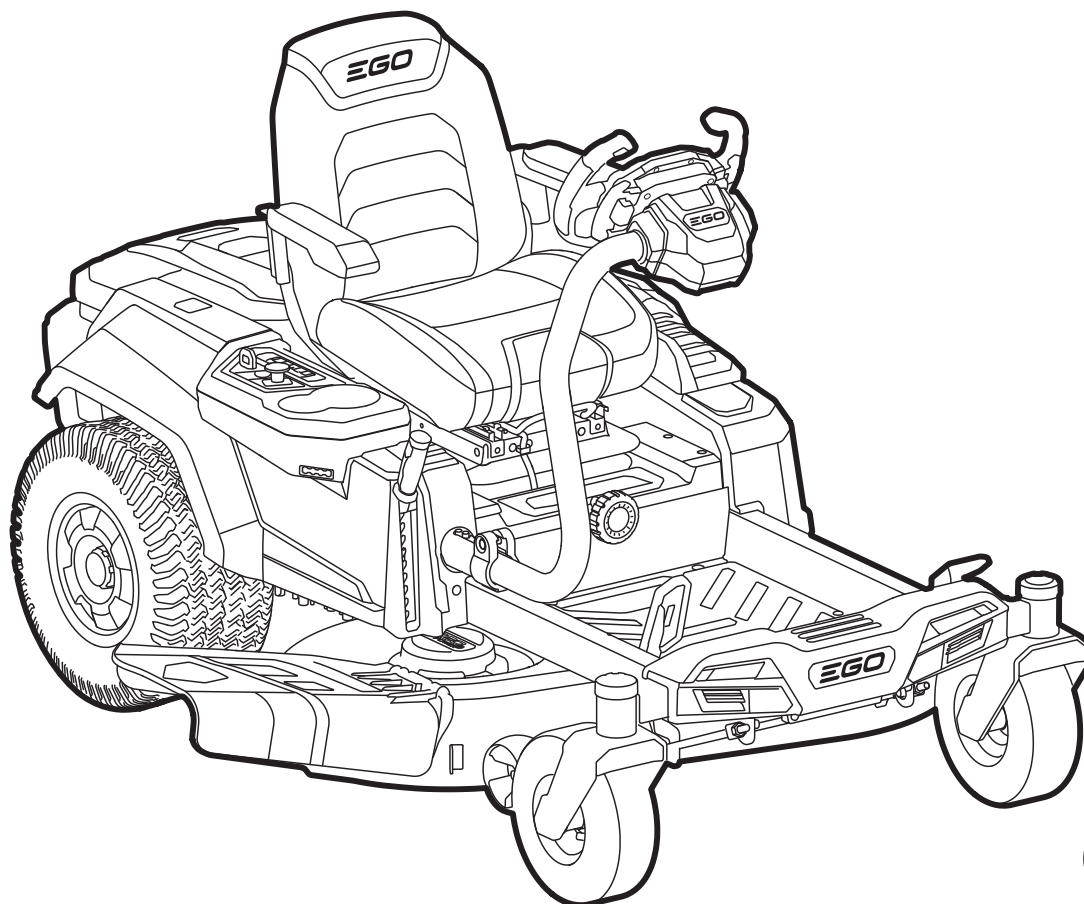

OPERATOR'S MANUAL
**56-VOLT LITHIUM-ION
ELECTRIC
ZERO TURN MOWER**

MODEL NUMBER ZT4200S/ZT4200S-FC

Français p. 79

Español p. 167

 **WARNING:** To reduce the risk of injury, the user must read and understand the Operator's Manual before using this product. Save these instructions for future reference.

TABLE OF CONTENTS

Safety Information	3-9
Introduction	10
Specifications	10
Recommended Accessories	11
Description	12-21
Assembly	22-32
Using EGO Power+ App with Your Mower	33
Customizing Your Mowing and Driving Experience	33-34
Operation	35-48
Maintenance	49-64
Troubleshooting	65-70
Fault Code & Mower Status Indicator Reference	71-76
Warranty	77-78

SAFETY INFORMATION

READ ALL INSTRUCTIONS!



READ & UNDERSTAND OPERATOR'S MANUAL

FCC STATEMENT

1. This device complies with Part 15 of the FCC Rules. Operation is subject to the following two conditions:
 - 1) This device may not cause harmful interference.
 - 2) This device must accept any interference received, including interference that may cause undesired operation.
2. Changes or modifications not expressly approved by the party responsible for compliance could void the user's authority to operate the equipment.

NOTICE: This equipment has been tested and found to comply with the limits for a Class B digital device, pursuant to Part 15 of the FCC Rules. These limits are designed to provide reasonable protection against harmful interference in a residential installation. This equipment generates, uses, and can radiate radio frequency energy and, if not installed and used in accordance with the instructions, may cause harmful interference to radio communications. However, there is no guarantee that interference will not occur in a particular installation. If this equipment does cause harmful interference to radio or television reception, which can be determined by turning the equipment off and on, the user is encouraged to try to correct the interference by one or more of the following measures: Reorient or relocate the receiving antenna. Increase the separation between the equipment and receiver. Connect the equipment into an outlet on a circuit different from that to which the receiver is connected. Consult the dealer or an experienced radio/TV technician for help.

SAFETY SYMBOLS

The purpose of safety symbols is to attract your attention to possible dangers. The safety symbols and the explanations with them deserve your careful attention and understanding. The symbol warnings do not, by themselves, eliminate any danger. The instructions and warnings they give are no substitutes for proper accident prevention measures.

⚠ WARNING: Be sure to read and understand all safety instructions in this Operator's Manual, including all safety alert symbols such as "**DANGER**," "**WARNING**," and "**CAUTION**" before using this tool. Failure to follow all instructions listed below may result in electric shock, fire, and/or serious personal injury.

SYMBOL MEANING

⚠ SAFETY ALERT SYMBOL: Indicates **DANGER**, **WARNING**, or **CAUTION**. May be used in conjunction with other symbols or pictographs.



⚠ WARNING: The operation of any power tools can result in foreign objects being thrown into your eyes, which can result in severe eye damage. Before beginning power tool operation, always wear safety goggles or safety glasses with side shields and a full face shield when needed. We recommend a Wide Vision Safety Mask for use over eyeglasses or standard safety glasses with side shields. Always use eye protection which is marked to comply with ANSI Z87.1.

SYMBOLS

This page depicts and describes safety symbols that may appear on this product. Read, understand, and follow all instructions on the machine before attempting to assemble and operate.

	Safety Alert	Precautions that involve your safety
	Read & Understand Operator's Manual	To reduce the risk of injury, user must read and understand operator's manual before using this product.
	Eye Protection	Always wear safety goggles or safety glasses with side shields and a full face shield when operating this product.
	Maintain Safety Devices	Do not open or remove safety shields while the product is running.
	WARNING — Keep Hands and Feet Away	To reduce the risk of injury, keep hands and feet away from rotating parts. Do not operate unless discharge cover or grass bag is in its proper place. If damaged, replace immediately.
	DANGER — Keep Bystanders Away	Do not mow when children or others are around.
	Never carry children	Never carry children or anyone, even when the blades are off.
	Look behind while backing.	Always look down and behind you before and when maneuvering in reverse or turning around. Make sure children, bystanders, and pets are clear of the area.
	DANGER — Steep slope hazard	Use extra caution on slopes. Do not mow slopes greater than 15 degrees. Do not use on slopes near open water.
	DANGER — Thrown objects	Remove objects that can be thrown by the blade in any direction. Wear safety glasses.
	DANGER — Go over the edge or into the water	Stay at least two mowing widths (7 ft /2.13 m) away from any ditches, drop-offs, or water to avoid accident going over the edge or into the water.

	Recycle Symbols	This product uses lithium-ion (Li-ion) batteries. Local, state, or federal laws may prohibit disposal of batteries in ordinary trash. Consult your local waste authority for information regarding available recycling and/or disposal options.
IPX4	Ingress Protection Degree	Protection from splashing water
V	Volt	Voltage
	Direct Current	Type or a characteristic of current
mm	Millimeter	Length or size
in.	Inch	Length or size
Ft-lb	Foot-pound	Torque
Nm	Newton meter	Torque
kg	Kilogram	Weight
lbs	Pounds	Weight
°C	Degrees Celsius	Temperature
°F	Degrees Fahrenheit	Temperature
MPH	Miles per hour	Velocity
km/h	Kilometers per hour	Velocity
RPM	Revolutions per minute	Rotational speed
PSI	Pounds per square inch	Intensity of pressure
kPa	Kilopascal	Intensity of pressure

NOTE: See Fig. 1 & 2 for additional LCD symbols and operation instructions.

⚠ WARNING: To ensure safety and reliability, all repairs should be performed by a qualified service technician.

SAFE OPERATION PRACTICES FOR RIDE-ON MOWER

⚠ DANGER: This machine is capable of amputating hands and feet and throwing objects. Failure to observe the following safety instructions could result in serious injury or death.

GENERAL INFORMATION

- Read, understand, and follow instructions and warnings in this manual and on the machine and attachments.
- Only allow operators, who are responsible, trained, familiar with the instructions, and physically capable to operate the machine.
- Do not carry passengers and keep bystanders away.
- Do not operate the machine while under the influence of alcohol or drugs.
- Follow the manufacturer's recommendation for wheel weights or counterweights.

PREPARATION BEFORE OPERATING

- Clear the operating area of any objects which could be thrown by or interfere with operation of the machine.
- Keep the area of operation clear of all bystanders, particularly small children. Stop the machine and attachment(s) if anyone enters the area.
- Do not operate the machine without the entire grass catcher, discharge chute, or other safety devices in place and functioning properly. Check frequently for signs of wear or deterioration and replace as needed.
- Wear appropriate personal protective equipment such as safety glasses, hearing protection, and footwear.

OPERATION

- Only operate the machine in daylight or good artificial light.
- Avoid holes, ruts, bumps, rocks, or other hidden hazards. Uneven terrain could overturn the machine, or cause operator to lose their balance or footing.
- Do not put hands or feet near rotating parts or under the machine. Keep clear of the discharge opening at all times.
- Do not direct discharge material toward anyone. Avoid discharging material against a wall or obstruction. Material may ricochet back toward the operator. Stop the blade(s) when crossing gravel surfaces.
- Do not leave a running machine unattended. Always park on level ground, disengage the attachment, set parking brake, and stop the motor.
- Do not mow in reverse unless absolutely necessary. Always look down and behind before and while backing.
- Avoid mowing wet grass. Poor footing could cause a slip and fall accident.
- If situations occur that are not covered in this manual, use care and good judgment. Contact EGO Customer Service for assistance.

- Use only with the battery packs and chargers listed below:

BATTERY PACK	CHARGER (Charge battery packs separately)	CHARGER (Charge via charging port)
BA1400, BA1400-FC, BA2800, BA2800-FC, BA4200, BA4200-FC, BA1400T, BA1400T-FC, BA2240T, BA2240T-FC, BA2242T, BA2242T-FC, BA2800T, BA2800T-FC, BA4200T, BA4200T-FC, BA5600T, BA5600T-FC, BA6720T, BA6720T-FC	CH2100, CH2100-FC, CH3200, CH3200-FC, CH5500, CH5500-FC, CH7000, CH7000-FC, CH2800D, CH2800D-FC	CHV1600/CHV1600-FC

NOTE: In order to start this mower, EGO batteries totaling 15Ah (2 x BA4200/BA4200T) or more are required. For best performance, we recommend use of EGO batteries that total 30Ah or more.

CHILDREN SPECIFIC

- Tragic accidents can occur if the operator is not alert to the presence of children. Children are often attracted to the machine and the mowing activity. Never assume that children will remain where you last saw them.
- Keep children out of the operating area and under the watchful care of a responsible adult other than the operator.
- Do not carry children, even with the blade(s) shut off. Children could fall off and be seriously injured or interfere with safe machine operation. Children who have been given rides in the past could suddenly appear in the mowing area for another ride and be run over or backed over by the machine.

SLOPE SPECIFIC

⚠ WARNING: Slopes are a major factor related to accidents. Operation on slopes requires extra caution.

- Travel in the manufacturer recommended direction on slopes. Use caution while operating near drop-offs.
- Do not operate machine under any condition where traction, steering, or stability is in question. Tires could slide even if the wheels are stopped.
- Always keep the machine in gear when going down slopes. Do not coast downhill.
- Avoid starting and stopping on slopes. Avoid making sudden changes in speed or direction. Make turns slowly and gradually.
- Use extra care while operating machine with a grass catcher or other attachment(s). They can affect the stability of the machine.

HAULING

- Use full width ramps for loading and unloading a machine for transport.

TRANSPORT

- The machine is heavy and can cause serious crushing injuries. Be extra cautious when it is loaded on or unloaded from a vehicle or trailer.
- Use full width ramps for loading machine into a trailer or truck.
- Use an approved trailer to transport the machine. Engage the electric park brake by releasing the accelerator pedal and set the parking-brake pedal at the braking position. Fasten the machine down with approved devices such as bands, chains or straps.
- Both front and rear tie down straps must be used and directed down and out from the machine.

⚠ WARNING: Use extreme caution when loading the machine into a truck or trailer using ramps. There is the possibility of serious injury or death if the machine falls off the ramps.

⚠ WARNING: The parking-brake is not sufficient to lock the machine in place during transport. Ensure that the machine is well fastened to the transport vehicle. Always reverse the machine onto the transport vehicle to avoid tipping it over.

- Do not operate this machine on public roadways.
- Check and abide by local traffic regulations before transporting the machine on roads.
- Do not tow this machine, it may cause damage to the drive system.
- Load the unit onto truck or trailer by driving up ramps of suitable strength using a slow speed. Do not lift! The machine is not intended to be lifted by hand.
- When loading or unloading this machine, do not use more than the maximum recommended operation angle of 15 degrees.

TOWING

- **Do not tow a cart that exceeds 250 lbs. (113 kg) total rolling weight and never exceed 50 lbs. (22 kg) tongue weight.** The weight of the cart and other specifications are included in the owner's manual supplied with your cart.
- **Attach towed cart only to the hitch.** Risk of personal injury or property damage.
- **Never allow children or other persons in or on towed cart.** Risk of personal injury.
- **Do not tow on inclines more than 5 degrees / 9%.** The weight of the towed cart may cause loss of traction, loss of control and the ability to stop when towing on inclined surface.
- **Always use extra caution when towing with your zero-turn mower.** Make wide turns to avoid jack-knifing. Use care when reversing.
- **Drive at slow speed and allow extra distance to stop.**
- **Do not tow near ditches, canals, and other hazards.** There is a risk of loss of traction or control.
- **Follow all the warnings and instructions provided by the cart manufacturer.** Failure to follow all instructions may result in personal injury or property damage.
- Follow the manufacturer's recommendation for weight limits for towed equipment and towing on slopes.

SERVICE

⚠ WARNING: Grass bag components, the side discharge cover, mulching insert are subject to wear and damage, which could expose moving parts or allow objects to be thrown and could increase the risk of injury. For safety protection, frequently check all components and replace damaged components immediately with identical replacement parts, listed in this manual.

- Keep machine in good working order. Replace worn or damaged parts. Periodic checking of the motor and brakes.
- Use caution when servicing blades. Wrap the blade(s) or wear gloves. Replace damaged blades. Do not repair or alter blade(s).
- Always stop the motor and remove or disconnect the battery pack before servicing, cleaning, or removing material from the ride-on mower.
- After striking a foreign object, stop the motor, remove the battery pack, allow the blade to stop rotating, and thoroughly inspect the ride-on mower for any damage. Repair the damage before operating the ride-on mower.

- Have your ride-on lawn mower serviced by a qualified repair person using only identical replacement parts. This will ensure that the safety of the ride-on lawn mower is maintained.
- Follow instructions for changing accessories.
- Keep the ride-on mower free from accumulation of grease, dirt, and other possibly combustible materials.
- Keep all nuts, bolts, and screws tight to be sure the ride-on mower is in safe working condition.
- Never remove or tamper with safety devices. Regularly check their proper operation. Never do anything to interfere with the intended function of a safety device or to reduce the protection provided by the safety device.
- Maintain or replace safety and instruction labels, as necessary.
- Recharge only with the charger specified by the manufacturer. A charger that is suitable for one type of battery pack may create a risk of fire when used with another battery pack.
- Do not charge ride-on mower in rain, or in wet locations.
- Do not use battery-operated ride-on mower in rain.
- Do not wash the ride-on mower with a hose; avoid getting water in the motor and electrical connections.
- Store idle ride-on mower indoors – When not in use, ride-on mower should be stored in an indoor dry and locked-up place – out of reach of children.
- Turn off and remove key before servicing, cleaning, or removing material from the ride-on mower.
- **SAVE THESE INSTRUCTIONS.** Refer to them frequently and use them to instruct others who may use this product. If you lend this product to someone else, also lend these instructions to them to prevent misuse of the product and possibly injury.



INTRODUCTION

Congratulations on your selection of a new generation of EGO 56V Lithium-Ion Electric Zero Turn Mower. It has been designed, engineered, and manufactured to give you the best possible dependability and performance.

Should you experience any problem you cannot easily remedy, please contact EGO customer service center 1-877-346-9876 (1-877-EGO-ZTRM).

This manual contains important information on to the safe assembly, operation, and maintenance of your product. Read it carefully before using the product. Keep this manual handy so you can refer to it at any time.

SERIAL NUMBER _____	DATE OF PURCHASE _____
THE MODEL AND SERIAL NUMBERS WILL BE FOUND ON A LABEL ATTACHED ON THE SIDE OF THE FOOT-REST AREA. YOU SHOULD RECORD BOTH SERIAL NUMBER AND DATE OF PURCHASE AND KEEP IN A SAFE PLACE FOR FUTURE REFERENCE. SAVE YOUR SALES RECEIPT.	

SPECIFICATIONS

Voltage	56 V 	
Deck Size	42 in (1067 mm)	
Wheel Size	Front	11 x 4 – 5 in
	Rear	18 x 9.5 – 8 in
Cold Tire Pressure	Front	32 PSI (222.1 kPa)
	Rear	16.8 PSI (115.8 kPa)
Turning Radius	0	
Blade Speed (RPM)	up to 3200	
Maximum Driving Speed	Forward	up to 8 MPH (12.8 km/h)
	Reverse	up to 3.5 MPH (5.6 km/h)
Cutting-Height Adjustment (10 positions)	1.5 – 4.5 in (38.1 – 114.3 mm)	
Maximum Towing Weight	250 lbs (113 kg)	
Recommended Charging Temperature	41°F – 104°F (5°C – 40°C)	
Recommended Operating Temperature	32°F – 104°F (0°C – 40°C)	
Recommended Storage Temperature	-4°F – 158°F (-20°C – 70°C)	
Weight (without battery pack)	430 lbs (195 kg)	

RECOMMENDED ACCESSORIES

⚠ WARNING: Use only identical replacement parts listed below. Use of parts that do not meet the original equipment specifications may lead to improper performance and compromised safety.

PART NAME	MODEL NUMBER
Blade Set	AB4200D
Bagging Blade Set	AB4201D
Mulching Plug	AMP4200
Bagger Kit	ABK4200
Rear Bumper	AMB1000
Cargo Box	AMG1000
Sun Shade	AMS1000

DESCRIPTION

KNOW YOUR ELECTRIC ZERO TURN MOWER (Fig. 1)

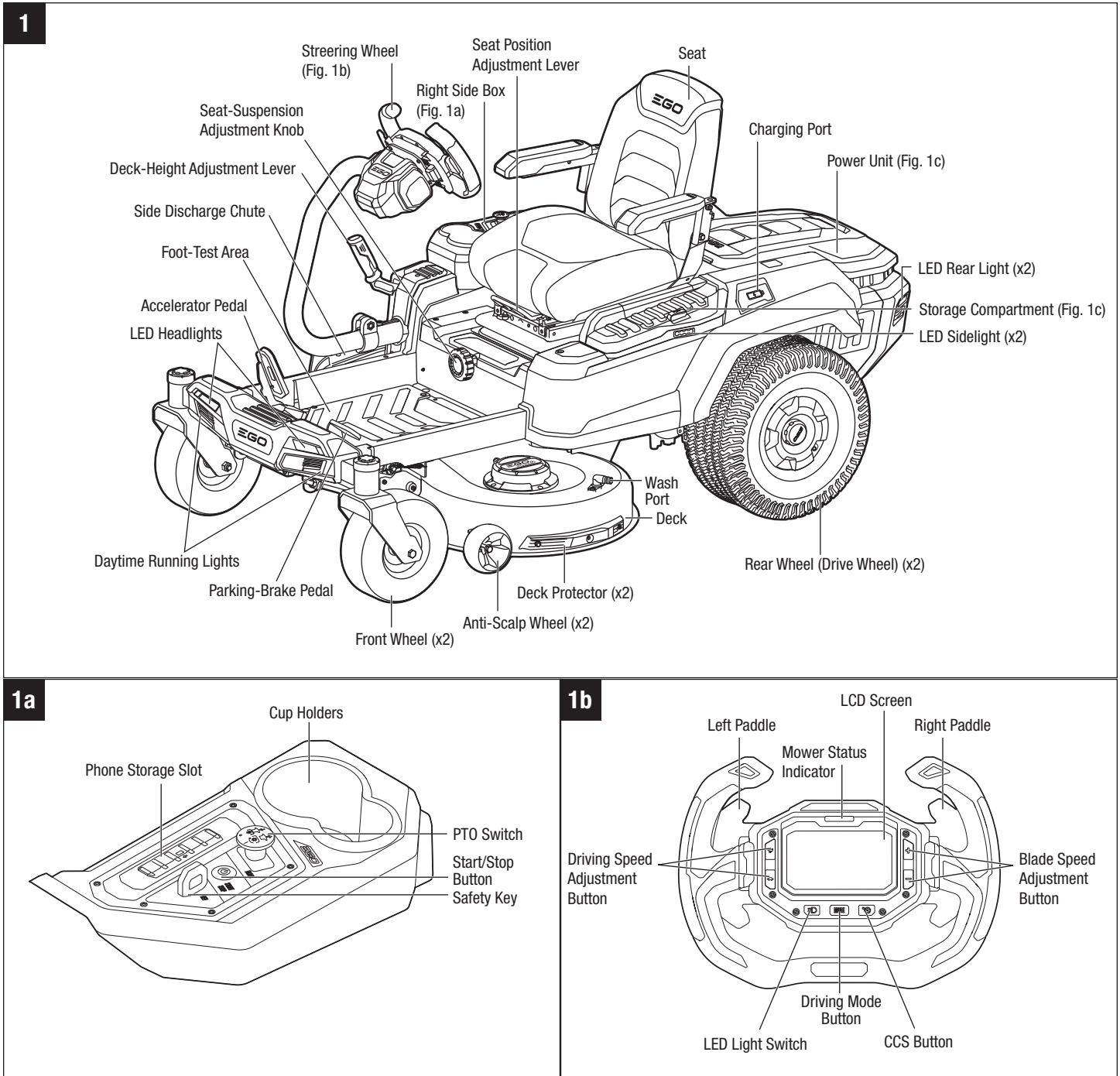

1c

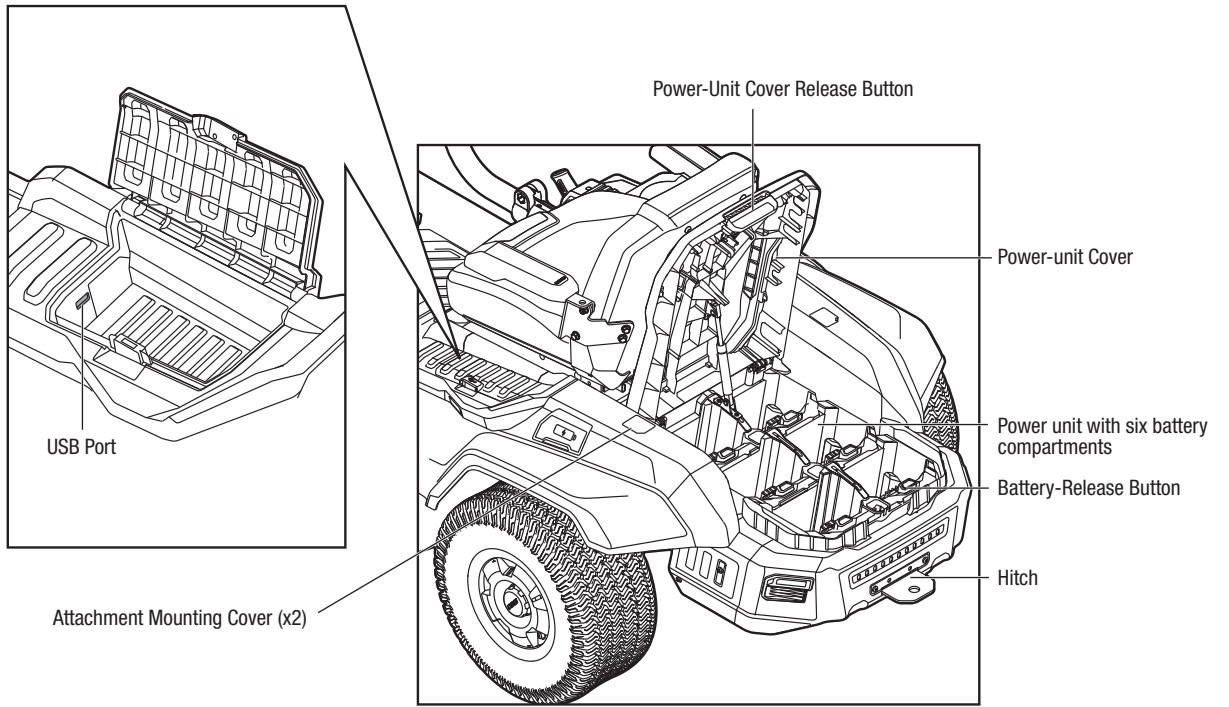

⚠ WARNING: The safe use of this product requires an understanding of the information on the product and in this instruction manual, as well as knowledge of the project you are attempting. Before use of this product, familiarize yourself with all operating features and safety rules.

Safety Key

The safety key must be inserted before the start/stop button is pressed to start the mower.

Start/Stop Button

After the safety key is inserted, press the start/stop button for 3 seconds to start the mower.

- The LCD screen will display the “fuel gauge” when pressed briefly.
- The LCD screen will turn off after the start/stop button has been pressed again for 3 seconds.

PTO Switch (Pull-to-Operate Switch)

Turns on the blades (blade motors).

NOTICE: It is not recommended to turn on the blade motors when the blades are under heavy load. Raise the deck and restart the blade motors.

Steering Wheel

Controls the mower’s driving direction.

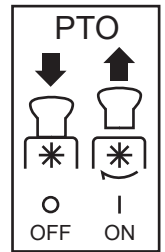

Left Paddle/Right Paddle

The paddles have two functions:

- Before driving the mower, pull both left paddle and right paddle simultaneously towards the operator and then release them, the mower status indicator will shine green, which means the mower is ready for driving.
- When the mower is ready for driving or is already being driven at any speed, pull either left or right paddle, or both paddles towards the operator and do not release them to drive the mower in reverse.

Accelerator Pedal

Starts/Stops driving the mower and controls the driving speed of the mower.

Parking-Brake Pedal

Locks the mower in the parking position.

NOTICE: Never depress the parking-brake pedal to slow down the speed. Once the parking-brake pedal is depressed enough but not to the full parking position, the mower will stop moving. On a flat surface but if this happens on a slope, the mower may slide down the slope.

Seat Position Adjustment Lever

Use this lever to move the high-cushion seat back and forth to the desired position.

Seat-Suspension Adjustment Knob

Use the seat-suspension adjustment knob to adjust the comfort depending on the operator’s weight and the bumpiness of the yard.

Deck-Height Adjustment Lever

The deck-height adjustment lever raises and lowers the cutting deck.

Anti-Scalp Wheel

Prevents the deck from contacting the ground and scalping the lawn when passing over a high spot.

Side-Discharge Chute

Allows the blade to discharge the grass clippings from the side discharge opening. The side-discharge chute is factory installed.

Hitch

For towing carts or other wheeled attachments. Refer to “**TOWING**” chapter earlier in this manual.

Daytime Running Lights

Light up to show cool effects. Could be customized using EGO Power+ app.

LED Headlights/Sidelights/Rear Lights

Provide light for mowing in low light conditions and to allow the mower to be seen.

NOTE: During reverse operation, the rear lights will automatically flash as an alert.

LED Light Switch

Controls the headlights/sidelights/rear lights.

Storage Compartment

The storage compartment features one USB port and ample storage space for a USB device being charged and/or for accessories, such as the attachment-mounting covers. Always close the storage compartment cover when not in use to prevent debris from becoming trapped in the USB port.

Phone Storage Slot

Designed for convenient storage of a mobile phone.

Attachment Mounting Covers

Protect the attachment-mounting sites when they are not in use.

Charging Port

When used with CHV1600/CHV1600-FC charger (available separately), allows the direct charging of the batteries mounted in the battery compartment.

USB Port

The USB port provides charging power of 5 Volts DC at up a combined draw of 1.5 Amperes for your cell phone, MP3 player, or other USB devices. Consult the owner's manual for your device for specific charging requirements.

NOTICE:

- Attempting to charge devices whose combined draw exceeds 1.5 amps could damage the USB port and/or the mower.
- The USB port is powered only when the mower is not in charging mode.

SMART FEATURES

Driving-Mode Button

This button allows the operator to activate one of the three modes: CONTROL, STANDARD, or SPORT. The modes determine the sensitivity of the mower reaction to the accelerator pedal and steering wheel movement. For more information refer to section “**CUSTOMIZING YOUR MOWING AND DRIVING EXPERIENCE**”.

Driving Speed Adjustment Button

Allows the operator to select a comfortable driving speed. For more information refer to section “**CUSTOMIZING YOUR MOWING AND DRIVING EXPERIENCE**”.

Blade-Speed Adjustment Button

Allows the user to customize the blade speed, depending on grass conditions. For more information refer to section “**CUSTOMIZING YOUR MOWING AND DRIVING EXPERIENCE**”.

CCS Button

Has multiple functions:

- To enter and exit CCS (Cruise Control System) while driving forward.
- To calibrate the steering wheel (see section “**CALIBRATE THE STEERING WHEEL**” in this manual).
- To reset the mower to initial factory setting (see section “**RESETTING THE MOWER TO INITIAL FACTORY SETTING**” in this manual).

Mower Status Indicator

- If the mower status indicator shows green, the mower is ready to be driven.
- If the status indicator flashes red during driving, the mower is overloaded, or otherwise in an undesirable condition.
- If the mower status indicator is off, the mower is not ready to be driven. Please see the section “**STARTING THE ELECTRIC ZERO TURN MOWER**” in this manual to start the mower correctly.
- If the mower status indicator flashes red (and the icon of each occupied battery compartment, fuel gauge, and low-power indicator will blink every second), the battery charge is too low and the mower will go into Limp-Home mode.
- When updating the firmware or resetting the mower to initial factory setting, the mower status indicator flashes orange. Please see the sections “**TO UPDATE THE FIRMWARE**” and “**RESETTING THE MOWER TO INITIAL FACTORY SETTING**”.

NOTE: The mower status indicator may indicate a particular fault, refer to the section “**FAULT CODE & MOWER STATUS INDICATOR REFERENCE**” for more information.

PEAK POWER™

This technology combines the power of up to six EGO 56V ARC Lithium™ batteries to deliver the power and performance of a gas mower.

EGO Power+ App and Firmware

Unlike the gas-powered mowers, your EGO zero-turn mower uses a state-of-the-art on-board computer to monitor every element of the machine and make sure that the mower is running smoothly. EGO engineers periodically release updates to mower's Firmware – an operating system running the on-board computer. In a lot of cases the performance of a certain element of the mower can be improved by changing the code in the firmware without replacing the physical parts or having to visit a service station. For information on how to pair your zero-turn mower with your smartphone or tablet, please refer to chapter “**USING EGO POWER+ APP WITH YOUR MOWER**”.

Slope Assist

This feature helps the operator to safely start and drive the mower on a slope.

Limp-Home Mode

When battery charge becomes critically low, the mower will go into Limp-Home mode to preserve enough power to travel back to the charging area.

- The blades switch into low rotation speed, which could only cut very little amount of grass. Upon encountering tall and dense grass, the blades will stop rotating. The audio indicator will sound (beep) intermittently.
- The mower status indicator will flash red every second, both the low-power indicator and the battery graphics on the fuel gauge will flash.

The operator should:

- Push the PTO switch downward to turn off the blade motors. The audio indicator will stop sounding when the blade motors stop
- Stop working and get to the charging area as soon as possible. The maximum distance the mower can travel is 0.6 mile (0.96 km).

When the battery is nearly depleted, the icon of each occupied battery compartment and low-power indicator will blink every half a second. The mower will stop working immediately. The operator will have to transport the mower to the charging area for charging.

NOTICE: If manual pushing is needed, be sure that the batteries are disconnected from the mower and the parking-brake pedal is released from the braking position.

Safety Start Interlock System

The mower is equipped with a safety start interlock system consisting of the safety key, start/stop button, the parking-brake pedal switch, seat switch, and charging-port switch.

The safety start interlock system is designed to protect the operator and others from accidental injury due to unintentional mower starting.

⚠ WARNING: Check the mower safety start interlock system prior to operation. This system is an important mower safety feature. It should be repaired immediately if it malfunctions: call EGO customer service center immediately.

⚠ WARNING: The safety start interlock system must not be disconnected or bypassed. Doing so could cause the mower to operate unexpectedly, resulting in personal injury.

Audio Indicator (Beeps)

The EGO electric zero turn mower is equipped with an audio indicator that will beep in certain situations. It will sound when:

- The mower starts normally and the LED screen is illuminated with all icons and indicators. The audio indicator will sound once.
- The mower is turned off normally. The beep will sound once.
- When the available battery charge is critically low, the mower will go into Limp-Home mode, the beeps will continue to sound intermittently until the PTO switch is pressed downward.
- When the mower is overloaded or overheated, the beep will sound once.
- When one fault code is displayed on the LCD screen, the beep will sound once. When several fault codes are displayed on the LCD screen, the beep will sound the number of times corresponding to the number of fault codes.
- If the mower stops driving on a slope and the operator is off the seat without setting the parking-brake pedal at the braking position, the beeps will sound continuously to remind the operator to set the parking brake for safety.
- When entering or exiting the CCS (Cruise Control System), the beep will sound twice.

KNOW THE ICONS AND INDICATORS ON THE LCD SCREEN (Fig.2)

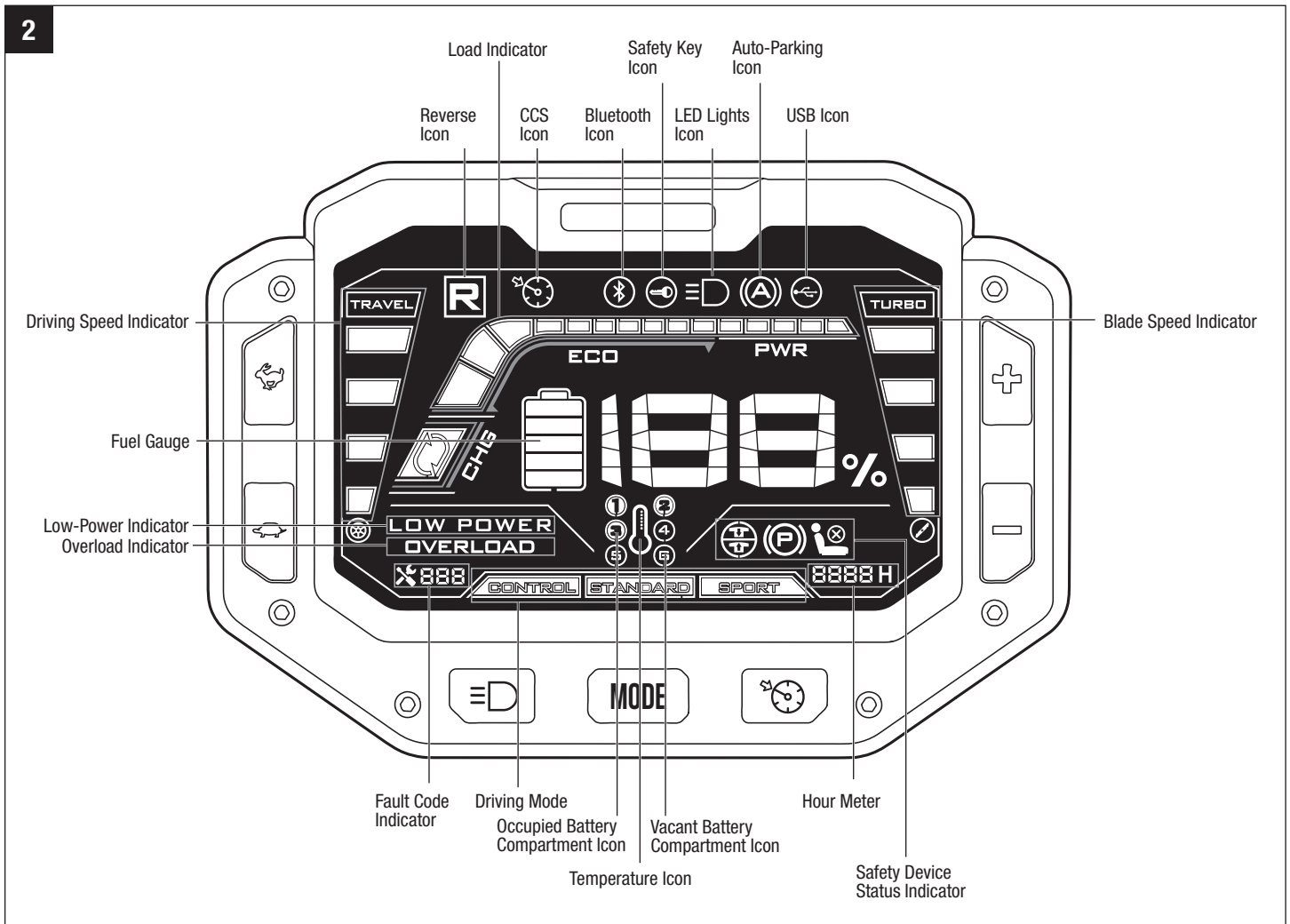

Reverse Icon

Illuminates when either left or right, or both paddles are pulled towards the operator for driving in reverse.

CCS (Cruise Control System) Icon

Illuminates when the mower continues forward at a set speed without needing to step on the accelerator pedal.

Bluetooth Icon

Illuminates when the mower is connected to a mobile device via Bluetooth.

The Bluetooth® word mark and logos are registered trademarks owned by Bluetooth SIG, inc. and any use of such marks by EGO is under license.

Safety Key Icon

When the safety key is correctly inserted and the start/stop button is pressed to start the mower, the safety key icon will illuminate, otherwise this icon will keep flashing as a reminder for the operator to insert the safety key.

LED Lights Icon

Illuminates when the LED headlights/sidelights/rear lights have been turned on.

Auto-Parking Icon

The auto-parking icon will flash when the mower stops driving on a slope, the accelerator pedal is released, and the operator is off the seat without setting the parking-brake pedal at the braking position. The mower will automatically stop on the slope using the battery charge to power the electric brake, meanwhile the audio indicator will emit intermittent beeps.

The auto-parking icon will turn off and the audio indicator will no longer sound as soon as the parking-brake pedal is set in braking position.

⚠ WARNING: When the battery power is depleted, the mower can slide down the slope, which may cause serious mower damage or personal injury!

USB Icon

Illuminates to indicate that a USB device can be connected after the mower is started correctly.

Load Indicator

Indicates the current load of the mower. When the load is in the ECO range, the mower is under normal load. When the load is in the PWR range, the mower is under heavy load. When in the CHG range, the mower is in the energy regeneration mode, such as when braking or driving downhill.

Fuel Gauge

Indicates the average charge capacity of the inserted batteries.

Low-Power Indicator

- When the available battery charge is critically low, the mower will go into Limp-Home mode. The low-power indicator will flash every second. The operator should stop working and drive to the battery charging area as soon as possible.
- When the battery is nearly depleted, the low-power indicator will flash every half a second.

Fault Code Indicator

The on-board computer system will take action to protect the operator and the machine when it detects an issue. When it acts to turn off the machine or a component, it will indicate that a fault has occurred, and that fault code will be shown on the LCD screen. Please see “**FAULT CODE & MOWER STATUS INDICATOR REFERENCE**” section in this manual for reference.

Overload Indicator

When the mower is overloaded, the overload indicator will flash every second. Meanwhile, the mower status indicator above the LCD screen will flash RED every second. The audio indicator will sound once.

It is recommended that the operator should raise the deck cutting height to reduce the load of the mower when the overload indicator flashes.

Temperature Icon

- When the battery is overheated, the temperature icon will flash every second and the battery icon representing the overheated battery will blink.
- When the mower is outside the recommended temperature (overheated or too cold), the temperature icon will flash every second.
 - When the mower is overheated, it is recommended that the operator should reduce the load of the mower by raising the deck cutting height or slowing the blade/driving speed to allow the battery pack or the mower to return to normal temperature range.
 - When the mower is too cold, please do not make repeated attempts to start the mower which may damage the machine. Always store the mower and battery in warm environment. Restart the mower when it is warmed up.

Battery Icon

- Illuminates when the battery is inserted into the corresponding battery compartment.
- When the combined Ah of the inserted batteries is less than 15Ah, the battery icons of all the vacant battery compartments will flash as a reminder for the operator to insert more batteries into the vacant battery compartment(s).



In order to start this mower, EGO batteries totaling 15Ah (2 x BA4200/BA4200T) or more are required. For best performance, we recommend use of EGO batteries that total 30Ah or more.

- When over-current occurs for a certain battery during battery discharging, the corresponding battery icon will flash. The mower can continue working if the combined battery Ah rating, over-current battery excluded, is equal to or more than 15Ah. Once the over-current battery returns to normal, it will join in powering the mower immediately and the icon will disappear.
- When the available battery charge is too low, the mower will go into Limp-Home mode. The fuel gauge and the battery icons corresponding to all of the correctly inserted batteries on the LCD screen will flash to instruct the operator to return to the charging area as soon as possible. When the mower is in Limp-Home Mode, the blades are automatically switched into low rotation speed.
- When the battery is nearly depleted, the battery icons of all the correctly inserted batteries will flash.

Hour Meter

- Shows the total driving time of the mower, in hours. Use the hour meter to determine when the mower has reached the recommended service intervals.
- Hour meter cannot be reset.

Safety-Device Status Indicator

-  flashes to instruct the operator to reset the PTO switch.
-  illuminates when the parking brake is set.
-  illuminates when the operator is off the seat.

ASSEMBLY

⚠ WARNING: To prevent accidental starting that could cause serious personal injury, always remove the battery pack(s) from the product when assembling parts, cleaning, or performing maintenance.

⚠ WARNING: If any parts are damaged or missing, do not operate this product until the parts are replaced. Use of this product with damaged or missing parts could result in serious personal injury.

⚠ WARNING: Do not attempt to modify this mower or create accessories not recommended for use with this product. Any such alteration or modification is misuse and could result in a hazardous condition leading to serious injury.

A. UNPACKING

⚠ WARNING: To reduce the risk of injury or mower damage, do not use a knife to cut the nylon straps. Use scissors or side cutters.

⚠ WARNING: To reduce the risk of damage, remove watches or other fragile and valuable items from your wrists. There's a risk of accidental contact with steel frame elements.

Required tools:

- Scissors or side cutters (not supplied)
- one 13mm open-end wrench (supplied)
- one socket wrench with 13mm end (supplied)

1. Remove the plastic cover from the mower.
2. Cut the nylon straps and remove the accessory box located in the center seat area of the mower and remove the two wrenches inside (Fig. 3a).
3. Use the the 13mm open-end wrench and the 13mm end of the socket wrench to remove all 18 bolts that hold together the frame in the numerical order shown in Fig. 3a.

NOTE: To simplify and speed up the process, use an impact wrench with a 1/2 in (13 mm) socket (not supplied).

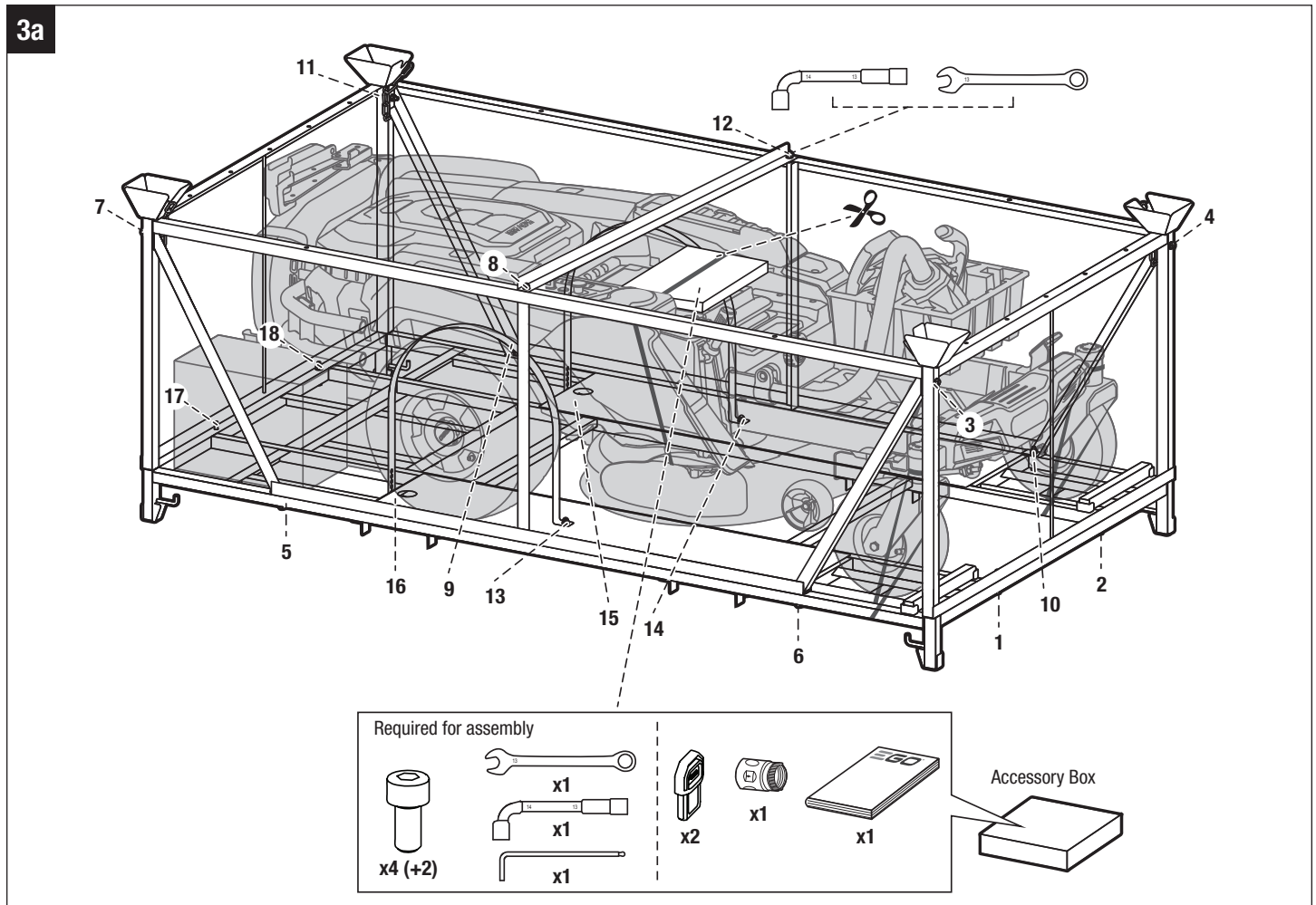

4. Cut the nylon straps securing the battery/charger boxes, seat, and mower front wheels (Fig. 3b).
5. Remove the seat assembly from the mower first, and then remove the battery and charger boxes from the bottom of the frame (Fig. 3b).
6. Remove and set aside all accessible packaging and wrap material. Do not discard the packing material until you have carefully inspected the product.
NOTICE: Do not remove the steering wheel protector that protects the steering wheel until the steering wheel is properly installed. Vibration during the removal of the mower may cause damage to the steering wheel.
7. Remove both wheel chocks from in front of the wheels. You may need to use the supplied wrench to pry off the chocks (Fig. 3b).
8. If a ramp is available, position a full-width ramp against the bottom frame, close to the front wheels. Do not exceed the maximum recommend operating angle of 15°. Alternatively, two pieces of 2x4 lumber help reduce the “drop” from the bottom frame to the ground.
9. Press the parking-brake pedal to release it from the braking position. A significant effort is required to release the parking-brake pedal by hand. Push hard!

⚠ CAUTION: Heavy object. Team push required. At least two persons are required to push this mower off of the steel frame.

10. Grasp the rear corners and the areas around storage compartment / cup holder of the mower simultaneously on both sides and slowly push the mower off of the steel frame in the forward direction (Fig. 3b).

NOTICE: ONLY PUSH THE MOWER FORWARD. Pulling the mower backward from the steel frame may cause damage to the mower’s cutting deck. Always remove the mower from the frame in the forward direction!

NOTICE: The mower must be transported on the bottom frame at all times! Fork lift should never come in direct contact with the mower! Doing so may cause damage.

11. Cut the nylon strap securing the side discharge chute once the mower is on the ground.







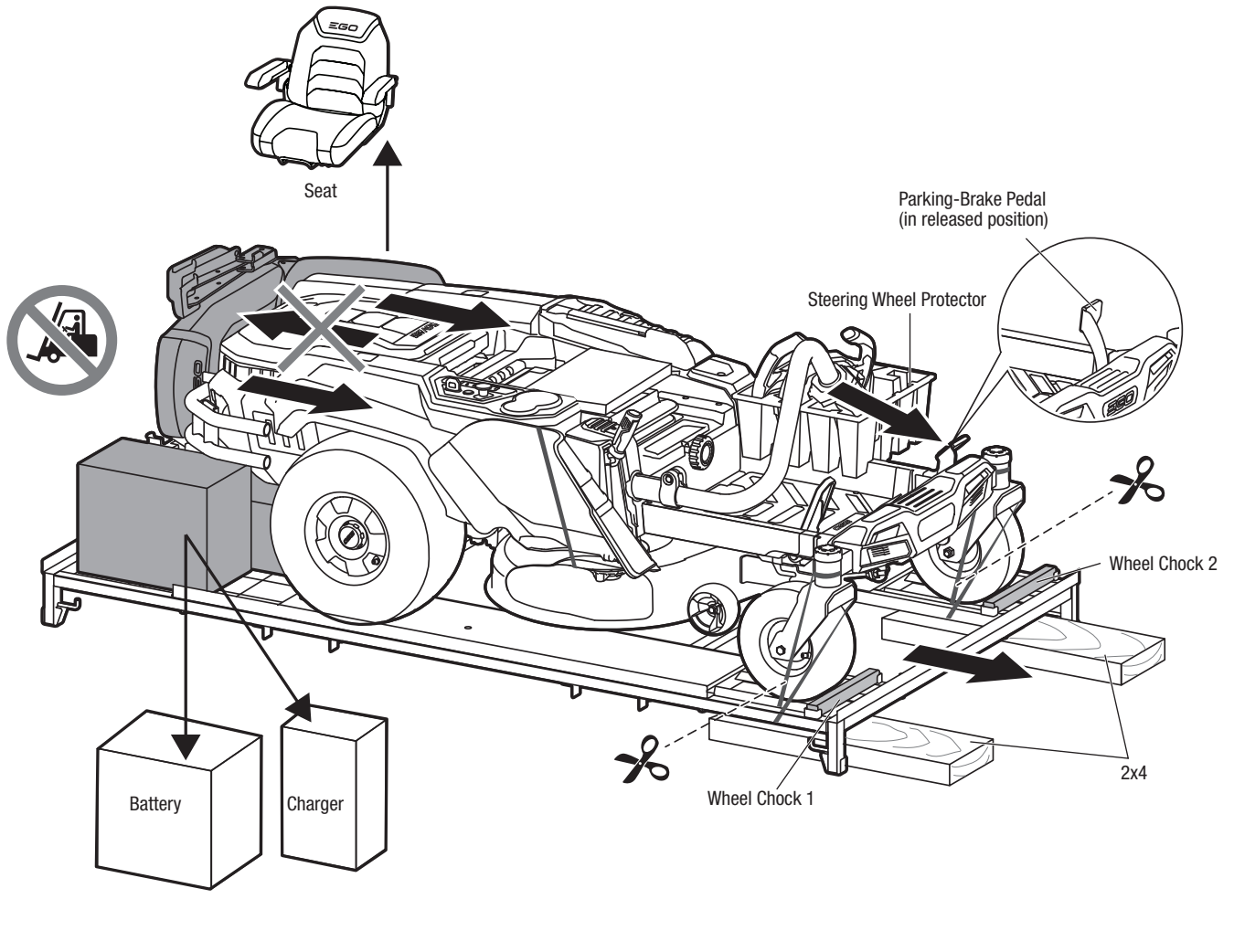

⚠ WARNING: Do not use this product if any parts are already assembled to your product when you unpack it. Parts on the packing list are not assembled to the product by the manufacturer and require customer installation. Use of a product that may have been improperly assembled could result in serious personal injury.

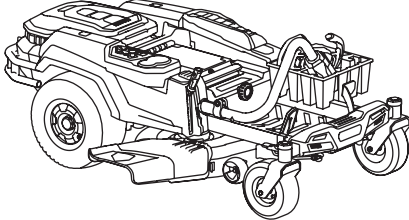
- Inspect the product carefully to make sure that no breakage or damage occurred during shipping.
- If any parts are damaged or missing, please contact EGO after sale service.

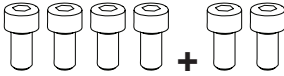
3b

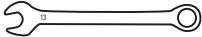
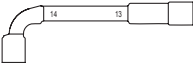

PACKING LIST

PART NAME		FIGURE	QUANTITY
Electric Zero Turn Mower with rear bumper assembly			1
Seat Assembly	Seat		1
	Socket-Head Screws		4+2 (spare)
	6 mm Allen Key		1
13 mm Open-end wrench			1
Socket Wrench			1
Safety Key			2
Wash-port Quick Coupler			1
Operator's Manual			1

B. INSTALLING THE SEAT (FIG. 4)

The mower incorporates a safety interlock system that will stop the drive motors and blade motors when the operator is unseated for any reason while the mower is operating. This is a safety feature designed to prevent runaway or accidental entanglement.

Required Tool (supplied): 6 mm Allen key

1. Remove the four socket-head screws from the accessory box and set them aside.
2. Lay the seat on its side and insert the cable plug into the socket on the bottom of the seat (Fig. 4a). This connects the safety interlock system.
3. Rotate the two arm rests to the horizontal positions. Place the seat closely against the front of the suspension base. Align the two mounting holes in the seat with the holes in suspension base and use the supplied Allen key to secure the seat to the suspension base with the two supplied socket-head screws (Fig. 4b).
4. Lift the seat position adjustment lever slightly and pull the seat forward to expose the two backside mounting holes in the steel rails of the seat assembly (Fig. 4b).
5. Use the supplied Allen key to thoroughly tighten the steel rails onto the suspension base with the remaining two socket head screws (Fig. 4c).

⚠ WARNING: When finishing tightening the two backside screws, please check that there is no gap between the front part of the steel rails and the suspension base.

6. Place the flexible cable into the hook as indicated by the position label on the cable (Fig. 4d).

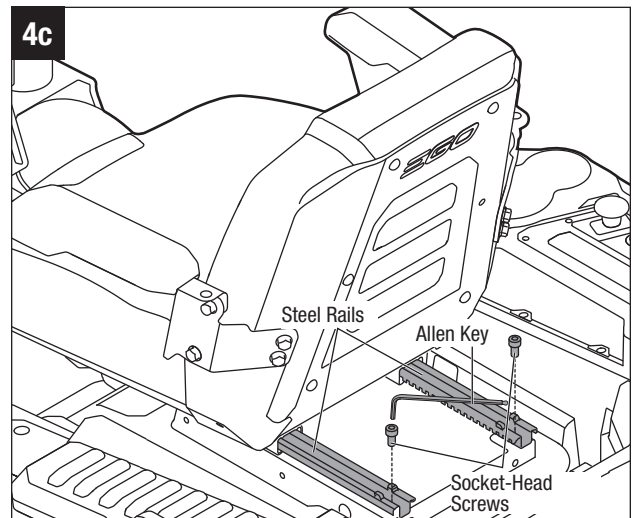
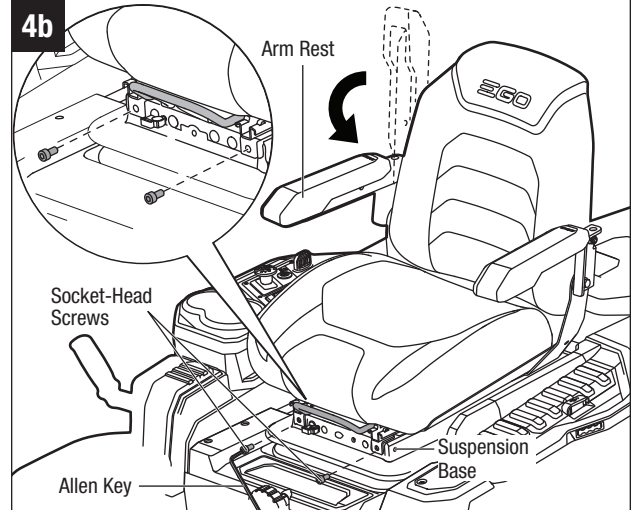
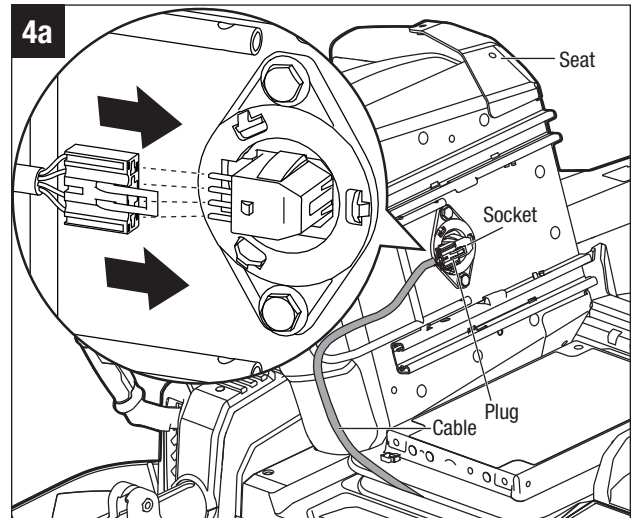

C. INSTALLING THE STEERING WHEEL (FIG. 5)

Required Tool (supplied): socket wrench with the 14 mm end

1. Use the supplied wrench to loosen but not remove the locking bolt (Fig. 5a).
2. Pivot the bar of the steering wheel to lift the steering wheel up.
3. For your easy operation, once the locating block of the bar is aligned with the slot in the sleeve, it is recommended to push the bar into the sleeve until the locating block is at the bottom of the slot (Fig. 5b).

NOTE: The position of the steering wheel could also be adjusted if necessary. Refer to the section “**ADJUSTING THE STEERING WHEEL**” for more instructions.

4. Use the supplied wrench to secure the steering wheel with the locking bolt. The recommended torque for the locking bolt is 36-41 ft-lb (50-55 Nm).
5. Remove and set aside the steering wheel protector.

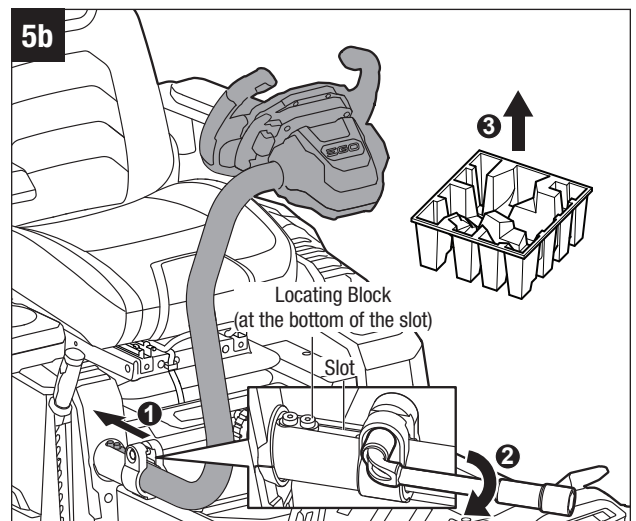
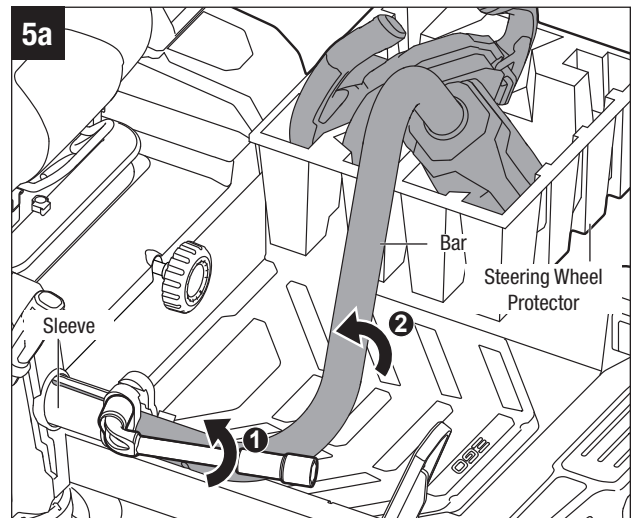
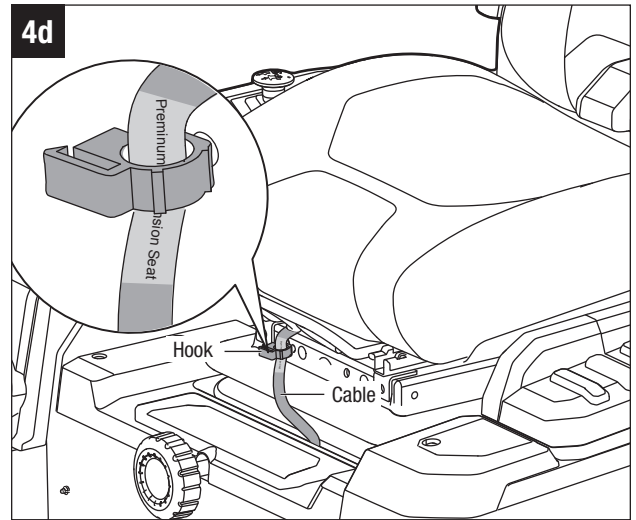

D. DETACHING THE REAR BUMPER (OPTIONAL) (FIG. 6)

The rear bumper provides additional protection for the rear of the mower. However, the rear bumper could be detached from the mower according to your needs.

Required Tool (supplied): 13 mm wrench

1. Loosen and remove the bolt and nut from the vertical hole.
2. Loosen and remove the two bolts from the horizontal slots.
3. Detach the rear bumper from the mower. Store the rear bumper assembly and fasteners for future use.

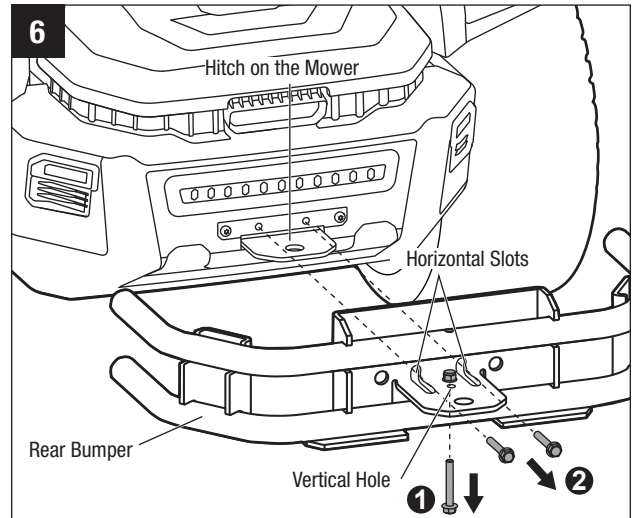

E. CHECKING THE TIRE PRESSURE (FIG. 7)

Required tools (not supplied): Tire pressure gauge; air compressor / inflator or heavy-duty bicycle pump.

Check the air pressure in all tires before use. Be sure tires are inflated to the pressure shown below.

Recommended Pressure	
Front Wheels	Rear Wheels
32 PSI (222.1 kPa)	16.8 PSI (115.8 kPa)

⚠ WARNING: Check the tire pressure carefully while inflating. Too much air in the tire could cause the tire to burst, causing serious personal injury.

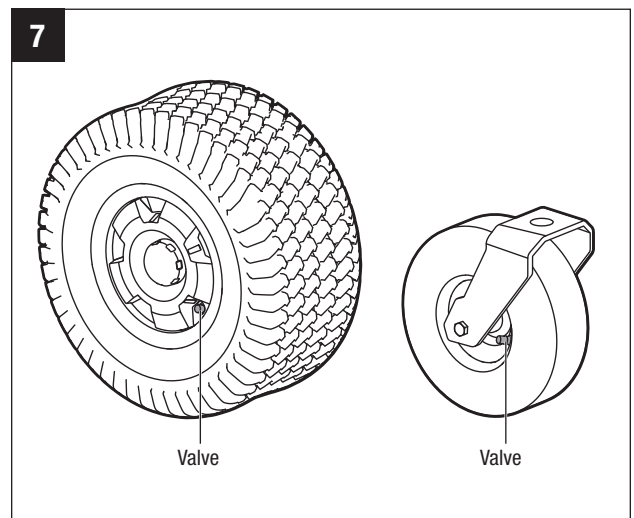

F. TESTING THE MOWER OPERATION (FIG. 8)

Inspect the entire product for damaged, missing, or loose parts such as screws, nuts, bolts, caps, etc. Tighten securely all fasteners and caps and do not operate this product until any missing or damaged parts are replaced.

TO TEST THE SAFETY INTERLOCK SYSTEM

The mower incorporates a safety interlock system that will stop the drive motors and deck motors when the operator is unseated for any reason while the mower is operating. This is a safety feature designed to prevent runaway or accidental entanglement. Test the system to be sure it is working correctly

1. Position the mower on a level surface.
2. Remove the battery packs from the box.
3. Insert battery packs (Fig. 8a):
 - a. Grasp the handle and press it in slightly. This will unlock the cover. The cover will slowly lift on its own.
 - b. Insert both battery packs as shown until they audibly lock in place.
 - c. Close the cover.
4. Pick up one of the safety keys and sit down on the mower seat (Fig. 8b).
5. Insert the safety key into the mower and press the start/stop button for 3 seconds. The LCD screen will illuminate indicating that the mower is ready for operation (Fig. 8c).
6. Pull the PTO switch up to turn on the blade motors (Fig. 8c).
7. Slowly raise yourself off the seat, but do not get off the mower. The blade motors should stop.

NOTICE: If the deck-blade system fails to stop when the operator is off of the seat:

- a. Push the PTO switch down to turn off the blade motors.
- b. Disconnect the safety key and battery packs.
- c. Verify that the cable and the plug are properly connected.
Refer to step 1 in chapter “**INSTALLING THE SEAT**” earlier.

If the cause cannot be determined after confirming the plug and socket connection of the seat is properly connected, contact your EGO customer service center immediately.

⚠ WARNING: DO NOT operate the mower until the safety interlock system has been repaired by a qualified service technician.

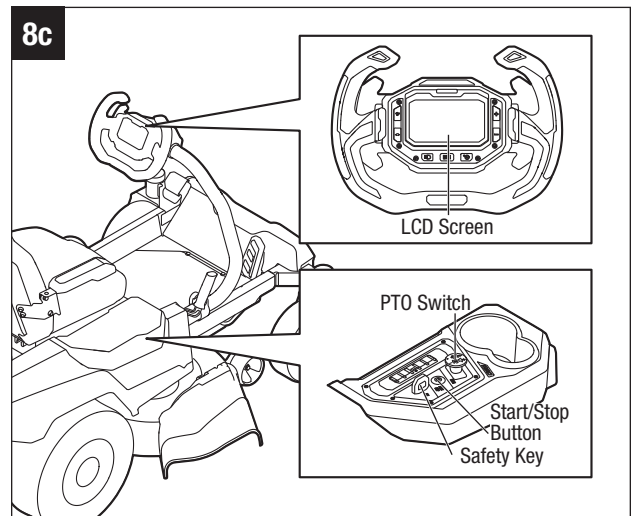
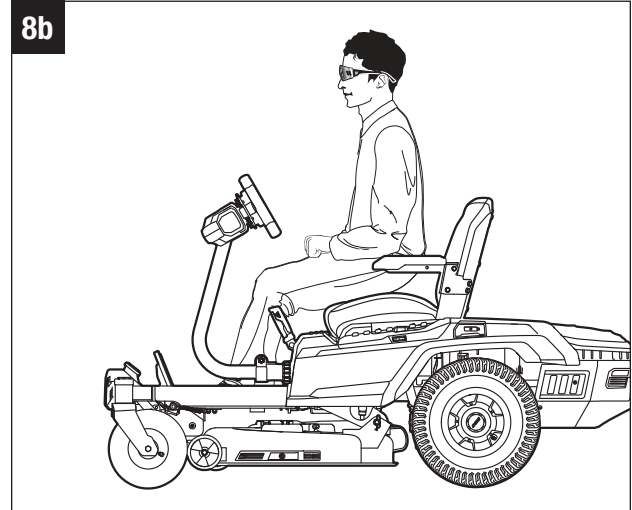
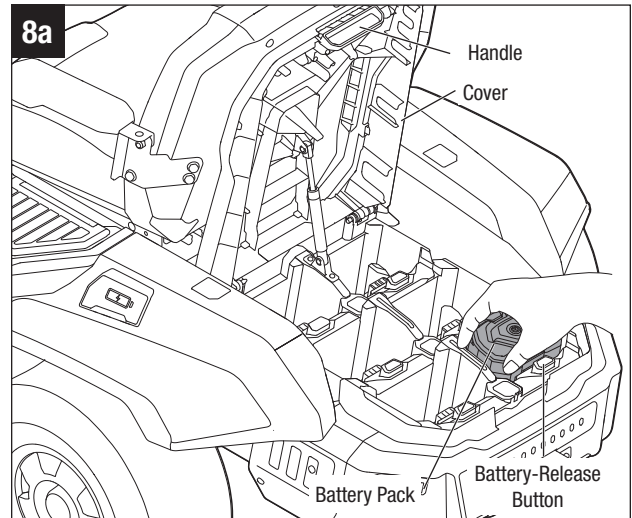

TO TEST-DRIVE THE MOWER

1. While still seated on the mower, make sure it is on (LCD screen is illuminated) and the parking-brake pedal is disengaged (Fig. 8d).
2. Press the “” button several times to set the driving speed to the slowest available (Fig. 8d).
3. Pull both left paddle and right paddle towards the operator simultaneously and then release them, the mower status indicator will shine green, which means the mower is ready to drive.

4. **To drive forward:** depress the accelerator pedal.

To drive in reverse: pull one of or both paddles towards the operator and hold them in that position, then depress the accelerator pedal.

5. While the mower is moving, slowly raise yourself off of the seat. The driving system should stop the mower.

NOTICE: If the driving system fails to stop when the operator is off of the seat:

- a. Release the accelerator pedal to stop the mower.
- b. Press the parking-brake pedal to engage the brake.
- c. Disconnect the safety key and battery packs.
- d. Verify that the cable and the plug are properly connected. Refer to step 1 in chapter “**INSTALLING THE SEAT**” earlier.

If the cause cannot be determined after confirming the plug and socket connection of the seat is properly connected, contact your EGO customer service center immediately.

⚠ WARNING: DO NOT operate the mower until the safety interlock system has been repaired by a qualified service technician.

G. REGISTER YOUR PRODUCT

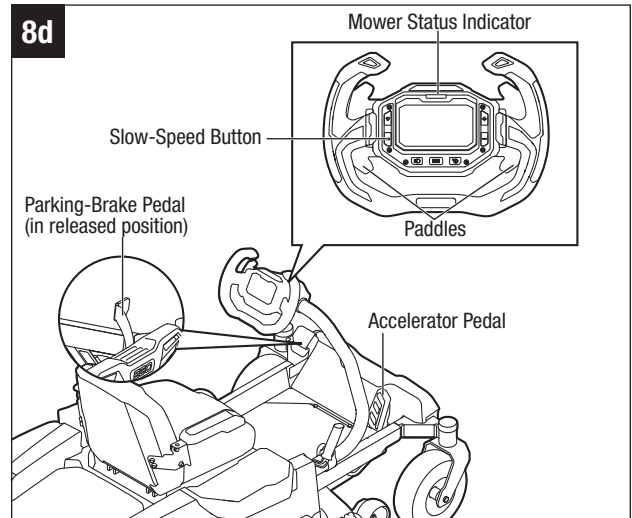

Please take a moment to register your mower by visiting www.egopowerplus.com/your-ego



H. CHECKING FOR FIRMWARE UPDATES

To assure that your mower is in top shape, install the **EGO Power+ App** on your smartphone or tablet and periodically check for available firmware updates. EGO Power+ App can be downloaded for free from Apple App Store or Google Play.

TO INSTALL AND SET UP THE APP

1. Download the EGO Power+ app from App Store for iOS devices such as iPhone or from Google Play for Android devices.
2. Make sure that Bluetooth is enabled on your mobile device and your device is connected to internet.
3. In the app, press “SIGN IN” if you already have an account or “SIGN UP” and follow the steps to create a new account.
4. Briefly press the “Start/Stop” button on the mower – the LCD screen will light up and display the “fuel gauge”. Do NOT hold the button down to fully turn on the mower (the screen and ALL the buttons light up).
5. In the app, tap “Add Tool” and follow the app’s instructions to scan the QR code. The location of the QR code and Serial Number is shown in Fig. 9.
6. If the app fails to scan the QR code, you will be prompted to manually enter the serial number. The app will add your mower to “MY TOOLS”.
7. Locate the Bluetooth  button on the app screen and tap it. The app should automatically connect to your mower. If it does not, please try to perform the following troubleshooting steps:
 - a. Restart your app.
 - b. Restart your mower by turning it off and on.
 - c. Hold down the CCS button  on your mower for 4 seconds and the app will disconnect from your mower. This button is located below the LCD screen on your mower.
 - d. Delete and add the mower again within the app.

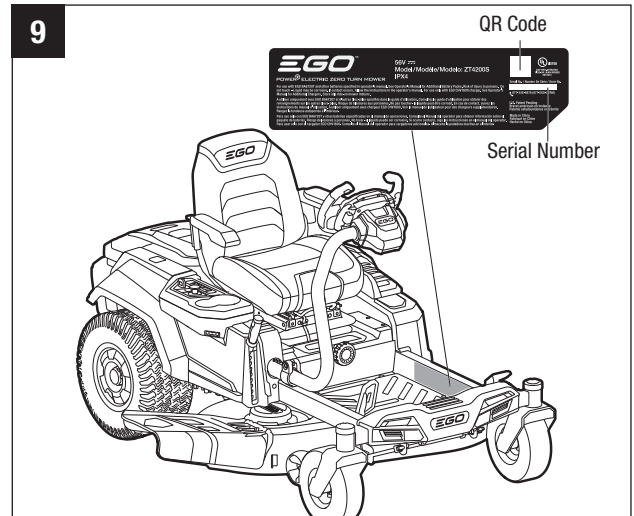

TO UPDATE THE FIRMWARE

Firmware is an operating system running on your mower’s on-board computer. Periodically new versions of firmware become available. It is highly recommended that the latest version is installed on your mower to make sure that the mower delivers the best performance, safety, and energy consumption.

1. Tap on the mower icon in the app.
2. In the Status screen, if you see a green  mark underneath the word “FIRMWARE”, your mower has the latest version installed and no action is necessary. If you see a red “UPDATE!” button, tap on it to install the latest firmware. The mower status indicator over the LCD screen will flash ORANGE during update.
3. Follow the app’s instructions to complete the firmware update. This step will require you:
 - To NOT SIT on the mower’s seat.
 - To quickly press the “Start/Stop” button located next to the safety key on your mower to make sure that the LCD screen is on.
 - To pull up the red PTO switch on the mower.

USING EGO POWER+ APP WITH YOUR MOWER

The app can do the following while connected to the mower:

- Provide projected run time/charge time remaining.
- Display remaining charge level of each individual battery pack.
- Provide blade rotation speed (RPM) as well as mower's driving speed (mph).

EGO Power+ app exclusively allows the operator to customize some of the functions of the mower that are not accessible via physical buttons and LCD screen:

- The app can be used as a remote key instead of the physical safety key.
- Toggle a backup alert – allows the operator to choose between the sound alert (beeps), sound alert and flashing lights, and flashing lights only when the mower is driven in reverse.
- Daytime lights – allows the operator to turn the daytime running lights on, off, or gradually turn on and off in an animated sequence.
- Set a headlight delay – allows the operator to set how long the headlights remain on after the mower is turned off.

CUSTOMIZING YOUR MOWING AND DRIVING EXPERIENCE

For the best mowing experience, we recommend customizing the following settings depending on your situation.

TO SELECT YOUR DRIVING MODE:

The driving modes determine how sensitive the mower is to user's actions.

- **CONTROL:** slower acceleration, less sensitive handling, and mild turning speed to protect the grass. This mode is perfect for new users.
- **STANDARD:** perfect for everyday use.
- **SPORT:** faster acceleration, responsive handling, and sharp turning to maximize the mowing area. This mode is recommended for more experienced users. **SPORT** mode will improve driving experience on a slope.

⚠ WARNING: The operator should be familiar and experienced with zero turn mower handling and operations before using the **SPORT** mode.

NOTE: The driving mode cannot be adjusted during driving. The function will activate only when the mower wheels are stopped.

TO SELECT YOUR DRIVING SPEED LEVEL:

The driving speed level establishes the maximum driving speed of the mower.

Level 1 and 2 (Low speeds): for low-speed edging and trimming, or when mowing or driving in tight areas.

Level 3 (Standard speed): offers the best balance between cut quality and run time.

Level 4 (Max speed): maximize the coverage area when mowing large, flat lawns.

“TRAVEL” speed: The highest driving speed for travelling and towing. The mower’s blade motors will automatically stop.

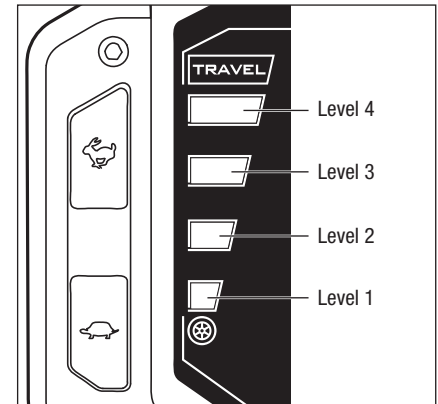

- Press “” to increase the top driving speed of the mower or press “” to reduce the top driving speed of the mower.
- Press and hold “” for 3 seconds and the mower will switch into “TRAVEL” mode. When in “TRAVEL” mode, press “”, to resume the previous speed.

NOTE: Higher driving speed will increase run time and coverage.

NOTE: The driving speed level can be adjusted during driving.

TO SELECT YOUR BLADE SPEED LEVEL:

Allows the user to customize the blade speed, depending on grass conditions. The user can adjust the blade speed during grass cutting. Mowing time will be increased when mowing at lower blade speeds.

Level 1 (ECO mode): provides the lowest noise level and longest run time from your battery packs.

Level 2 (Standard mode): for normal condition cutting, best balance between performance and run time.

Level 3 & 4 (Heavy duty mode): for tall grass or extremely wet grass condition.

“TURBO” mode: the highest blade speed, to tackle any grass condition.

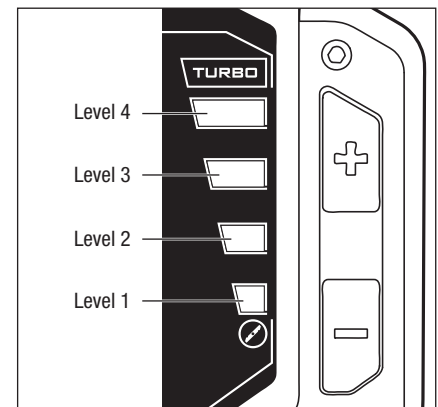

- Press “+” to accelerate the blade speed and press “-” to decrease the blade speed.
- Press and hold “+” for 3 seconds and the mower will switch into “TURBO” mode. When in “TURBO” mode, press “-“, and the blade speed will resume the previous speed.

NOTE: Higher blade speed will significantly affect run time.

NOTE: The blade speed can be adjusted during driving.

OPERATION

⚠ WARNING: Do not allow familiarity with this product to make you careless. Remember that a careless fraction of a second is sufficient to inflict serious injury.

⚠ WARNING: Do not use any attachments or accessories not recommended by the manufacturer of this product. The use of attachments or accessories not recommended can result in serious personal injury.

APPLICATION

You may use this product for the purpose listed below:

- Mowing your lawn.

MOWER ADJUSTMENT

⚠ WARNING: Before performing any adjustment, stop the mower on a level surface and wait for the blades to come to a complete stop. Set the parking brake and remove the safety key to avoid accidental starting and possible serious personal injury.

Adjusting the cutting-deck height (Fig. 10)

NOTE: EGO electric zero turn mower's deck is set in the highest cutting height when it is shipped. Before using the mower, the operator should adjust the deck height to the cutting position best suited for the lawn.

NOTE: To prevent scalping the lawn when encountering high spots, the two anti-scalp wheels can be adjusted when the mower is at the desired cutting height. Depending on your desired cutting height, you may need to change the position of the anti-scalp wheels. Please refer to “**ADJUSTING THE ANTI-SCALP WHEELS**” section in this manual.

1. Make sure that the batteries have been removed from the mower before making any adjustments.
2. Grasp the deck-height adjustment lever and move it inwards to disengage it from the detent.
3. Move it downward or upward and engage it into the detent when it arrives at the desired cutting height.

NOTICE: Prior to mowing, the deck should be adjusted to sufficient height to avoid stumps, rocks, or other obstacles that can damage the mower deck.

⚠ DANGER: Never attempt to make any adjustments to the mower deck while the mower is driving or the blade motors are turned on. Mower blades cannot be seen and are located very close to the deck housing. Fingers and toes can be cut off instantly.

⚠ WARNING: Hold the deck-height adjustment lever firmly when setting the deck height and only release when it is securely engaged in the desired detent. Quickly letting go of the lever may create a pinching or pulling hazard to the operator's hand.

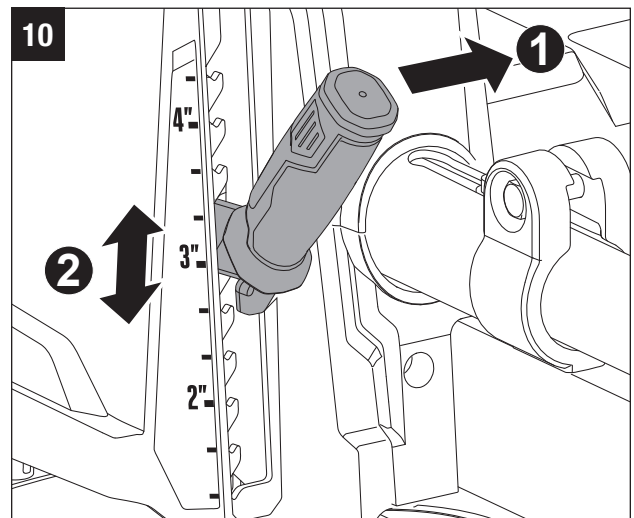

Adjusting the anti-scalp wheels (Fig. 11)

Required tools

- one 13 mm wrench (supplied)
- one 15 mm wrench (not supplied)

The anti-scalp wheels are designed to minimize the chance of scalping the lawn when mowing on rough, uneven terrain. After setting the cutting height, adjust the anti-scalp wheels so they extend below the deck but do not contact the ground.

The anti-scalp wheels can be set in one of four positions:

4"	Position A: greater than 4" (102 mm) grass cutting height
3"	Position B: 3" – 4" (76 – 102 mm) grass cutting height
2"	Position C: 2" – 3" (51 – 76 mm) grass cutting height
1"	Position D: less than 2" (51 mm) grass cutting height

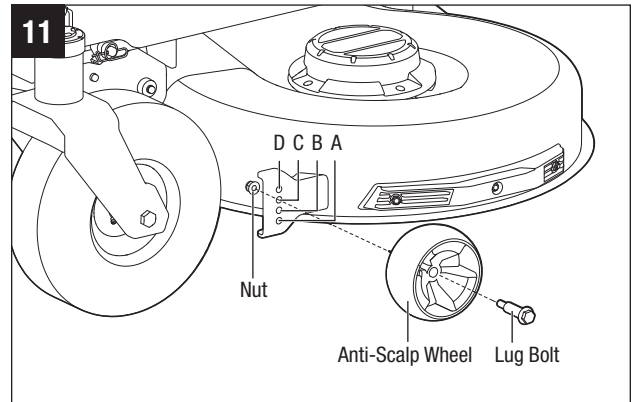

The anti-scalp wheels are set at Position C by default in production. They are held in place by one nut and lug bolt each.

1. Raise the deck to the desired cutting height.
2. Use the 13 mm wrench to stabilize the nut first and then loosen and remove the lug bolt on the other side using the 15 mm wrench.
3. Move the anti-scalp wheel to the desired position. Then tighten the lug bolt and nut securely with the wrenches. The recommended torque for the lug bolts is 22-26 ft-lb (30-35 Nm).
4. Repeat with the other anti-scalp wheel, making sure both wheels are installed in the same position.

Adjusting the seat (Fig. 12)

⚠ DANGER: Be sure the seat is secured to the mower with the supplied socket-head screws before operating the mower. A seat that is not secured can cause the operator to lose control of the mower and result in possible death or serious personal injury.

Adjust the seat position to ensure you are able to make firm contact with the parking-brake pedal and the accelerator pedal before operating the mower.

The seat can be adjusted forward and rearward by lifting the seat position adjustment lever under the seat.

1. Lift the seat position adjustment lever and hold it, then move the seat forward or backward to the desired position.
2. Release the seat position adjustment lever and ensure that the seat is locked in position.

The comfort of the seat can also be adjusted with the seat-suspension adjustment knob on the underside of the seat. Loosen or tighten the adjustment knob as indicated to achieve the most comfortable suspension.



Adjusting the steering wheel (Fig. 13)

Required tool (supplied): socket wrench with the 14 mm end

Once the seat position is adjusted for comfort and reach of the pedals, the position of the steering wheel can also be adjusted forward or backward for comfort.

1. Use the supplied wrench to loosen the locking bolt.
2. Grab the bar of the steering wheel and pull it forward out of the sleeve or backward into the sleeve until the desired position is reached.

NOTICE: Make sure the locating block of the bar remains engaged into the slot of the sleeve, otherwise the steering wheel may fall down unexpectedly causing damage to the steering wheel.

3. Use the wrench to tighten the locking bolt. The recommended torque for the locking bolt is 36-41 ft-lb (50-55 Nm).

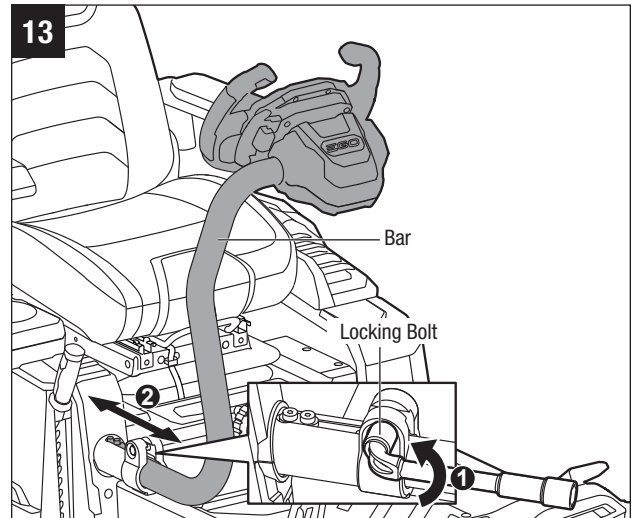

SETTING THE PARKING-BRAKE PEDAL (Fig. 14)

The parking-brake pedal is used to lock the mower in the braking position. To start the mower, it should be released from the braking position.

To set the parking brake:

1. Use your left foot to fully depress and hold the parking-brake pedal until the pedal stops rebounding.
2. Release the parking-brake pedal. Remove your foot from the parking-brake pedal.

To release the parking brake, depress the parking-brake pedal once again; the pedal will rebound to the released position.

⚠ WARNING: Never leave the mower unattended during work breaks without verifying that the parking brake is set and the safety key is removed. Failure to set the parking brake could cause the mower to move. Leaving the safety key in place may allow unauthorized use that could result in serious personal injury.

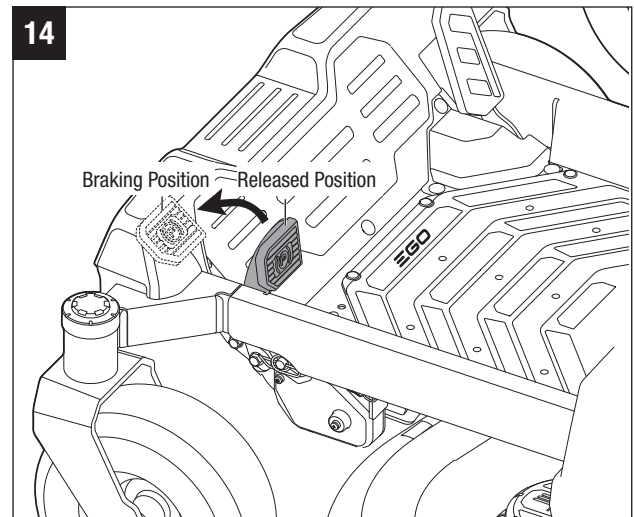

ATTACHING/DETACHING THE BATTERY PACK (Fig. 15)

Charge the battery pack(s) before first use!

NOTE: In order to start this mower, EGO batteries totaling 15Ah (2 x BA4200/BA4200T) or more are required. For best performance, we recommend use of EGO batteries that total 30Ah or more.

When not in use, EGO 56V battery packs should be stored in an enclosed area where the temperature will not drop below -4°F (-20°C). Optimal charging temperatures are between 41°F (5°C) and 104°F (40°C).

⚠ WARNING: If any parts are broken or missing, do not attempt to attach the battery packs to the mower or operate the mower until the broken or missing parts are replaced. Failure to do so could result in serious injury.

1. Unlock the power-unit cover by grasping the power-unit cover release button and pressing it slightly inward.
2. The power-unit cover will automatically open slowly with the help of the spring bar. The EGO electric zero turn mower is equipped with six battery compartments to accommodate up to six battery packs at the same time.
3. Align the grooves in the battery pack with the raised ribs in the battery compartment, and then insert the battery pack into the compartment.
4. Push the battery pack until you hear a “click”. The battery release button will spring up when the battery pack is securely attached (Fig. 15a).
5. Attach more battery packs into the remaining battery compartments in the same way.
6. **To detach the battery pack**, depress the battery-release button to release the battery pack, and then lift it out of the compartment (Fig. 15b).
7. Close the power unit cover until you hear a clear “click”, indicating that the power unit cover release button is engaged.

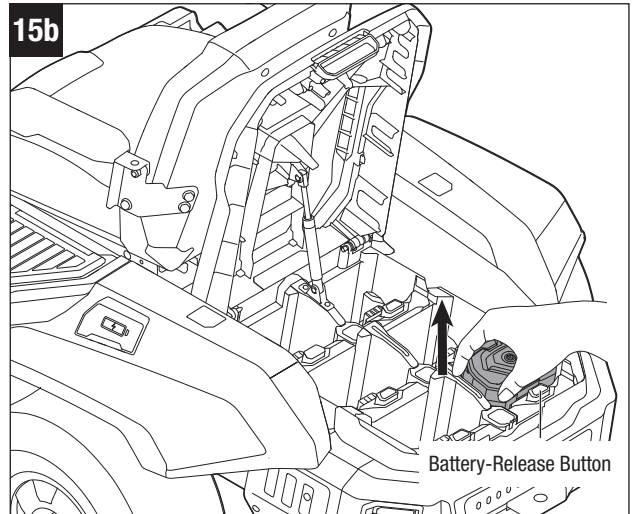
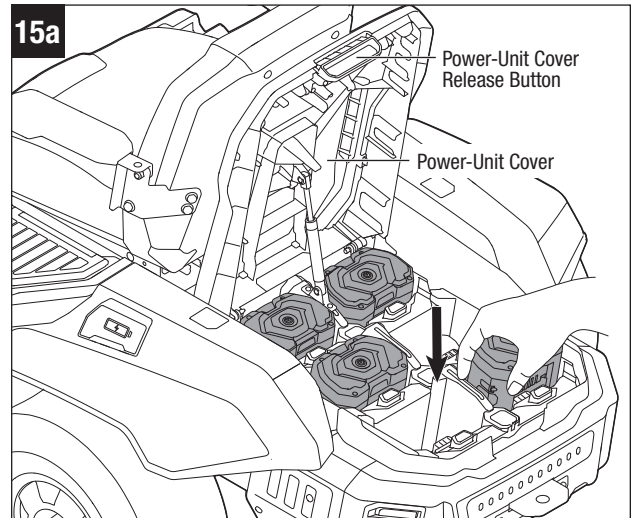

CHARGING (Fig. 16)

When battery charge becomes low, the mower will go into Limp-Home mode and will permit the mower to travel a maximum distance of 0.6 mile (0.96 km) back to the battery-charging area. The blades are automatically switched into low rotation speed to save the battery charge.

⚠ WARNING: Do not attempt to drive across roads or railways when battery charge level is low.

NOTICE: DO NOT attempt to charge the batteries or the mower with a charger not designed for use with this product.

There are two ways to charge the mower:

Charging the batteries separately

Remove the batteries from the mower and charge the batteries separately with EGO standard charger or rapid chargers. Please follow the instructions in the Operator's Manual for the EGO standard charger or rapid chargers.

NOTE: There are individual manuals for EGO batteries and chargers. Save the instructions - The manuals contain important safety and operating instructions for the battery and charger.

Charging the Batteries via Charging Port

EGO battery charger CHV1600/CHV1600-FC is available for charging the EGO electric zero turn mower directly while the batteries are installed in the mower.

The battery charging port is located on the left housing of the mower, next to the storage compartment (Fig. 16a).

1. Stop the mower and remove the safety key; make sure that the mower comes to a complete stop.
2. Lift the dust cap from the battery charging port on the mower and connect the CHV1600/CHV1600-FC charger plug into the port.

NOTE: Plug will only fit one way into the port. Make sure it is properly aligned before inserting.

3. Plug the other end of the charger into a 120V household outlet.
4. The charger will start to charge the batteries. After the batteries are fully charged, as indicated on the LCD screen, disconnect the charger plug from the wall outlet and remove the charger plug from the port.
5. Cover the charger port with the dust cap and begin operating the mower.

⚠ WARNING: Please refer to the charger manual for detailed instructions. Read and understand all its safety warnings and instructions. Failure to follow them may result in electric shock, fire, and/or serious injury.

⚠ WARNING: Do not smoke while charging the mower with the batteries installed.

⚠ WARNING: The mower should be charged in a covered area out of the rain or indoors.

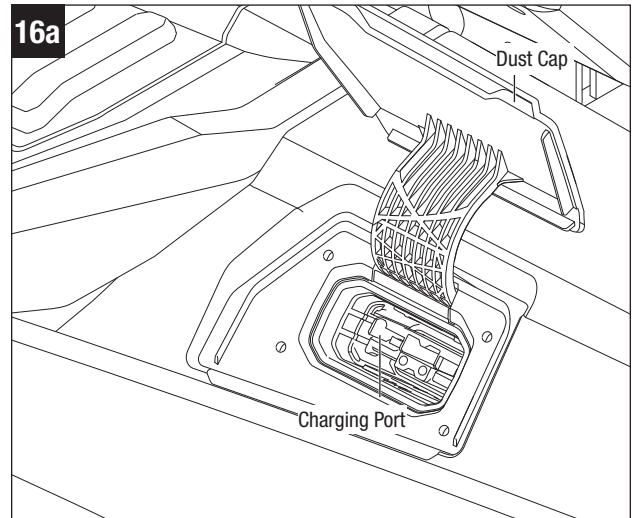

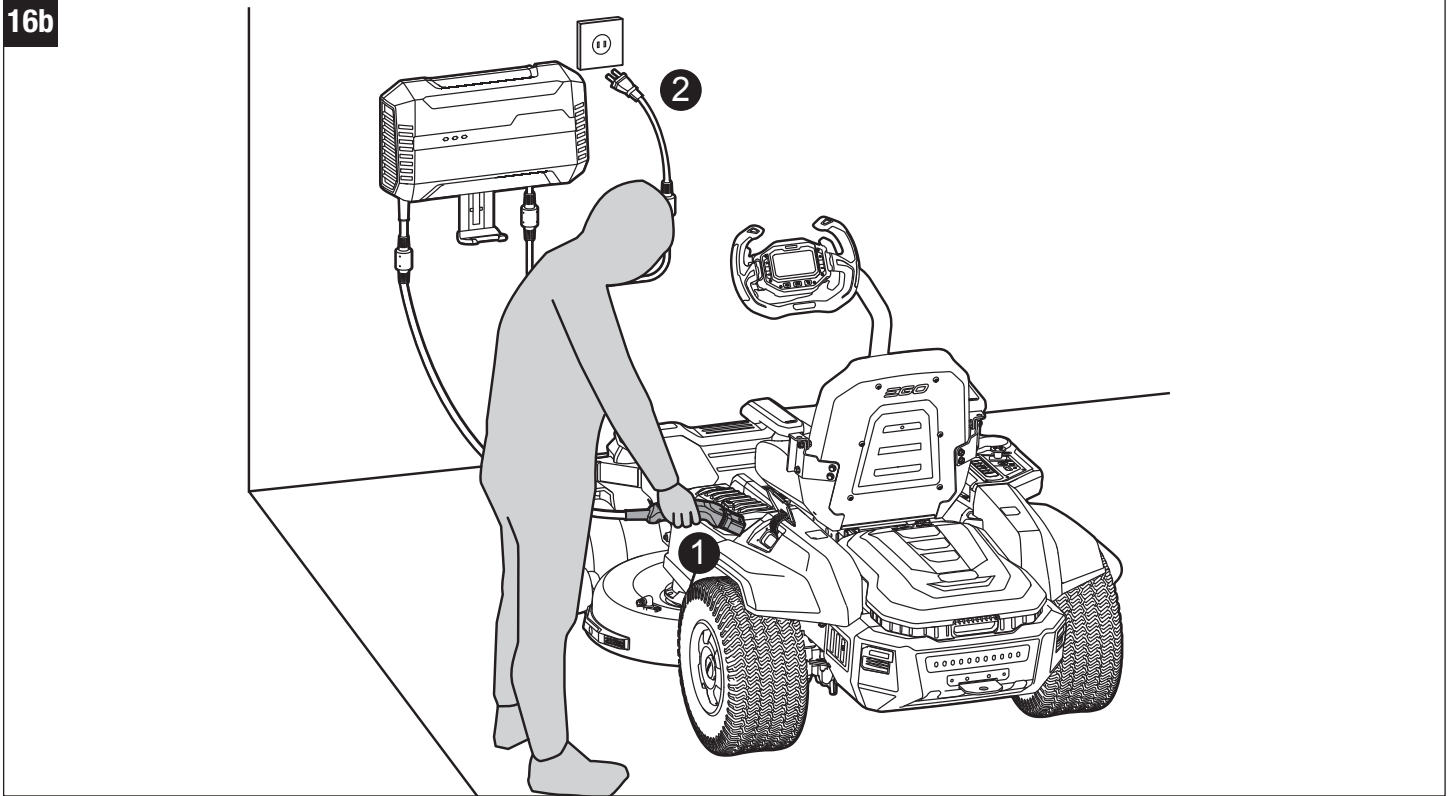

NOTE:

- EGO Lithium-ion batteries do not develop a memory and need not be fully discharged before recharging.
- Every six months of long-term storage, fully charge the Lithium-Ion battery pack for longest possible battery life.
- When charging, be sure that the charger cooling fan inlet and outlet are not blocked.

CHECKLIST BEFORE STARTING THE MOWER

- Ensure that the work area is clear of children, bystanders, and pets.
- Clear the work area of objects that may be thrown by the mower blades.
- Clean debris from the mower.
- Check for loose fasteners.
- Check to make sure that all guards are in place and working properly.
- Visually check the tires whether they are inflated.
- Check the brake operation.
- Adjust the deck height to the desired cutting position best suited for the lawn, and adjust anti-scalp wheels accordingly.
- Adjust the seat position and make sure both pedals can be reached.
- Adjust the steering wheel to desired position if necessary.

- Verify the battery charge level.
- Test the safety interlock system.

STARTING THE ELECTRIC ZERO TURN MOWER (Fig. 17)

Operating a zero turn mower is different from operating a standard riding mower. Zero turn mowers are rear-wheel drive and the wheels powered independently by dedicated motors as directed by the rotation of the steering wheel. Before you begin to mow your grass, we strongly encourage you to find a large, level, and open area to practice operating the mower using the instructions that follow. Once you can comfortably and reliably perform each of these maneuvers, you are ready to begin mowing.

⚠ WARNING: Clear the area of bystanders before operating the mower. If anyone enters the mowing area, stop immediately and do not continue mowing until the bystanders leave the area.

⚠ DANGER: Avoid sudden starts, stops, and turns, as well as excessive speed, especially when first learning to operate the mower. The mower can spin rapidly, which may cause you to lose control and could result in death, serious personal injury and/or damage to the mower. Press the driving speed adjustment button to the lowest speed level (refer to “**Driving Speed Adjustment Button**” in this manual) to limit the amount of speed available until you are fully capable of operating the mower in all situations.

1. Insert the safety key.
2. With the safety key inserted, press the start/stop button for 3 seconds to illuminate the LCD screen.
3. Check for the appropriate driving mode, driving speed, and blade speed by pressing the driving mode button, driving speed adjustment button, and blade speed adjustment button respectively.

NOTICE: It is always recommended to start the mower in the lowest driving speed.

4. Release the parking-brake pedal from the braking position.
5. Pull both left paddle and right paddle towards the operator simultaneously and then release them, the mower status indicator will shine green, which means the mower is ready to drive.

NOTE: Make sure the paddles are pulled towards the operator until a “click” sound is heard, then the mower status indicator will shine green.

NOTE: Make sure the accelerator pedal is depressed after the mower status indicator shines green, otherwise the mower will not move and the mower status indicator will flash green.

6. Pull the PTO switch to start the cutting blades.

NOTE: The cutting blades could be started at any time once the steps 1 and 2 are completed.

7. **To drive forward:** depress the accelerator pedal.

NOTE: When the accelerator pedal is released the mower will not continue to coast like a typical gas-powered car. Instead, the electric brake will be applied and the mower will stop abruptly.

8. **To drive in reverse:** pull one of or both paddles towards the operator and hold them in that position, then depress the accelerator pedal.

NOTICE: When the mower is started on a slope, the moment the accelerator pedal is depressed, the mower will keep still on the slope without sliding along the slope. Once the accelerator pedal is depressed harder, the mower will start driving forward normally. This is a function of the Slope Assist feature for safe starting of EGO electric zero turn mower.

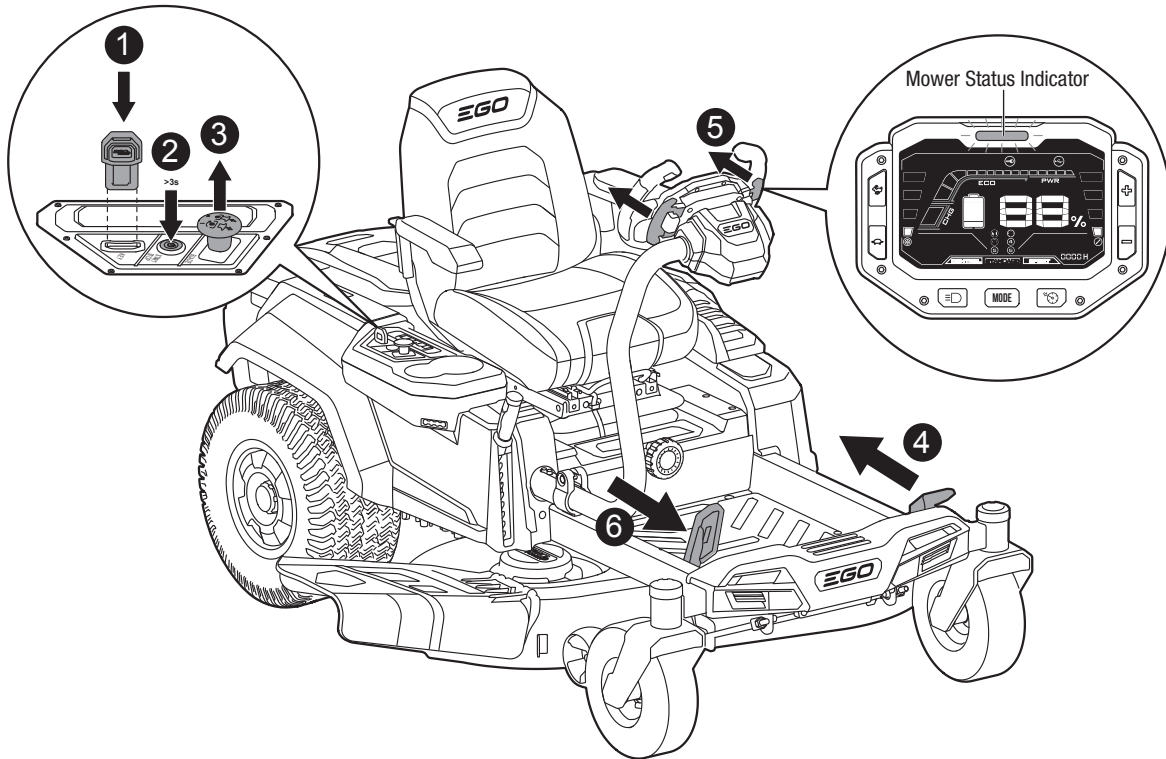

STOPPING THE ELECTRIC ZERO TURN MOWER

⚠ DANGER: Never make sudden stops or abrupt changes of direction, especially when maneuvering on a slope. The steering wheel and accelerator pedal are designed for sensitive response. Quickly stepping on the accelerator or rotating the steering wheel in either direction could result in a reaction of the mower that can cause serious injury.

1. Release the accelerator pedal and the left/right paddle if it is pulled toward the operator.
2. Push the PTO switch downward to turn off the blade motors.

NOTE: The cutting blades may be stopped at any time.

3. Set the parking-brake pedal to the braking position.
4. Press the start/stop button for more than 3 seconds to turn off the mower.
5. Remove the safety key from the mower and keep it in a safe place.

NOTE: In a situation when the parking-brake pedal is set to the braking position and the operator is off the seat but the battery packs are not removed:

- In case the LCD screen is turned off, the battery indicators, start/stop button, and CCS button will remain illuminated for 60 minutes.
- In case the LCD screen shows the “fuel gauge” or operator interface, the mower will automatically shut off after 60 minutes.

⚠ WARNING: Do not stop the mower on a slope. Always stop the mower on a flat, level surface and never leave the mower unattended with the safety key inserted, even just for a brief period. Leaving the safety key inserted may allow unauthorized use that could result in serious personal injury.

⚠ WARNING: When the mower stops driving on a slope and the operator is off the seat without setting the parking-brake pedal at the braking position, the audio indicator will continue to beep intermittently to remind the operator to set the parking-brake for safe mower stopping on the slope. Always set the parking-brake pedal at the braking position when leaving the seat. **Otherwise, when the battery power is depleted, the mower will slide down the slope, which may cause serious mower damage or personal injury!**

DRIVING THE ELECTRIC ZERO TURN MOWER (Fig. 18)

After starting the mower, engage the steering wheel as follows:

- **To drive straight forward**, hold the steering wheel straight with no rotation. Control the driving speed with the accelerator pedal.
- **To drive in reverse**, pull and hold the left or right, or both paddles towards the operator, and hold the steering wheel straight with no rotation. Control the driving speed with the accelerator pedal.

NOTE: When pulling left/right paddle towards the operator WHILE driving forward, the mower will decrease its speed to zero and then shift in reverse. The “R” icon will illuminate on the LCD screen and a beep will sound once.

NOTE: When the accelerator pedal is released the mower will not continue to coast like a typical gas-powered car. Instead, the electric brake will be applied and the mower will stop abruptly.

- **To turn left**, rotate the steering wheel to the left.
- **To turn right**, rotate the steering wheel to the right.
- **To execute a zero-radius turn**, slow down first and then rotate the steering wheel all the way to the right or left.

NOTICE: Rapid movement of steering wheel is not recommended as damage to the electric components of the mower may occur.

NOTICE: Aggressive turning can scuff or damage lawns. Perform zero turns at low driving speed.

- **To stop or decrease speed**, release the accelerator pedal slowly.
- **To increase speed**, depress the accelerator pedal all the way. The farther the accelerator pedal is depressed, the faster the mower will travel.

⚠ DANGER: Stay at least two mowing widths (7 ft /2.13 m) away from any ditches, drop-offs, or water. Front wheels can rotate when the mower is stopped, even with the brake applied, and cause the mower to go over the edge or into the water and result in death or serious personal injury.

⚠ WARNING: Be aware of what is behind the mower before backing up. DO NOT mow in reverse unless absolutely necessary. Always look down and behind before and while backing to make sure no children, bystanders, or pets enter the mowing area. Remember that a careless fraction of a second is sufficient to inflict death or serious injury.

⚠ WARNING: Be certain you have correctly set your intended direction of driving with the steering wheel before depressing the accelerator pedal. Failure to do so could result in you driving the mower in an unintended direction, which could cause loss of control or an accident.

⚠ WARNING: Be cautious when crossing over gravel paths or driveways. Before crossing, turn off the blade motors and raise the cutting deck to the highest position to minimize the possibility of ricochet. Drive slowly to avoid loss of traction and control.

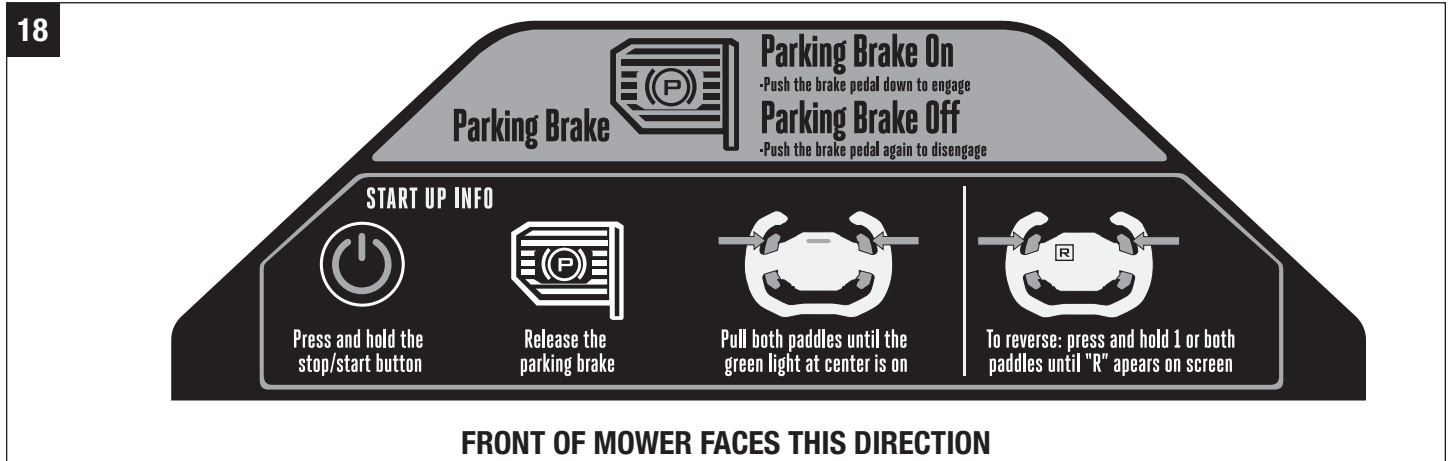

USING CRUISE CONTROL (CCS)

During driving, the mower could be set to continue at a desired speed without depressing the accelerator pedal.

To activate (enter) Cruise Control (CCS) (Fig. 19)

1. While driving at a comfortable speed, press the CCS button, the “” icon will illuminate on the LCD screen and a beep will sound twice.
2. Then release the accelerator pedal and the mower will continue driving at the current speed.

NOTE: The driving speed level shown on the LCD screen may not accurately represent the actual driving speed of the mower in cruise control. Press one of the speed adjustment buttons (“” or “”) to “refresh” the driving speed level on the LCD screen.

NOTE: The accelerator pedal should be released immediately once the CCS is set successfully, otherwise the CCS will turn off automatically.

3. To increase the cruise control speed, press the “” button several times until the desired speed is reached.
4. To reduce the cruise control speed, press the “” button several times until the desired speed is reached.

To stop (exit) Cruise Control (CCS), you may choose one of the five ways:

- Depress the accelerator pedal all the way to achieve the current CCS driving speed and keep depressing. The CCS function will stop and the mower will continue driving at the current speed.
- Slightly depress the accelerator pedal and then release it. The mower will stop.
- Pull left/right paddle(s) toward the operator and then release. The mower will stop.
- Engage the parking brake pedal. The mower will stop.
- Press the CCS button. The mower will stop.

When the CCS is stopped, the “” icon disappear from the LCD screen and a beep will sound twice.

19

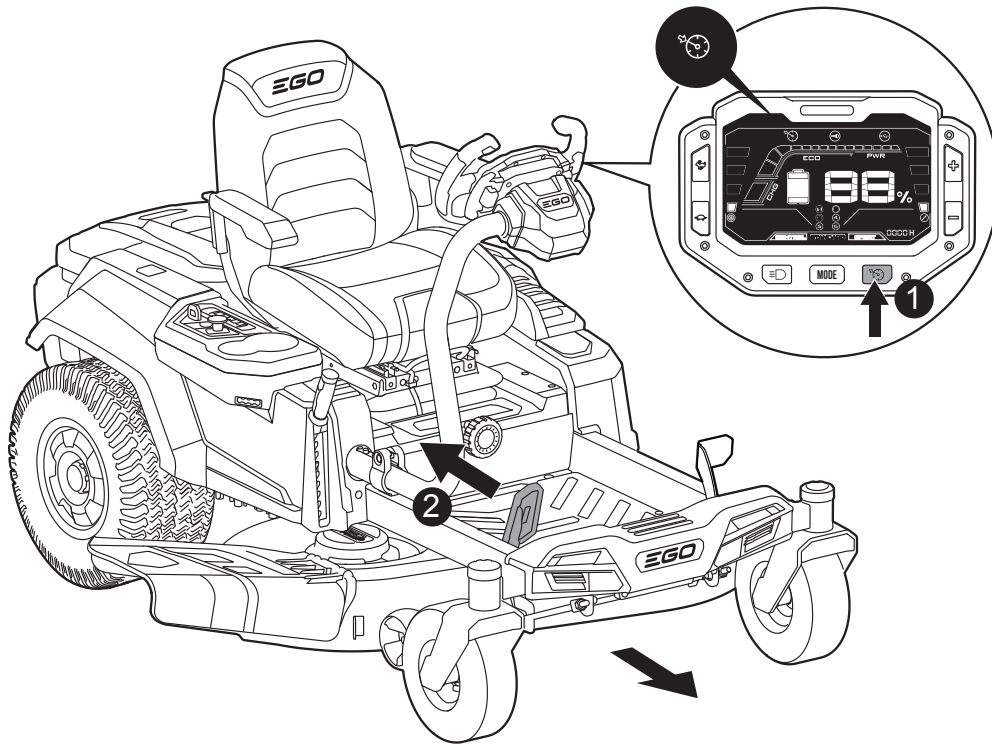

MOWING TIPS

NOTICE: A sharp blade will greatly enhance the performance of the mower, especially when cutting tall grass. Make sure to check the sharpness of the blade before mowing.

- Verify that the lawn is free of stones, sticks, wires, and other objects which could damage the mower’s cutting blades or motors. Such objects could be accidentally thrown by the mower in any direction and could cause serious personal injury to the operator and to others.

⚠ WARNING: If you strike a foreign object, turn off the mower and remove the batteries. Thoroughly inspect the mower for any damage and repair the damage before restarting and operating the mower. Excessive vibration of the mower during operation is an indication of damage. The unit should be promptly inspected and repaired.

- The mowing result will be the best with a high cutting blade speed and low driving speed. If the grass is not too long and dense, the driving speed can be increased without negatively affecting the mowing result.
- When cutting heavy grass, reduce the driving speed to allow for a more effective cutting and a proper discharge of the clippings.

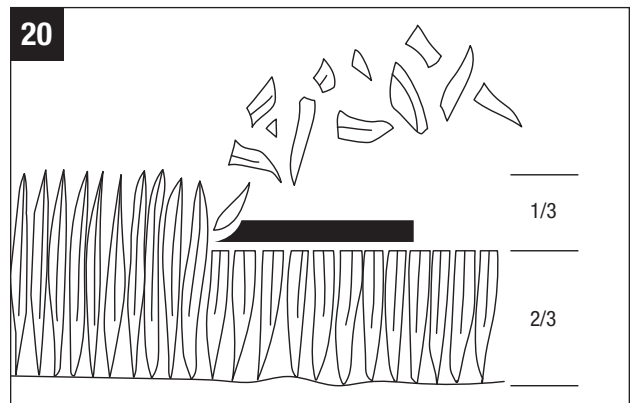

- Begin with a high cutting height and reduce it until the desired mowing result is attained. Grass over 6 inches (152 mm) long should be mowed twice, at successively lower cutting heights.
- To maintain a healthy lawn, cut off only one-third or less of the total length of the grass (Fig. 20). The average lawn should be approximately 1-1/2 to 2 inches (38 – 51mm) long during cool months, and between 2 to 3-1/4 inches (51 – 83 mm) long during hot months. For healthier and better-looking lawns, mow more often after moderate growth.
- Do not cut wet grass. Mowing on wet surfaces can cause loss of control and the wheels to sink into the soft lawn. Wet grass will stick to the underside of the deck and prevent proper bagging or mulching of the grass clippings.
- New or thick grass may require a narrower cut or a higher cutting height.
- Keep the mower deck and side discharge chute clean. Remove grass clippings, leaves, dirt, and any other accumulated debris before and after each use. See section “**CLEANING THE MACHINE**” in this manual.

TIPS TO INCREASE RUN TIME

To get longer run time, please follow these guidelines:

- Use as many battery packs as available.
- Use the battery packs with higher amp-hour (Ah) rating.
- Cut no more than 1.5 inch (38 mm) of grass in one pass.
- Do not cut wet grass.
- Make sure the blades are sharp.
- Make sure that the underside of the deck is clean.
- Slow down the blade speed – Use the blade speed level 1 (ECO).
- Increase the driving speed – Use the driving speed setting 3 (Standard speed) or 4 (Max speed).
- Do not use the mulching plug.
- Do not charge external devices using USB port.

COLD WEATHER OPERATION

NOTICE: Under extreme cold weather, the blade motor and driving function may not start successfully due to the low temperature protection. Please do not make repeated attempts which may damage the machine. Always store the mower and batteries in warm environment. Restart the mower when it is warmed up. Recommended operating temperature is 32°F–104°F (0°C–40°C).

SLOPE OPERATION

See section “**SLOPE SPECIFIC**” in this manual for safety instructions before slope operation.

⚠ DANGER: Slopes are a major factor related to tip-over and roll-over accidents that can result in severe injury or death. Operation on slopes requires extra caution. If you feel uneasy on a slope, do not mow it. For your safety, do not attempt to mow steep slopes greater than 15 degrees. Make a copy or cut out the slope guide image (Fig. 21) and use it to determine if your slope is too steep for safe operation.

⚠ WARNING: Depress the parking-brake pedal immediately in case any emergency occurs.

- Mow up and down, not across the face of slopes.
- Do not mow wet grass. Wet grass can cause the tires to lose traction or slip on slopes, even though the brakes are functioning properly.
- Watch for holes, ruts, rocks, hidden objects, or bumps which can affect your operation. Tall grass can hide obstacles. Remove all objects such as rocks, tree limbs, etc., which could be thrown by the blade.
- Do not mow near drop-offs, ditches, or embankments.
- Drive slowly and do not make sudden changes in speed or direction.
- Avoid stopping on a slope if possible. If stopping on a slope is unavoidable, make sure to engage parking brake. When restarting, use the lowest possible speed. If turning is necessary, exercise extreme caution when changing direction and always turn downhill.
- If using the optional bagger, use extreme caution and operate the mower slowly when operating on slopes, as bagging can change the stability of the mower.
- If at any point the tires lose traction while operating on a slope, disengage the blades and proceed slowly and carefully straight down the slope.

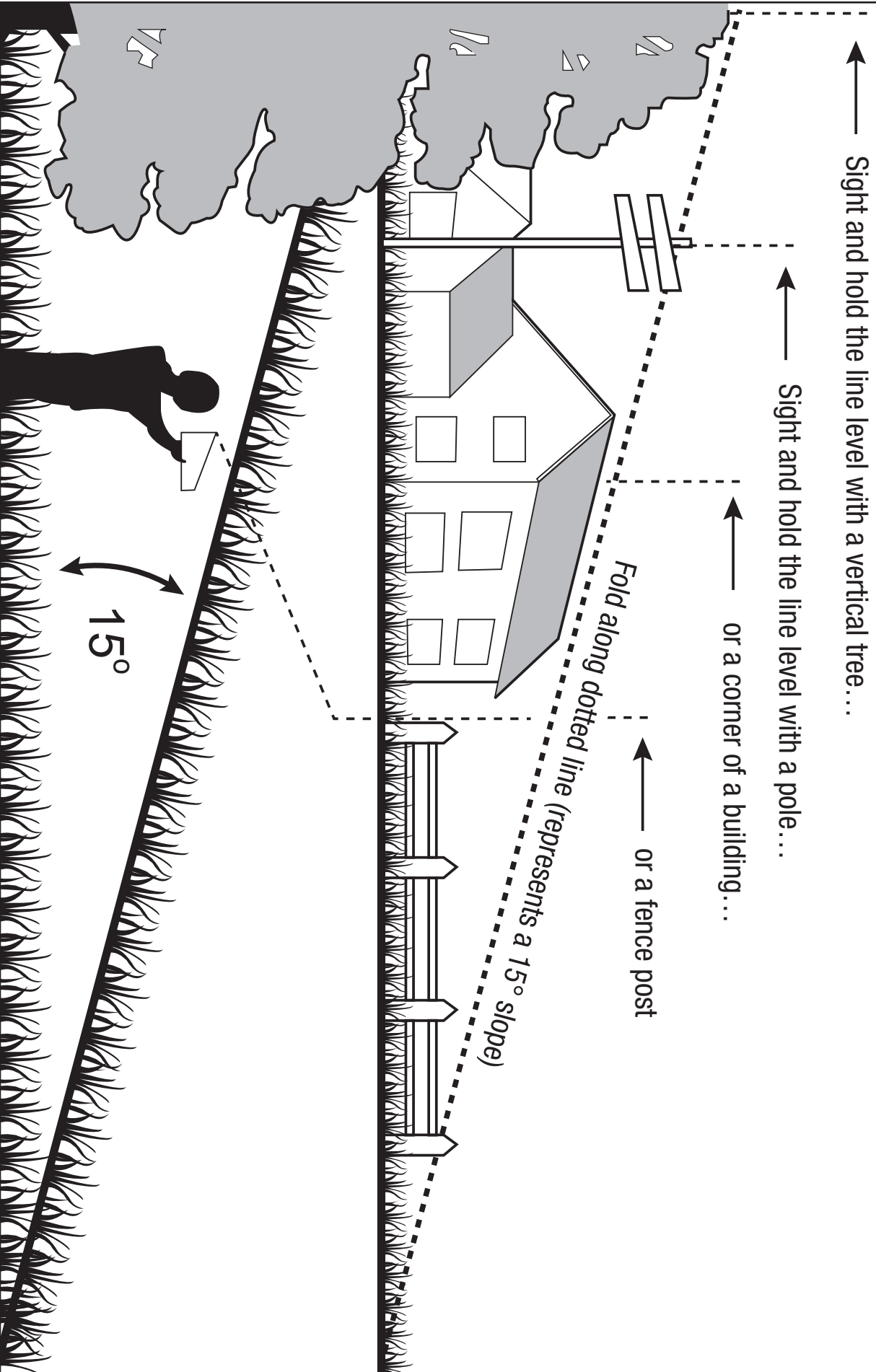

MAINTENANCE

⚠ WARNING: Before performing any maintenance, stop the mower on a level surface and wait for the blades to come to a complete stop. Set the parking brake and remove the safety key to avoid accidental starting and possible serious personal injury.

⚠ WARNING: Always wear eye protection with side shields marked to comply with ANSI Z87.1. Failure to do so could result in objects being thrown into your eyes resulting in possible serious injury.

⚠ WARNING: When servicing, use only identical replacement parts. Use of any other parts may create a hazard or cause product damage. To ensure safety and reliability, all repairs should be performed by a qualified service technician.

⚠ WARNING: Strictly adhere to all torque wrench tightening specifications. Failure to do so could cause serious personal injury.

NOTICE: Remain alert for unusual noises, as they could be signaling a problem. Visually inspect the product for any abnormal wear or damage. Periodically inspect the entire product for damaged, missing, or loose parts such as screws, nuts, bolts, caps, etc., along with wire and string tangles. Tighten securely all fasteners and caps and do not operate this product until all missing or damaged parts are replaced.

RECOMMENDED MAINTENANCE SCHEDULE(S)

Maintenance Service Interval	Maintenance Procedure
Before each use or daily	<ul style="list-style-type: none"> ▪ Check the safety-interlock system. ▪ Visually check the tires whether they are inflated. ▪ Inspect the blades. ▪ Inspect the entire product for damaged, missing, or loose parts such as side discharge chute, screws, nuts, bolts, caps, etc., ensuring that all guards are in place and working properly. ▪ Check and make sure the accelerator pedal could be depressed and released freely. ▪ Check the steering wheel damper. The steering wheel should be rotated with certain resistance.
After each use	<ul style="list-style-type: none"> ▪ Clean the mower deck.
Every 25 hours	<ul style="list-style-type: none"> ▪ Check tire pressure.
Every 100 hours	<ul style="list-style-type: none"> ▪ Check the rear wheels, ensuring that the 4 lug nuts are fastened at the recommended torque.
Every 200 hours	<ul style="list-style-type: none"> ▪ Check the front wheels, ensuring that they turn freely.
Before storage	<ul style="list-style-type: none"> ▪ Remove the batteries from the mower. ▪ Remove the safety key from the mower. ▪ Perform all maintenance procedures listed above and thoroughly clean the mower. ▪ Inspect the entire product for damaged, missing, or loose parts. Replace or tighten the corresponding ones before storage.

Maintenance Service Interval	Maintenance Procedure
Annually	<ul style="list-style-type: none"> Check the parking-brake pedal. Remove the battery from the mower and set the parking-brake pedal at the braking position. Manually push the mower forward to see whether the mower can be moved or not. If it moves, have it serviced by a qualified service technician.

GENERAL MAINTENANCE

- Avoid using solvents when cleaning plastic parts. Most plastics are susceptible to damage from various types of commercial solvents and may be damaged by their use. Use clean cloth to remove dirt, dust, oil, grease, etc. Insect repellent spray may damage plastic and painted surfaces. Do not spray insect repellent near the mower.
- Prolonged exposure to sunlight will damage some surfaces.
- Once the mower is left out in the rain accidentally, use dry clean cloth to dry the seat, control panel, etc., before you restart it or store it.

⚠ WARNING: Do not at any time let brake fluids, gasoline, petroleum-based products, penetrating oils, etc., come in contact with plastic parts. Chemicals can damage, weaken or destroy plastic which may result in serious personal injury.

Cleaning the machine

Remove any build-up of grass and leaves on or around the mower housing. Wear eye protection and use compressed air after each use to clean the mower housing or the top side of the mower deck.

The underside of mower deck should also be cleaned using wash port after each use, as grass clippings, leaves, dirt, and other debris will accumulate, especially when grass is wet or has high moisture content. This accumulation is undesirable, as it will harden, restricting blade and air movement, probably resulting in a poorer quality of cut and even promoting rust and corrosion.

Using wash port to clean mower deck

NOTICE: Follow this procedure after EACH USE to prevent buildup and remove corrosive lawn chemicals.

IMPORTANT: You can wash the machine with a mild detergent and water. Do not pressure wash the machine. Avoid excessive use of water, especially near the control panel, under the seat, around the motors and all electric components and bearings.

- Set the parking-brake pedal to the braking position. Refer to section “**SETTING THE PARKING BRAKE**” in this manual.
- Adjust the mower deck height to the lowest. Refer to section “**ADJUSTING THE CUTTING-DECK HEIGHT**” in this manual.
- Attach the supplied wash-port quick-coupler to garden hose.
- Attach garden hose with quick-coupler to the wash port on the mower deck as shown in Fig. 22 until you hear a clear click. The wash port is on the left side of the mower deck.
- Turn on the water.
- With battery packs attached, insert the safety key, and press the start/stop button for 3 seconds to illuminate the LCD screen.

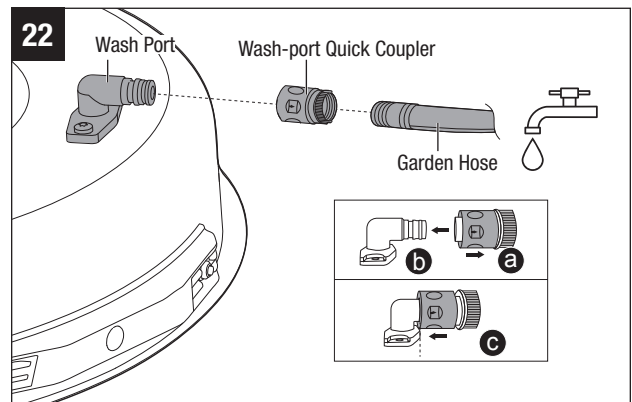

7. Pull the PTO switch to start the mower cutting blades and adjust the blade speed to the highest. Refer to section “**Blade-Speed Adjustment Button**” in this manual.
8. Flush water under the deck for approximately one minute.
9. Turn off the blade motors by pushing the PTO switch downward.
10. Turn off the water and remove garden hose and quick-coupler from wash port.
11. Remove the quick-coupler from the garden hose and store it in a safe location for future use.
12. Turn off the mower completely. See section “**STOPPING THE ELECTRIC ZERO TURN MOWER**”.

NOTE: When cleaning the deck using the wash port, the mower can be either in mulching or side discharging mode.

NOTE: If the mower is not clean after one wash cycle, repeat the process until the deck is thoroughly cleaned.

LEVELING THE MOWER DECK

⚠ WARNING: Always protect your hands by wearing heavy gloves or wrapping the cutting edges with rags or other materials when performing any maintenance on the mower blade.

- If your lawn appears unevenly cut after using the mower or when the mower blade is reinstalled, the mower deck may need adjusting.
- Before deciding that leveling the mower deck is necessary, make sure that the tires are properly inflated to the recommended pressure (Please see section “**CHECKING THE TIRE PRESSURE**” in this manual). Over- or under-inflated tires can affect the appearance of the cut grass, and proper inflation of the tires may be all that is needed to resolve uneven cut issues. If the tires are under or over-inflated, the deck cannot be correctly adjusted.
- Check bent blades prior to leveling. Remove and replace any bent blades. See section “**REPLACING THE CUTTING BLADES**” in this manual for reference.
- Adjust the deck while the mower is on a level surface. Raise the deck to the highest position.

NOTE: Mower deck anti-scalp wheels should not contact the ground when leveling the deck.

NOTE: The deck must be adjusted slightly higher in the rear.

Required tools (not supplied): one 13/16” (21 mm) open-end wrench, one 23/32” (18 mm) open-end wrench or adjustable wrench; one leveling gauge.

To make side-to-side adjustment

1. Turn off the mower, engage the parking brake, and remove the batteries.
2. Position both blades so that the ends point toward the sides of the mower (Fig. 23a).
3. On the outside edge of each blade, measure the distance from the bottom edge of the side of the blade to the ground (Fig. 23b). If the distance between the two sides is greater than $13/64$ in (5 mm), side-to-side adjustment is necessary.
4. On the side you wish to adjust, use a $13/16$ in (21 mm) open-end wrench or adjustable wrench (not supplied) to adjust the one jam nut on the back of the mower (Fig. 23c).
5. Measure again. Continue to adjust and measure until the difference between the distances on each side is within $13/64$ in (5 mm).
6. Proceed to front-to-back adjustment or retighten the nuts.

NOTE: in case of the jam nut on the back is removed from the tool accidentally, remount it with the shoulder of the jam nut facing outward. No requirement for the two nuts on the suspension linkage.

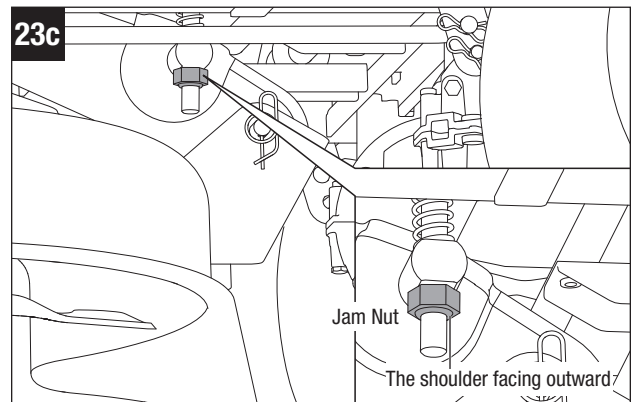
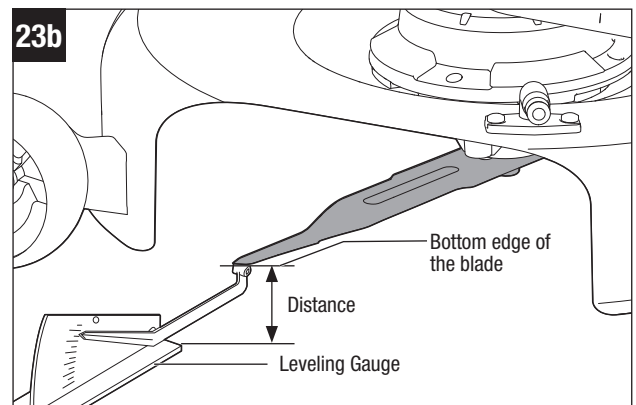
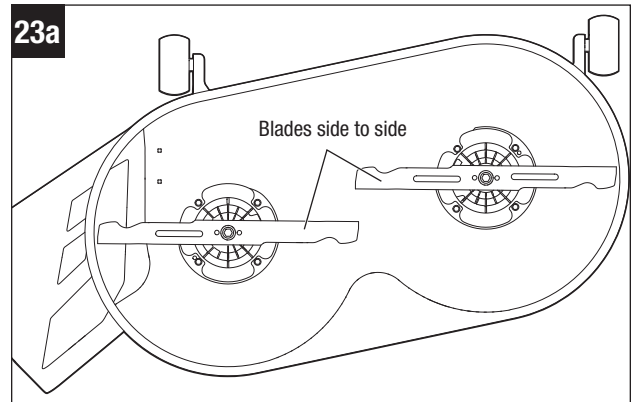

To make front-to-rear adjustment

NOTICE: Always level the deck side-to-side before making a front-to-rear adjustment.

1. Position both blades so that the ends point toward the front and back of the mower (Fig. 24a).
2. Measure the distance from the tip of one blade to the ground (see Fig. 24b). For best results, the front tip of the blade should be from $\frac{5}{64}$ in to $\frac{25}{64}$ in (2 mm to 10 mm) lower than the rear tip.
3. If front-to-rear adjustment is needed, use a $\frac{23}{32}$ in (18 mm) open-end wrench or adjustable wrench (not supplied) to adjust the four nuts on the suspension linkage (two for each side) (Fig. 24c).

NOTICE: Make sure to turn the corresponding nuts on both sides equally to avoid altering the side-to-side measurement.

4. Measure again to verify that the front tip is now $\frac{5}{64}$ in to $\frac{25}{64}$ in (2 mm to 10 mm) lower than the rear tip. If not, continue to adjust and measure until they are.
5. Retighten the nuts. The recommended torque for the nuts is 38-42 ft-lb (52-57 N.m).

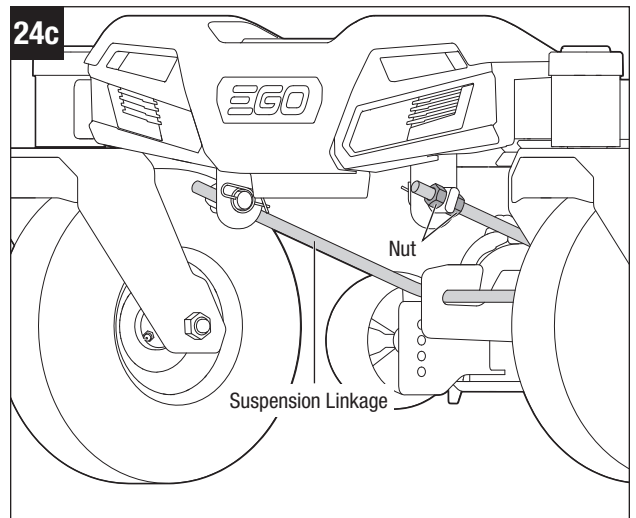
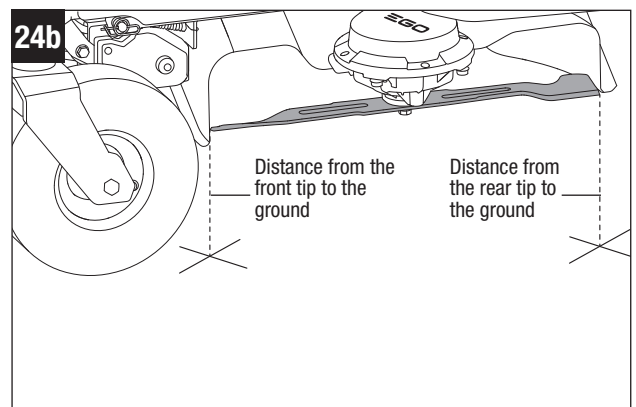
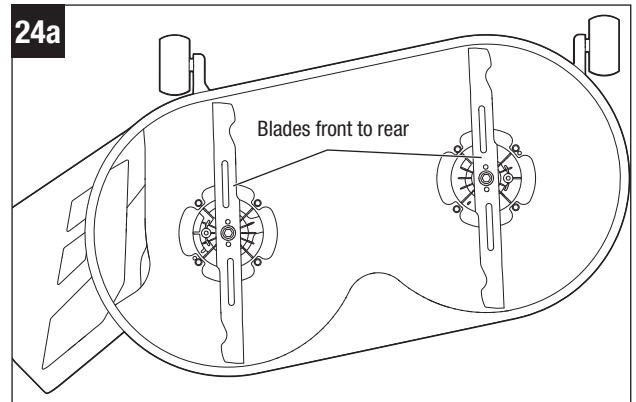

REMOVING THE MOWER DECK

⚠ WARNING: Make sure that the mower is properly secured and the parking brake is set before proceeding.

Follow below steps to remove the mower deck from the product first and then perform maintenance.

1. Adjust the deck-height-adjustment lever to the lowest cutting height position.
2. Disconnect both blade motor cables.
3. Place a rug or a mat (similar in size to that of the deck) under the deck to prevent the damage to the deck.
4. Remove the cotter pins and push the shaft pins out. Save both sets for deck re-assembly.
5. Push the deck forward (towards the front wheels) and rotate the suspension linkage counterclockwise to release it from the deck hooks (Fig. 25a).
6. Push the deck sideways and remove it from under the mower (Fig. 25b).

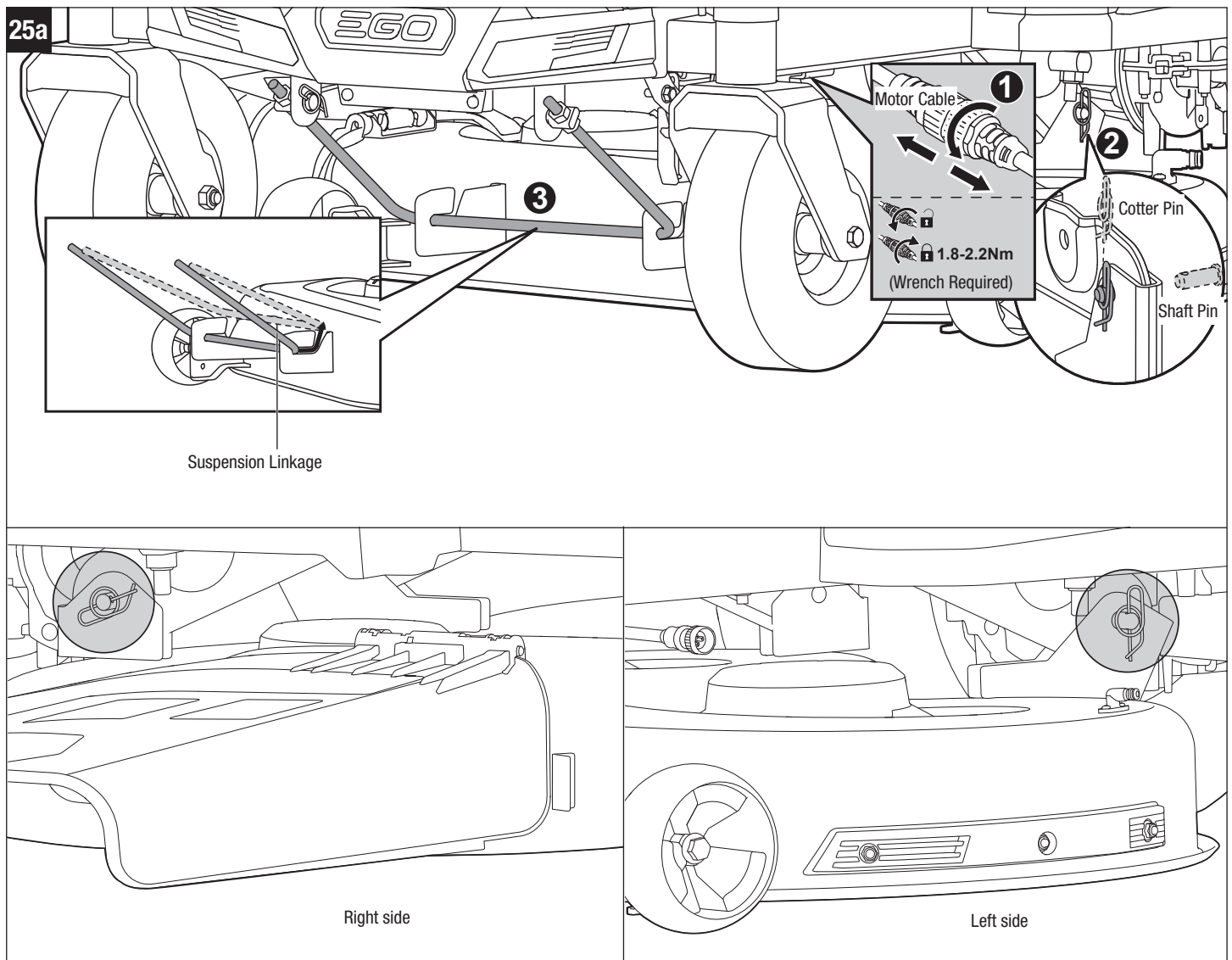

7. Clean the deck or replace the blade as directed in “REPLACING THE CUTTING BLADES” in this manual.
8. When the cleaning or blade replacement is complete, reassemble the deck onto the mower in the reverse order.

NOTICE: Reconnect the motor cables, ensuring that the left motor cable is connected to the left motor while the right motor cable to the right motor. There are “left” or “right” indicated on the cables.

NOTICE: Make sure both motor cables are connected to the motor with proper torque. The recommended torque is 1.3-1.6 ft-lb (1.8 - 2.2 Nm).

REPLACING THE CUTTING BLADES

⚠ WARNING: Always protect your hands by wearing heavy gloves or wrapping the cutting edges with rags or other materials when performing any maintenance on the mower blade. Always remove the safety key and battery packs when servicing or transporting the mower.

Required tools:

- Torque wrench with 9/16 in (14 mm) socket (not supplied)
- Screwdriver or metal rod 5/16 in (8 mm) or a little less in diameter (not supplied)
- Screwdriver or metal rod 1/4 in (6.35 mm) or a little less in diameter (not supplied)

Tools that make life easier (not supplied): Impact wrench with 9/16 in (14 mm) socket make removing the blade bolts much easier.

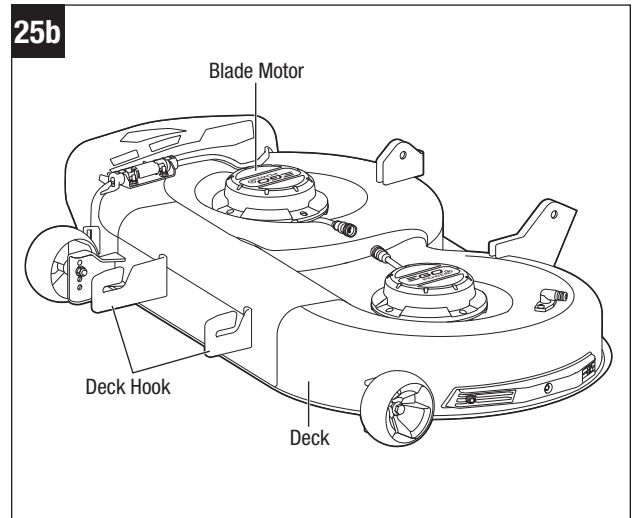

To remove the cutting blade

1. Turn off the mower, engage the parking brake, and remove the batteries.
2. Remove the mower deck as directed in the section **“REMOVING THE MOWER DECK”** in this manual.
3. Flip the deck on the ground so that the blades face upward.
4. While wearing protective gloves, place a screwdriver or metal rod with diameter a little less than 5/16 in (8 mm) into the fixing hole in the motor to act as a stabilizer. Place another metal rod with diameter a little less than 1/4 in (6.35 mm) (e.g., a bit) into the aligned hole in the blade and the flange to act as another stabilizer (Fig. 26a).
5. Use the 14 mm wrench (supplied) to turn the blade bolt counterclockwise to loosen it (Fig. 26a).
6. While wearing protective gloves, remove the bolt, washer and the blade (Fig. 26b). The flange can be left on the motor shaft.

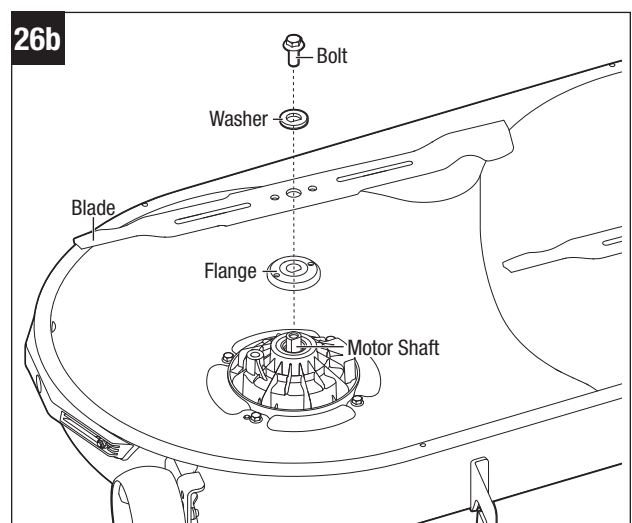
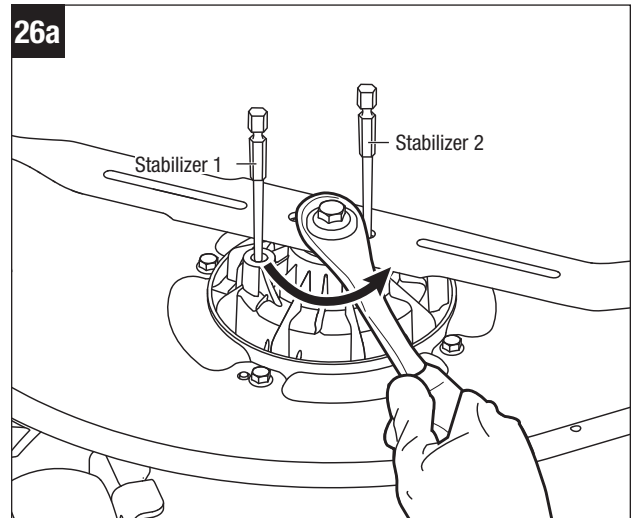

To install the cutting blade

NOTICE: To re-install or replace the blade, make sure that all parts are replaced in the exact order in which they are removed (Fig. 26b).

1. If the flange is removed during blade removing, align it with the motor shaft first and then assemble it into place.
2. While wearing protective gloves, position the blade on the flange with the surface stating “THIS SIDE FACING GRASS” facing toward outside (Fig. 27a).
3. Align the washer with the motor shaft and mount it onto the motor shaft.
4. Mount the bolt into the motor shaft. Hand tighten the bolt clockwise.
5. Move the blade by hand to align the two holes in the blade with the two holes in the flange (Fig. 27a).
6. Place a metal rod with diameter a little less than 1/4 in (6.35 mm) (e.g., a bit) into the aligned hole in the blade and the flange to act as a stabilizer. Place another screwdriver or metal rod with diameter a little less than 5/16 in (8 mm) into the fixing hole in the motor to act as a stabilizer (Fig. 27b).
7. Use a 9/16 in (14 mm) torque wrench to tighten the bolt clockwise. The recommended torque for the blade bolt is 36-41 ft-lb (50-55 Nm).
8. Repeat the steps with the second blade, if needed.
9. Reassemble the deck onto the mower as directed in “**REMOVING THE MOWER DECK**” in this manual.

⚠ WARNING: Ensure that the blade is properly seated and the blade bolt is tightened to the torque specifications above. Failure to properly attach the blade could cause it to come loose and result in possible serious personal injury.

SHARPENING THE CUTTING BLADE

⚠ WARNING: Always protect your hands by wearing heavy gloves or wrapping the cutting edges with rags or other materials when performing any maintenance on the mower blade. Always remove the safety key and battery packs when servicing or transporting the mower.

⚠ WARNING: Always wear eye protection with side shields marked to comply with ANSI Z87.1. Failure to do so could result in objects being thrown into your eyes resulting in possible serious injury.

⚠ WARNING: A worn, cracked, or damaged blade can break, and pieces of the damaged blade can become dangerous projectiles. Thrown objects can cause serious injury. Inspect the blade regularly, and do not operate the mower with a worn or damaged blade.

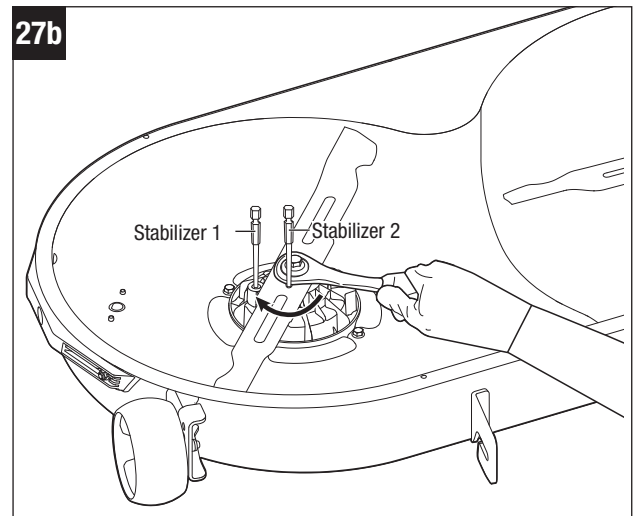
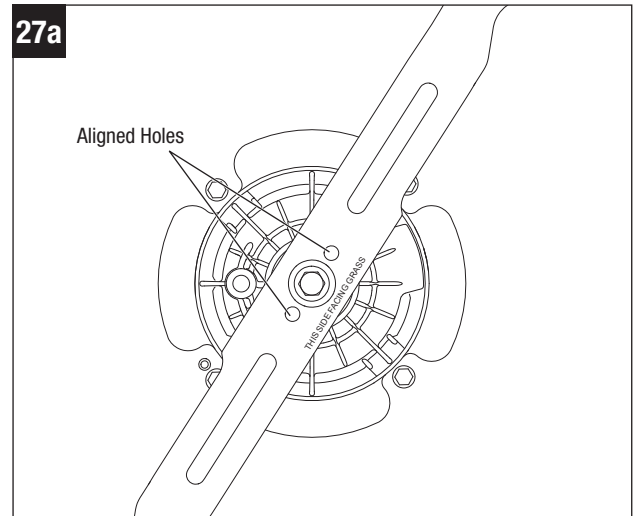

NOTICE: Keep the blade sharp for best mower performance. A dull blade does not cut grass cleanly or mulch properly. A dull blade can be sharpened, but a blade that is excessively worn, bent, cracked, or otherwise damaged must be replaced. A worn or damaged blade can break, causing blade pieces to be thrown from the mower. If the blades are found to be bent, take the lawn mower to an authorized EGO service center for inspection. Never attempt to straighten a bent blade by heating, or weld a cracked or broken blade.

Sharpening frequency

Sharpening the cutting blade twice during a mowing season is usually sufficient under normal circumstances. Sand causes the blade to dull quickly; if your lawn has sandy soil, more frequent sharpening may be required.

When sharpening the cutting blade

1. Make sure that the blade remains balanced.
2. Sharpen the cutting blade at the original cutting angle.
3. Sharpen the cutting edges on both ends of the blade, removing an equal amount of material from each end.

Sharpening blade in a vise

1. Remove the blade from the mower (please see section “REPLACING THE CUTTING BLADE” in this manual).
2. Secure the blade in a vise (Fig. 28a).
3. Wear proper eye protection and gloves and be careful not to cut yourself.
4. Carefully file the cutting edges of the blade with a fine-tooth file or sharpening stone, maintaining the original cutting edge angle.
5. To check the blade balance: clamp a nail or a screwdriver with a round shank in the horizontal position. Position the blade so that the nail or round shank of the screwdriver supports the blade through its center hole. Balance the blade horizontally. If either end of the blade rotates downward, remove some metal from the heavy (or lower) end until the blade is balanced. It is balanced when neither end drops (Fig. 28b).
6. Replace the blade and mount it onto the mower securely (please see section “REPLACING THE CUTTING BLADE” in this manual).

⚠ WARNING: An unbalanced blade will cause excessive vibration when rotating at high speeds. It may cause damage to the mower and could break, causing personal injury.

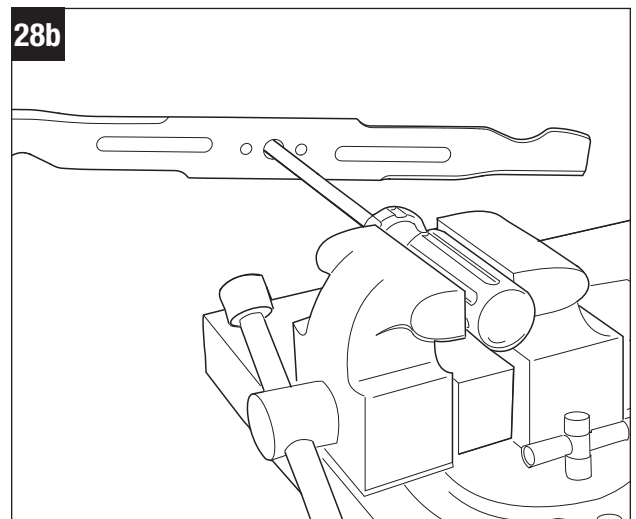
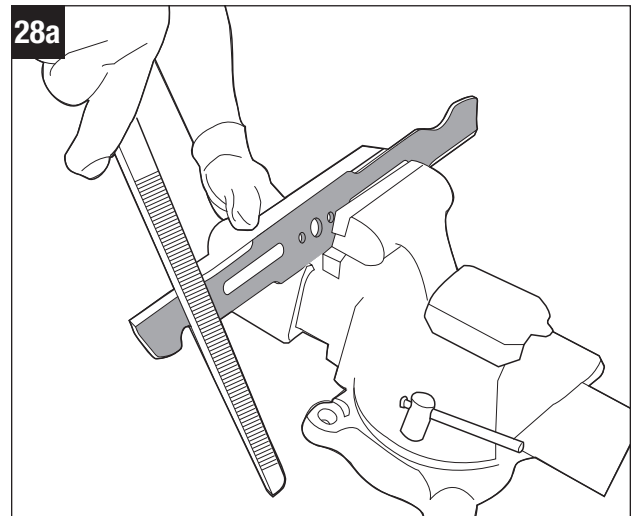

CHECKING THE TIRE PRESSURE

Required tools (not supplied): Tire pressure gauge; air compressor / inflator or heavy-duty bicycle pump.

Check the air pressure in all tires before use. Improper air pressure will affect handling, steering response, traction, tire life, level cutting, and operator comfort. Be sure tires are inflated to the pressure shown below.

It is important for level mowing that all tires have the correct amount of air pressure. If the mower is not tracking straight, please check the air pressure of the wheels first.

NOTICE: Tire pressure should only be measured or adjusted when tires are cold.

Recommended Pressure	Front Wheel	Rear Wheel
	32 PSI (222.1 kPa)	16.8 PSI (115.8 kPa)

⚠ WARNING: Check the tire pressure carefully while inflating. Too much air in the tire could cause the tire to burst, causing serious personal injury.

⚠ WARNING: Maintaining correct air pressure in the tires is very important. Too little pressure could allow the tire to rotate off the wheel rim. Too much pressure could cause the tire to burst. Failure to maintain correct air pressure in the tires could cause problems with mower operation and stability, causing serious personal injury.

REPLACING THE WHEELS

Required tools (not supplied):

- Automotive jack
- Jack Stand
- Wheel chocks
- Two 18 mm open-end wrenches or adjustable wrenches.
- Torque wrench with 18 mm socket
- Flat-blade screwdriver

⚠ DANGER: If raising the mower, make sure that the mower is properly secured and the parking brake is set before proceeding. Failure to properly secure the mower could cause it to fall, resulting in death or possible serious personal injury.

To replace the front wheel

Check the wheels at 200-hour intervals. Check that the front wheels turn freely. If a wheel does not turn freely, replace it.

1. Raise the arm of the wheel that requires replacement using an automotive jack. Use only recommended jack point shown in Fig. 29a.
2. Use the 18 mm wrench (not supplied) to stabilize the screw first and then loosen and remove the nut on the other side with another 18 mm wrench.
3. Pull the wheel in a forward or downward direction, out of the yoke (Fig. 29b). Replace the front wheel.
4. When installing the new wheel, take care of the nut direction and tighten it with a torque wrench (see Fig. 29a). The recommended torque for the front wheel nut is 66-70 ft-lb (90-95 Nm).

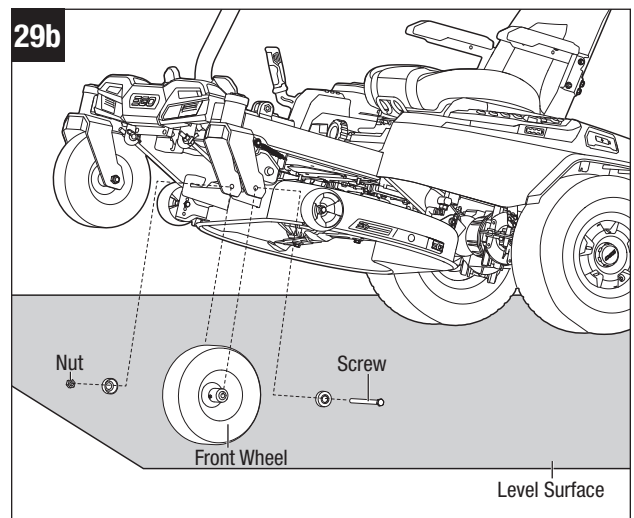
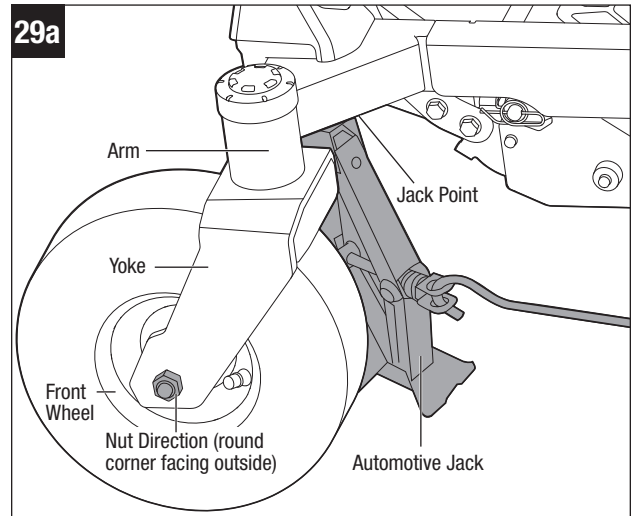

To replace the rear wheel

The rear wheel for zero turn mower is a driving wheel. When it is damaged, mower performance will be greatly affected. Replace it immediately.

1. Use a flat-blade screwdriver (not supplied) to pry and remove the hubcap on the rear wheel.
2. Use the 13/16 in (21 mm) socket wrench (not supplied) to loosen the four lug nuts (one turn for each nut).
3. Restrain the movement of front wheels with wheel chocks.
4. Lift the affected side of the mower with an automotive jack at the jack point shown in Fig. 30a.
5. Insert the jack stand underneath the mower's frame. Lower the automotive jack until the mower frame rests on the jack stand.
6. Remove the four lug nuts (M12) on the rear wheel. Check the four lug nuts and if they are in good condition, save them for reassembly. Otherwise, replace them at the same time.
7. Pull the wheel off from the wheel studs. Replace the wheel (Fig. 30b).
8. When securing the new wheel, ensure the proper orientation of the lug nuts – the tapered end against the wheel hub. Finger-tighten the lug nuts (Fig. 30c).
9. Lower the mower by reversing the steps 4 & 5. Tighten the lug nuts in the order shown in Fig. 28b using a torque wrench. The recommended torque for the rear wheel lug nuts is 74-76 ft-lb (101-103 N m).

⚠ WARNING: Particular attention must be given to tightening the wheel nuts, especially the drive-wheel lug nuts. Failure to correctly torque these items may result in the loss of a wheel, which can cause serious damage or personal injury.

LUG NUTS ONLY - It is recommended that these be checked after the first 2 hours of operation, initially, every 100 hours and following removal for repair or replacement.

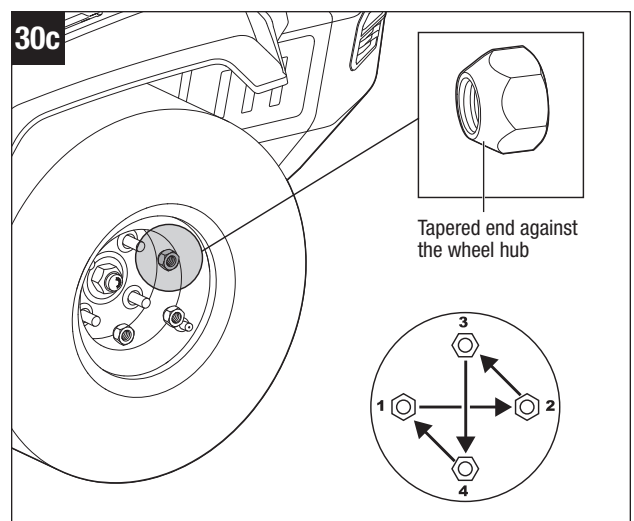
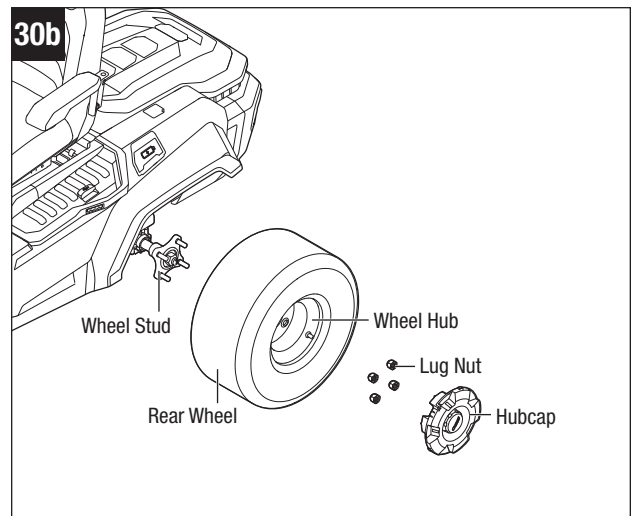
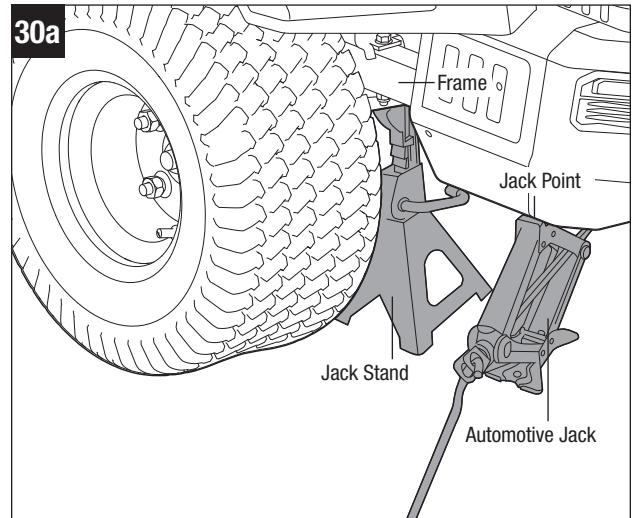

CALIBRATE THE STEERING WHEEL

If the mower is not tracking straight, first check the air pressure in both rear wheel tires. If the tire pressures are set to the recommendation in section “**CHECKING THE TIRE PRESSURE**” in this manual, calibrate the steering wheel as follows:

NOTE: The calibration completed for one of the driving modes (“CONTROL”, “STANDARD”, “SPORT”) maybe not available for the other two modes. Calibrate the steering wheel in each driving mode independently as needed.

1. Insert the battery packs into the battery compartments of the power unit.
2. Set the parking-brake pedal in the braking position.
3. Press the start/stop button briefly and the LCD screen will show the “fuel gauge” (Fig. 31a).
4. Press and hold the driving-mode button and the CCS button simultaneously for more than 3 seconds to enter the calibration interface. The audio indicator will sound once and the LCD screen will show the calibration bar with the calibration indicator in the center position (Fig. 31b).
5. When the mower drives to the left, the right wheel of the mower should be calibrated by briefly pressing the driving speed adjustment button “”. Press once, the calibration indicator will move to the right one grid from center position and will keep flashing (Fig. 31c).
6. When the mower drives to the right, the left wheel of the mower should be calibrated by briefly pressing the driving speed adjustment button “”. Press once, the calibration indicator will move to the left one grid from center position and will keep flashing.
7. When the calibration is finished, press the CCS button to save changes and quit the calibration interface. The audio indicator will sound once to indicate that the calibration is saved successfully. Restart the mower to check whether the mower can drive straight. Otherwise, repeat the above steps until the mower is tracking straight.

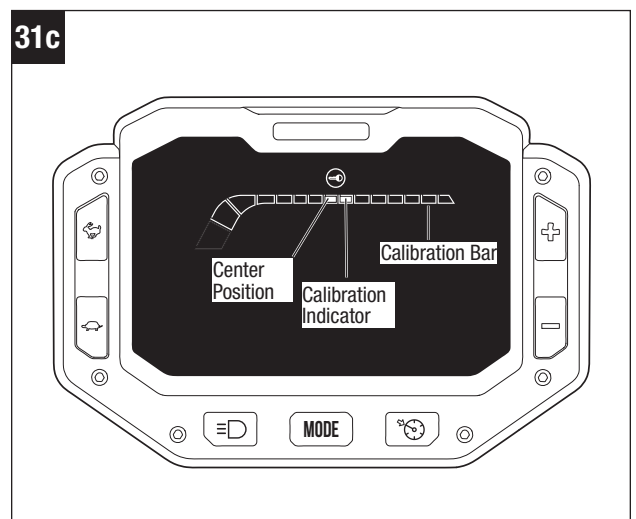
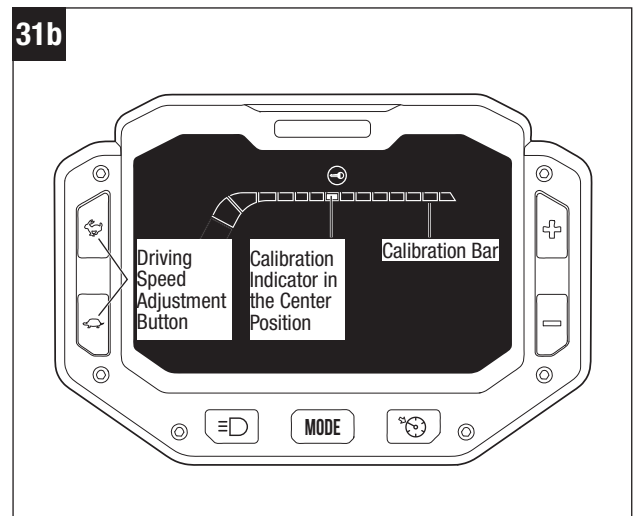
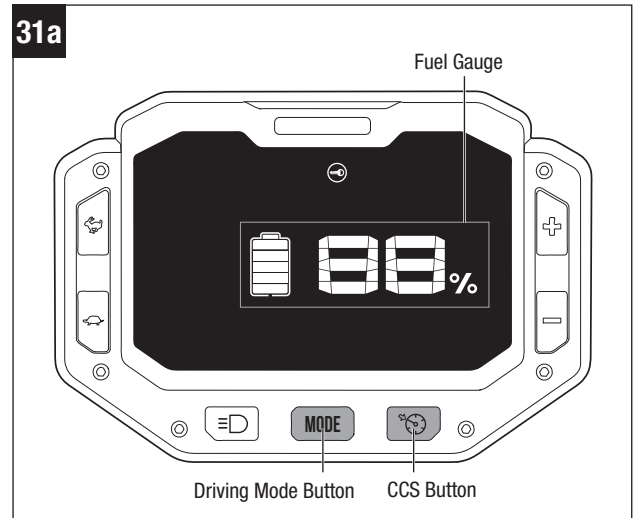

RESETTING THE MOWER TO INITIAL FACTORY SETTING

NOTE: When the resetting is successful, below settings will return to the initial factory setting:

- driving mode
- driving speed
- calibration of the steering wheel
- customized settings from app

1. Insert the battery packs into the battery compartments of the power unit.
2. Set the parking-brake pedal in the braking position.
3. Press the start/stop button briefly and the LCD screen will show the “fuel gauge” (see Fig. 32).
4. Press and hold the LED light button and CCS button simultaneously for more than 5 seconds, the audio indicator will sound once and the mower status indicator over the LCD screen will flash ORANGE. Resetting is successful.

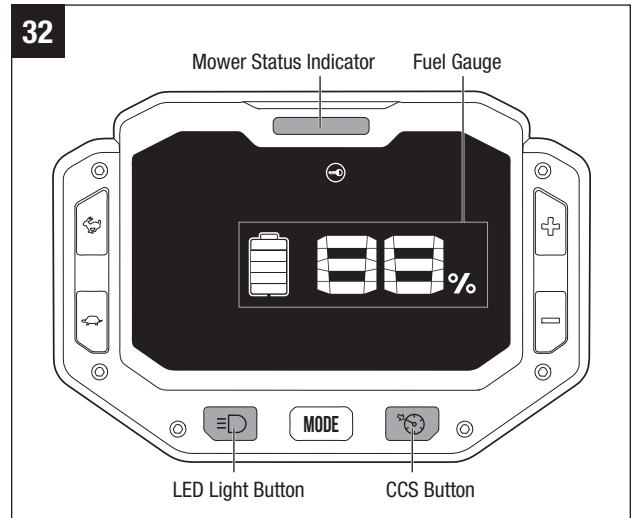

TRANSPORTING THE MOWER

NOTICE: The mower must be transported on the bottom frame at all times! Forklift should never come in direct contact with the mower!

We recommend to keep the bottom frame to facilitate the transportation of the mower later for service.

See “**TRANSPORT**” in this manual for safety instruction before transporting the mower.

1. Park the mower on a level surface.
2. Raise the cutting deck to the highest position.
3. Position and secure full width ramps to the trailer. Full width ramps will minimize the risk of the mower's wheels going off the side of the ramp.
4. Slowly back the mower onto the ramp and into the trailer (Fig. 33).
5. Stop the mower and set the parking-brake pedal.
6. Turn off the start/stop button and remove the safety key and battery packs.
7. Secure the mower as needed, using straps or cables to prevent movement during transport.

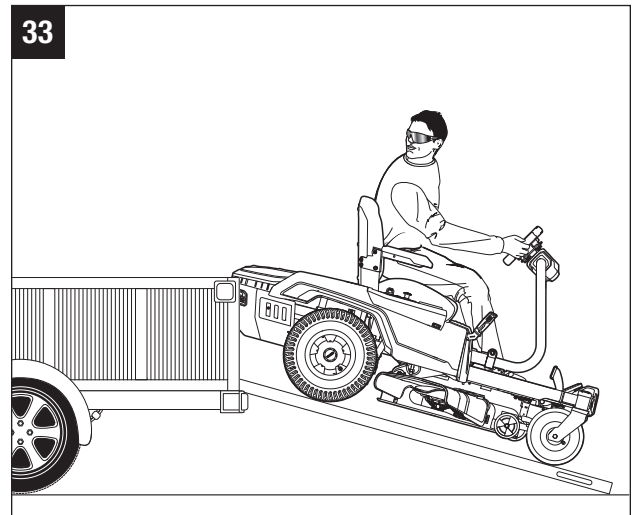

STORAGE

The following steps should be taken in order to prepare the lawn mower for storage.

- Remove the battery packs from the mower and store the batteries in dry location at room temperature.
- Remove the safety key from the mower.
- Thoroughly clean the mower. See section “**CLEANING THE MACHINE**” in this manual for reference.
- Inspect the mower for worn or damaged parts and tighten any nuts or screws that may have become loose.
- Store the mower in a dry, clean location. Do not store it next to corrosive materials, such as fertilizer or rock salt.
- Store the mower in a covered, enclosed space, out of the reach of children.

NOTICE: Plastic coverings trap moisture around the mower, which causes rust and corrosion.

TROUBLESHOOTING

PROBLEM	CAUSE	SOLUTION
The electric zero turn mower fails to drive when the accelerator pedal is depressed.	<ul style="list-style-type: none"> The combined Ah of the inserted batteries is less than 15Ah. 	<ul style="list-style-type: none"> In order to start this mower, EGO batteries totaling 15Ah (2 X BA4200/BA4200T) or more are required. For best performance, we recommend use of EGO batteries that total 30Ah or more.
	<ul style="list-style-type: none"> The parking-brake pedal is set in the braking position. 	<ul style="list-style-type: none"> Fully depress the parking-brake pedal to release it from the braking position.
	<ul style="list-style-type: none"> The both left and right paddles are not briefly pulled toward the operator to make the mower status indicator shine green when starting the mower. 	<ul style="list-style-type: none"> Pull BOTH left and right paddles toward the operator simultaneously and then release. The mower status indicator will shine green, which means the mower is ready to start.
	<ul style="list-style-type: none"> The operator is not sitting on the seat. 	<ul style="list-style-type: none"> Only when the operator is properly sitting on the seat, can he or she operate the mower.
	<ul style="list-style-type: none"> The seat safety interlock system is not connected properly. 	<ul style="list-style-type: none"> Remove the battery from the mower and disassemble the seat in the reverse order of the instructions in section “INSTALLING THE SEAT” in this manual to make sure that the cable plug is properly connected to the socket on the bottom of the seat. Reassemble the seat and follow the instructions in “STARTING THE ELECTRIC ZERO TURN MOWER” to restart the mower to see if the mower can be started. If not, contact a qualified service technician for repair.
	<ul style="list-style-type: none"> Under extreme cold weather, the driving function may not start successfully due to the low temperature protection. 	<ul style="list-style-type: none"> Always store the mower and battery in warm environment. Restart the mower when it is warmed up. Please do not make repeated attempts under extreme cold weather which may damage the machine. Recommended operating temperature is 32°F–104°F (0°C–40°C).
	<ul style="list-style-type: none"> The travel path of the accelerator pedal is clogged with debris. 	<ul style="list-style-type: none"> Check and remove the debris.
	<ul style="list-style-type: none"> Failure of mechanical or electronic components of the accelerator pedal. 	<ul style="list-style-type: none"> Contact a qualified service technician for repair.

PROBLEM	CAUSE	SOLUTION
<p>The electric zero turn mower stops driving.</p>	<ul style="list-style-type: none"> Left / Right paddle requires a “reset”. 	<ul style="list-style-type: none"> Pull the left/right paddles toward the operator and release them. The mower is ready for driving when the status indicator shines green.
	<ul style="list-style-type: none"> Failure of electronic components of the accelerator pedal. 	<ul style="list-style-type: none"> Contact a qualified service technician for repair.
	<ul style="list-style-type: none"> The seat safety interlock system got disconnected during driving on a rough terrain. 	<ul style="list-style-type: none"> Remove the battery from the mower and disassemble the seat in the reverse order of the instructions in section “INSTALLING THE SEAT” in this manual to make sure that the cable plug is properly connected to the socket on the bottom of the seat. Reassemble the seat and follow the instructions in “STARTING THE ELECTRIC ZERO TURN MOWER” to restart the mower to see if the mower can be started. If not, contact a qualified service technician for repair.
	<ul style="list-style-type: none"> The operator’s weight is not evenly distributed on the seat. The weight of the operator on the seat must be at least 44 lbs (20 kg) for the seat safety interlock system to function properly 	<ul style="list-style-type: none"> Sit on the seat properly, pull left/right or both paddles toward the operator and release them, then the mower is ready for driving. Disconnect and attach the battery pack again if necessary.
	<ul style="list-style-type: none"> The parking-brake pedal is depressed to slow down the driving speed. Once the parking-brake pedal is depressed enough but not to the parking position, the mower will stop. 	<ul style="list-style-type: none"> Follow the instructions in “STARTING THE ELECTRIC ZERO TURN MOWER” to restart the mower.
<p>The driving mode cannot be adjusted during driving.</p>	<ul style="list-style-type: none"> This is a feature of the electric zero turn mower for safe driving. 	<ul style="list-style-type: none"> The function will activate only when the mower wheels are stopped.
<p>The electric zero turn mower fails to start the blades when the PTO switch is activated.</p> <p> PTO Switch icon blinks</p>	<ul style="list-style-type: none"> The combined Ah of the inserted batteries is less than 15Ah. 	<ul style="list-style-type: none"> In order to start this mower, EGO batteries totaling 15Ah (2 X BA4200/BA4200T) or more are required. For best performance, we recommend use of EGO batteries that total 30Ah or more.
	<ul style="list-style-type: none"> The PTO switch was not pushed down when the mower was turned off last time. 	<ul style="list-style-type: none"> Push the PTO switch down and then up to restart the blade motors.
	<ul style="list-style-type: none"> The mower is overloaded at the moment the blades are starting to rotate, triggering the motor self-protection. 	<ul style="list-style-type: none"> Start the mower grass cutting in lower blade speed first and do not accelerate the blade speed until the blades are rotating successfully.
	<ul style="list-style-type: none"> Under extreme cold weather, the blade motor may not start successfully due to the low temperature protection. 	<ul style="list-style-type: none"> Always store the mower and battery in warm environment. Restart the mower when it is warmed up. Please do not make repeated attempts under extreme cold weather which may damage the machine. Recommended operating temperature is 32°F–104°F (0°C–40°C).
	<ul style="list-style-type: none"> The blade interferes with the deformed mower deck 	<ul style="list-style-type: none"> Call EGO Customer Service Center

PROBLEM	CAUSE	SOLUTION
The blades stop working during grass cutting.	<ul style="list-style-type: none"> ■ The mower is overloaded. 	<ul style="list-style-type: none"> ■ Raise the deck cutting height or slow down the driving speed to reduce the load of the mower.
	<ul style="list-style-type: none"> ■ The mower deck is clogged with grass and debris. 	<ul style="list-style-type: none"> ■ Clean the mower deck and make certain that the blades have freedom of movement.
	<ul style="list-style-type: none"> ■ The mower is overheated. 	<ul style="list-style-type: none"> ■ Reduce the load of the mower, by raising the deck cutting height or slowing down the blade/driving speed and allow the mower to cool.
	<ul style="list-style-type: none"> ■ The battery pack(s) in the mower's battery compartment is overheated, resulting in combined Ah rating of all inserted batteries to be below 15Ah. 	<ul style="list-style-type: none"> ■ 1. The mower can continue working if the combined battery Ah rating, overheated battery excluded, is equal to or more than 15Ah. Once the overheated battery returns to normal temperature, it will join in powering the mower immediately. ■ 2. If the combined battery Ah rating is less than 15Ah, the mower will not work until more battery packs are inserted into the vacant battery compartments. ■ 3. Reduce the load of the mower by raising the deck cutting height or slowing down the mowing when resuming operation.
	<ul style="list-style-type: none"> ■ The mower is in Limp-Home mode. 	<ul style="list-style-type: none"> ■ When the mower is in Limp - Home mode, the blades are automatically switched into low rotation speed. The operator should stop working and drive to the battery charging area as soon as possible.
	<ul style="list-style-type: none"> ■ The mower is hit by a foreign object, resulting in motor self-protection. 	<ul style="list-style-type: none"> ■ Push the PTO switch down and then up to restart the blade motors.
The audio indicator continues sounding.	<ul style="list-style-type: none"> ■ The mower is in Limp-home mode and the blades are not turned off. 	<ul style="list-style-type: none"> ■ Push the PTO switch down to turn off the blade motors. The audio indicator will stop sounding when the blade motors are turned off.
	<ul style="list-style-type: none"> ■ The mower stops driving on a slope and the operator is off the seat without setting the parking-brake pedal at the braking position. 	<ul style="list-style-type: none"> ■ Set the parking-brake pedal in the braking position before leaving the mower on the slope.
The battery indicators are still on when the mower is turned off.	<ul style="list-style-type: none"> ■ When the mower is turned off on level ground without removing the battery pack(s) from the mower, the battery indicators will remain illuminated for 60 minutes. 	<ul style="list-style-type: none"> ■ No action is needed. The battery indicators will go off after 60 minutes has passed.
	<ul style="list-style-type: none"> ■ When the mower is turned off on a slope without setting the parking-brake at the braking position, the battery indicators will keep on until the battery charge is depleted. The audio indicator keeps sounding at the same time. 	<ul style="list-style-type: none"> ■ Set the parking-brake pedal in the braking position before leaving the mower on the slope.
The LCD screen fails to be illuminated with all icons on.	<ul style="list-style-type: none"> ■ Start/stop button has been pressed for less than 3 seconds. 	<ul style="list-style-type: none"> ■ The LCD screen will only display the "fuel gauge" when the start/stop button is pressed briefly.
		<ul style="list-style-type: none"> ■ The LCD screen will turn on after the start/stop button has been pressed for 3 seconds.

PROBLEM	CAUSE	SOLUTION
The mower cuts unevenly, with significant height difference front to rear.	<ul style="list-style-type: none"> ■ The blades are dull. 	<ul style="list-style-type: none"> ■ Sharpen or replace the cutting blade as instructed in this manual.
	<ul style="list-style-type: none"> ■ The blades are bent. 	<ul style="list-style-type: none"> ■ Replace the bent cutting blade following the instructions in section "REPLACING THE CUTTING BLADES".
	<ul style="list-style-type: none"> ■ The mower deck is not leveled, resulting in different cutting blade height. 	<ul style="list-style-type: none"> ■ Level the mower deck following the instructions in section "LEVELING THE MOWER DECK".
The actual grass cutting height is not aligned with the claimed height.	<ul style="list-style-type: none"> ■ The mower deck nuts are loosened on the suspension linkage (see Fig. 21c). 	<ul style="list-style-type: none"> ■ Follow the instructions in section "LEVELING THE MOWER DECK" to make correct front-to-rear adjustment for the mower deck and securely tighten the four nuts on the suspension linkage (two for each side).
	<ul style="list-style-type: none"> ■ The mower deck is damaged or seriously worn. 	<ul style="list-style-type: none"> ■ Follow the instructions in section "REMOVING THE MOWER DECK" to have mower deck replaced.
The mower does not mulch properly.	<ul style="list-style-type: none"> ■ Wet grass clippings are sticking to the underside of the deck. 	<ul style="list-style-type: none"> ■ Wait until the grass dries before mowing.
	<ul style="list-style-type: none"> ■ The mower is set to cut too much grass at once. 	<ul style="list-style-type: none"> ■ Raise the deck cutting height.
Excessive vibration.	<ul style="list-style-type: none"> ■ The cutting blades are loose. 	<ul style="list-style-type: none"> ■ Tighten the blade bolt to the recommended torque 36-41 ft-lb (50-55 Nm).
	<ul style="list-style-type: none"> ■ The blades are bent. 	<ul style="list-style-type: none"> ■ Replace the bent cutting blade following the instructions in section "REPLACING THE CUTTING BLADES".
	<ul style="list-style-type: none"> ■ The mower deck is not leveled. 	<ul style="list-style-type: none"> ■ Level the mower deck following the instructions in section "LEVELING THE MOWER DECK".
	<ul style="list-style-type: none"> ■ The mower deck nuts are loosened on the suspension linkage (see Fig. 21c). 	<ul style="list-style-type: none"> ■ Use a 23/32 in (18mm) open-end wrench (not supplied) to tighten the four nuts on the suspension linkage (two for each side).
	<ul style="list-style-type: none"> ■ The mower is set to cut too much grass at once. 	<ul style="list-style-type: none"> ■ Raise the deck cutting height.
There are grass or debris remaining on the ground after mowing.	<ul style="list-style-type: none"> ■ The mower is set to cut too much grass at once when the grass is tall. 	<ul style="list-style-type: none"> ■ Begin with a high cutting height and reduce it until the desired mowing result is attained. Grass over 6 inches (152 mm) tall should be mowed twice, at successively lower cutting heights.
	<ul style="list-style-type: none"> ■ The grass is wet. 	<ul style="list-style-type: none"> ■ Do not mow when the grass is wet until the grass dries.
	<ul style="list-style-type: none"> ■ The driving speed is high. 	<ul style="list-style-type: none"> ■ Slow down the driving speed.
	<ul style="list-style-type: none"> ■ The blade speed is low. 	<ul style="list-style-type: none"> ■ Increase the blade speed gradually.
Short run time of the mower with included battery.	<ul style="list-style-type: none"> ■ Lawn terrain, grass conditions, cutting-height setting, driving speed, blade speed, etc. will greatly affect the running time. 	<ul style="list-style-type: none"> ■ Refer to chapter "TIPS TO INCREASE THE RUN TIME" for instructions.

PROBLEM	CAUSE	SOLUTION
The mower is not tracking straight.	<ul style="list-style-type: none"> ■ The tire pressures for the left and right rear wheels are different. 	<ul style="list-style-type: none"> ■ Check and adjust the air pressure in both rear wheel tires, according to the recommendation in section “CHECKING THE TIRE PRESSURE” in this manual.
	<ul style="list-style-type: none"> ■ The driving speed for the left and right rear wheels are different. 	<ul style="list-style-type: none"> ■ Calibrate the steering wheel following the instructions in section “CALIBRATE THE STEERING WHEEL”.
The parking-brake pedal cannot not be released from the braking position or is slow to spring back.	<ul style="list-style-type: none"> ■ There may be debris or dirt getting inside the parking-brake pedal. 	<ul style="list-style-type: none"> ■ Open the parking-brake pedal box to thoroughly clean the box inside and close it. Reset the parking-brake pedal to see whether the problem is solved. If not, contact a qualified service technician for repair.
The mower cannot be charged via charging port with the mower status indicator shining solid red.	<ul style="list-style-type: none"> ■ The plug of the charger is not correctly inserted into the charging port on the mower. 	<ul style="list-style-type: none"> ■ Reconnect the charger plug to see whether the mower can be charged normally.
	<ul style="list-style-type: none"> ■ There is no power in the wall outlets. 	<ul style="list-style-type: none"> ■ No action is needed. Wait until the power recovers.
	<ul style="list-style-type: none"> ■ Charger malfunction. 	<ul style="list-style-type: none"> ■ Contact a qualified service technician for inspection and have charger repaired if needed.
	<ul style="list-style-type: none"> ■ The charger port on the mower is faulty. 	<ul style="list-style-type: none"> ■ Contact a qualified service technician for repair.
The charging time via the mower charging port is too long.	<ul style="list-style-type: none"> ■ The charger is not suitable. 	<ul style="list-style-type: none"> ■ Use EGO charger CHV1600/CHV1600-FC for charging the electric zero turn mower directly.
The battery cannot be fully charged via the mower charging port.	<ul style="list-style-type: none"> ■ Firmware bug of the mower or the battery or the charger failure. 	<ul style="list-style-type: none"> ■ Reset the charger by unplugging the charger and waiting for longer than 1 min. Then reconnect the plug to the power supply. If this does not solve the problem, call EGO Customer Service Center.
The mower cannot be started after cleaning.	<ul style="list-style-type: none"> ■ Improper cleaning, such as water getting on the electric components, LCD screen etc. 	<ul style="list-style-type: none"> ■ Follow the instructions in section “GENERAL MAINTENANCE” to clean the mower correctly.
		<ul style="list-style-type: none"> ■ If the mower caught in rain accidentally, leave it for over 12 hours to dry or use compressed air to dry it.
The mower deck gets clogged fast.	<ul style="list-style-type: none"> ■ The mower deck was not properly cleaned after previous use. 	<ul style="list-style-type: none"> ■ Clean the mower deck after each use, following the section “USING WASH PORT TO CLEAN MOWER DECK”.
The mower easily loses traction when climbing up on the slope.	<ul style="list-style-type: none"> ■ The tires of the rear wheels are worn. 	<ul style="list-style-type: none"> ■ Seek local service to replace the wheel tires or when the wheel itself is damaged replace the rear wheel following the instructions in section “REPLACING THE WHEELS”.
	<ul style="list-style-type: none"> ■ Mowing on a steep slope. 	<ul style="list-style-type: none"> ■ The mower should not be used to mow slopes steeper than 15 degrees.
When the mower is stopped on a slope with the parking-brake pedal pressed, the mower can roll down the slope.	<ul style="list-style-type: none"> ■ The brake components are excessively worn due to improper operation of the mower. 	<ul style="list-style-type: none"> ■ Contact a qualified service technician for repair.
There is no water coming from the wash port when attempting to wash the deck.	<ul style="list-style-type: none"> ■ The wash-port quick coupler is not properly mounted onto the wash port. 	<ul style="list-style-type: none"> ■ Re-attach the wash-port quick coupler until you hear a clear click after firmly pushing. If it does not work, call EGO Customer Service Center.

PROBLEM	CAUSE	SOLUTION
An abnormal sound is heard when manually pushing the mower without starting it.	<ul style="list-style-type: none"> ■ The sound comes from the magnets inside the driving motor. 	<ul style="list-style-type: none"> ■ It is normal and no action is needed.
The steering wheel cannot be rotated.	<ul style="list-style-type: none"> ■ The steering wheel assembly is clogged with debris. 	<ul style="list-style-type: none"> ■ Check and remove the debris.
The mower does not turn left/right when the steering wheel is rotated.	<ul style="list-style-type: none"> ■ Failure of electronic or mechanical components. 	<ul style="list-style-type: none"> ■ Contact a qualified service technician for repair.
The mower fails to stop when releasing the accelerator pedal.	<ul style="list-style-type: none"> ■ The return path of the accelerator pedal is clogged with debris. 	<ul style="list-style-type: none"> ■ Check and remove the debris.
	<ul style="list-style-type: none"> ■ The CCS button is pressed unintentionally while driving. The mower is in cruise-control mode 	<ul style="list-style-type: none"> ■ Check if the CCS icon is illuminated on the LCD screen, and exit the CCS as necessary. Refer to chapter “USING CRUISE CONTROL (CCS)”
The CCS function cannot be activated or turned off.	<ul style="list-style-type: none"> ■ The CCS button is not pressed properly. 	<ul style="list-style-type: none"> ■ Press the CCS button until the CCS icon is illuminated on the LCD screen, or disappears from the LCD screen.
The mower fails to drive reverse when left/right paddle(s) is pulled toward the operator.	<ul style="list-style-type: none"> ■ The mower status indicator does not show green and the mower is not ready for driving. 	<ul style="list-style-type: none"> ■ Follow the section “STARTING THE ELECTRIC ZERO TURN MOWER” to make the mower status indicator show green and mower is ready for driving.
	<ul style="list-style-type: none"> ■ The left/right paddle(s) is not pull toward the operator properly. 	<ul style="list-style-type: none"> ■ Pull left paddle or right paddle or both paddles simultaneously toward the operator until a “click” sound is heard.
	<ul style="list-style-type: none"> ■ The left/right paddle(s) is not kept pulled toward the operator. 	<ul style="list-style-type: none"> ■ To drive in reverse, at least one of the paddles has to be kept pulled toward the operator.
	<ul style="list-style-type: none"> ■ The left/right paddle(s) is broken. 	<ul style="list-style-type: none"> ■ Contact a qualified service technician for repair.

FAULT CODE & MOWER STATUS INDICATOR REFERENCE

LCD Display	Description	Fault code on LCD	Mower Status Indicator	Audio Indicator	Cause	Solution
	Safety key icon blinks	n/a	OFF	No	The safety key is not inserted.	Insert the safety key then press and hold the START/STOP button for more than 3 seconds to turn on the mower.
					Key Control Panel Box Assembly is broken.	Have repairs performed by a qualified service technician.
	The icon of a certain battery compartment blinks	n/a	OFF	No	A certain battery during discharging is over-current.	No action is needed. The mower can continue working if the combined battery Ah rating, over-current battery excluded, is equal to or more than 15Ah. Once the over-current battery returns to normal, it will join in powering the mower immediately and the icon will disappear.
	The icon of the empty battery compartment blinks	n/a	OFF	No	Battery capacity is not sufficient to allow the mower to work.	In order to start this mower, EGO batteries totaling 15Ah (2 X BA4200/BA4200T) or more are required. For best performance, we recommend use of EGO batteries that total 30Ah or more.
	The overload indicator blinks	n/a	Flashes red	One beep	The blade motor is overloaded.	Raise the deck cutting height or slow the driving speed to reduce the load of the mower.
					The side discharge chute is clogged with grass and debris.	Clean the side discharge chute after each use.
					There is an interference between the blade and the mower deck.	Call EGO Customer Service Center

LCD Display	Description	Fault code on LCD	Mower Status Indicator	Audio Indicator	Cause	Solution
	The icon of the thermometer blinks.	n/a	OFF	One beep	The mower is overheated.	Reduce the load of the mower by raising the deck cutting height or slowing down the blade/driving speed. Take a break and allow the mower to cool.
					The mower is too cold.	Follow the instructions in the section “ COLD WEATHER OPERATION ”.
	The temperature icon and the exact occupied battery compartment blink at the same time.	n/a	OFF	No	The battery pack in the corresponding Numbered battery compartment is overheated.	<ol style="list-style-type: none"> 1. The mower can continue working if the combined battery Ah rating, overheated battery excluded, is equal to or more than 15Ah. Once the overheated battery returns to normal temperature, it will join in powering the mower immediately. 2. If the combined battery Ah rating is less than 15Ah, the mower will not work until more battery packs are inserted into the vacant battery compartments. 3. Reduce the load of the mower by raising the deck cutting height or slowing down the mowing when resuming operation.
	The icons of each occupied battery compartment, low power indicator, and fuel gauge blink every 1 second at the same time on the LCD screen. The first LED fuel-gauge & mower status indicator blinks too.	n/a	Flashes red	Keeps beeping until the PTO switch is pushed downward.	The battery packs are low on charge and the mower is in Limp Home mode.	<p>Stop working and return to the battery charging area.</p> <p>NOTE: When the mower is in Limp-Home mode, the blades are automatically switched into low rotation speed and meanwhile the audio indicator will keep beeping. The operator should push the PTO switch downward to turn off the blade motors. The audio indicator will stop beeping after the blades stop.</p>
	The icon of each occupied battery compartment and low power indicator blink every half a second, the first LED fuel-gauge will flash red every half a second too.	n/a	Flashes red	Keeps beeping	The battery packs are nearly depleted.	The mower will stop working immediately. The operator should transport the mower to the battery charging area for charging.

LCD Display	Description	Fault code on LCD	Mower Status Indicator	Audio Indicator	Cause	Solution
	The auto-parking icon blinks on the LCD.	n/a	OFF	Keeps beeping	The mower is parked on a slope and the operator leaves the mower without setting the parking-brake pedal at the braking position.	Set the brake pedal at the braking position. The auto-parking icon will turn off and the sound indicator will stop beeping.
	Brake pedal icon shows on the LCD	n/a	OFF	No	The parking-brake pedal is set at the braking position.	Release it before starting the mower.
	Seat sensor icon shows on the LCD	n/a	OFF	No	The operator leaves the seat or the seat safety interlock system is disconnected.	If with the operator is seated on the seat and the icon is on, stop operating the mower immediately and check the seat connection. If the seat connection with the mower is confirmed correct, please contact a qualified service technician for repairs.
	PTO Switch icon blinks	n/a	OFF	No	The blade motor was interrupted in operation and the PTO switch is not set to off position.	Before restarting the mower, push the PTO switch downward to disengage the deck motor. Please see “TROUBLESHOOTING” section in this manual for reference.
	Energy regeneration icon blinks occasionally.	n/a	OFF	No	The kinetic energy generated during braking or driving downhill is converted into electricity to charge the battery packs.	This is normal operation. No action is needed.
	CCS icon blinks	n/a	OFF	No	The CCS (cruise control system) function has failed.	The CCS function could not be set when the mower is driving at very low speed or is driving in reverse.

Notice: If a fault code appears on LCD screen, remove all battery packs and re-insert them a few minutes later. If this doesn't solve the problem, follow the fault code troubleshooting below.

LCD Display	Description		Fault code on LCD	Mower Status Indicator	Audio Indicator	Cause	Solution
see "Fault code"	Left driving motor fails in rotation.	PCBA controlled left driving motor fails.	413	OFF	One beep	PCBA failure	Have repairs performed by a qualified service technician.
		Plug (Triple-phase, power wire) connecting the left driving motor with the corresponding PCBA is loosened.	317	OFF	One beep	Loose connection	Have repairs performed by a qualified service technician.
		Plug (Six pins, signal wire) connecting the left driving motor with the corresponding PCBA is loosened.	301	OFF	One beep	Loose connection	Have repairs performed by a qualified service technician.
		Left driving motor fails.	317	OFF	One beep	Motor failure	Have repairs performed by a qualified service technician.
see "Fault code"	Right driving motor fails in rotation	PCBA controlled right driving motor fails.	313	OFF	One beep	PCBA failure	Have repairs performed by a qualified service technician.
		Plug (Triple-phase, power wire) connecting the right driving motor with the corresponding PCBA is loosened.	417	OFF	One beep	Loose connection	Have repairs performed by a qualified service technician.
		Plug (Six pins, signal wire) connecting the right driving motor with the corresponding PCBA is loosened.	401	OFF	One beep	Loose connection	Have repairs performed by a qualified service technician.
		Right driving motor fails.	417	OFF	One beep	Motor failure	Have repairs performed by a qualified service technician.

LCD Display	Description		Fault code on LCD	Mower Status Indicator	Audio Indicator	Cause	Solution
see "Fault code"	Left blade motor fails in rotation	PCBA controlled left blade motor fails	607	n/a	One beep	PCBA failure	Have repairs performed by a qualified service technician.
		Plug (Triple-phase, power wire) connecting the left blade motor with the corresponding PCBA is loosened.	509	n/a	One beep	Loose connection	Inspect the blade firstly. If it is loosened, use a 9/16 in (14 mm) torque wrench to tighten the bolt clockwise. The recommended torque for the blade bolt is 36-41 ft-lb (50-55 Nm). Otherwise, have repairs performed by a qualified service technician.
		Left blade motor fails	509	n/a	One beep	Motor failure	
see "Fault code"	Right blade motor fails in rotation	PCBA controlled right blade motor fails	507	n/a	One beep	PCBA failure	Have repairs performed by a qualified service technician.
		Plug (Triple-phase, power wire) connecting the right blade motor with the corresponding PCBA is loosened.	609	n/a	One beep	Loose connection	Inspect the blade firstly. If it is loosened, use a 9/16 in (14 mm) torque wrench to tighten the bolt clockwise. The recommended torque for the blade bolt is 36-41 ft-lb (50-55 Nm). Otherwise, have repairs performed by a qualified service technician.
		Right blade motor fails	609	n/a	One beep	Motor failure	
see "Fault code"	Accelerator pedal fails		311/411	OFF	One beep	PCBA failure	Have repairs performed by a qualified service technician.
			307/407			Loose connection	
see "Fault code"	Steering wheel fails		312/412	OFF	One beep	PCBA failure	Have repairs performed by a qualified service technician.
						Loose connection	
see "Fault code"	Parking brake fails, the mower cannot be driven.	Parking brake PCBA, which is in the front frame assembly, is broken.	309/409	OFF	One beep	PCBA failure	Have repairs performed by a qualified service technician.
		Parking brake switch and/or wire is broken.	801	OFF	One beep	Wire/Switch failure	

LCD Display	Description	Fault code on LCD	Mower Status Indicator	Audio Indicator	Cause	Solution
OFF	Charging Port Fault	n/a	Solid RED	n/a	The charging port is in open circuit.	Have repairs performed by a qualified service technician.
		n/a	Solid RED	n/a	There is no power supply.	Check the wall outlet whether there is 120V supplied or the socket is good.
		n/a	Solid RED	n/a	The fuse is blown.	Have repairs performed by a qualified service technician.
see "Fault code"	Charging Port Fault	204	n/a	One beep	The charging port is in open circuit.	Have repairs performed by a qualified service technician.
see "Fault code"	Battery Box Assembly not functioning.	217	n/a	One beep	The power source from Battery Box assembly is broken. The LED headlights and USB will not work.	Have repairs performed by a qualified service technician.
		310/410	OFF	One beep	The connection between Type C wires of Battery Box assembly and other Type C wires of the mower is out of work.	Have repairs performed by a qualified service technician.
		201/202/203	OFF	One beep	The BMS of the Battery Box assembly is broken.	Have repairs performed by a qualified service technician.
see "Fault code"	Start/stop Switch Fault	314/414	OFF	One beep	Switch PCBA failure or bad wire connection for Start/stop Switch.	Have repairs performed by a qualified service technician.
see "Fault code"	LCD Screen Fault	315/415	OFF	One beep	LCD assembly is broken or bad wire connection of the LCD assembly.	Have repairs performed by a qualified service technician.
Operator interface	Wrong starting process	n/a	Flashes green	n/a	Depress the accelerator pedal before pulling both paddles towards the operator simultaneously and then release them.	Start the mower properly following the section " STARTING THE ELECTRIC ZERO TURN MOWER ".

WARRANTY

EGO WARRANTY POLICY

5-year limited warranty on EGO POWER+ outdoor power equipment and portable power for personal, household use.
3-year limited warranty on EGO POWER+ System battery packs and chargers for personal, household use. An additional 2-year extended warranty applies for the 10.0Ah battery whether sold separately (Model# BA5600T) or included with any tool, if it is registered within 90 days of purchase. 5-year limited warranty on CHV1600 charger, designed for use with Zero Turn Riding Mower for personal, household use.

2 year/1year limited warranty on EGO outdoor power equipment, portable power, battery packs, and chargers for professional and commercial use.

The detailed warranty periods by products can be found online at <http://egopowerplus.com/warranty-policy>.

Please contact EGO Customer Service Toll-Free at 877-346-9876 (877-EGO-ZTRM) any time you have questions or warranty claims.

LIMITED SERVICE WARRANTY

EGO products are warranted against defects in material or workmanship from the date of original retail purchase for the applicable warranty period. Defective product will receive free repair.

- a) This warranty applies only to the original purchaser from an authorized EGO retailer and may not be transferred. Authorized EGO retailers are identified online at <http://egopowerplus.com/warranty-policy>.
- b) The warranty period for reconditioned or factory certified products used for residential purpose is 1 year, for industrial, professional or commercial purpose is 90 days.
- c) The warranty period for routine maintenance parts, such as, but not limited to, ride-on mower seat, wheels, tires, anti-scalp wheels, brake disc, friction block, blades, trimmer heads, chain bars, saw chains, belts, scraper bars, rubber paddles, augers, skid shoes, blower nozzles, and all other EGO accessories is 90 days for residential purpose, 30 days for industrial, professional or commercial purpose. These parts are covered for 90/30 days from manufacture defects in normal working conditions.
- d) This warranty is void if the product has been used for rental purpose.
- e) This warranty does not cover the damage resulting from modification, alteration or unauthorized repair.
- f) This warranty only covers defects arising under normal usage and does not cover any malfunction, failure or defect resulting from misuse, abuse (including overloading of the product beyond capacity and immersion in water or other liquid), accidents, neglect or lack of proper installation, and improper maintenance or storage.
- g) This warranty does not cover normal deterioration of the exterior finish, including but not limited to scratches, dents, paint chips, or to any corrosion or discoloring by heat, abrasive and chemical cleaners.

HOW TO OBTAIN SERVICE

For warranty service, please contact EGO customer service toll-free at **877-346-9876 (877-EGO-ZTRM)**. When requesting warranty service, you must present the original dated sales receipt. An authorized service center will be selected to repair the product according to the stated warranty terms. When bringing your product to the authorized service center, there may be a small deposit that will be required when dropping off your tool. This deposit is refundable when the repair service is deemed to be covered under warranty.

ADDITIONAL LIMITATIONS

To the extent permitted by applicable law, all implied warranties, including warranties of MERCHANTABILITY or FITNESS FOR A PARTICULAR PURPOSE, are disclaimed. Any implied warranties, including warranties of merchantability or fitness for a particular purpose, that cannot be disclaimed under state law are limited to the applicable warranty period defined at the beginning of this article.

Chervon North America is not responsible for direct, indirect, incidental or consequential damages.

Some states do not allow limitations on how long an implied warranty lasts and/or do not allow the exclusion or limitation of incidental or consequential damages, so the above limitations may not apply to you.

This warranty gives you specific legal rights, and you may also have other rights which vary from state to state.

For customer service contact us toll-free at: **877-346-9876 (877-EGO-ZTRM) or EGOPOWERPLUS.COM.**

EGO Customer Service
769 Seward Ave NW Suite 102
Grand Rapids, MI 49504

EGO™

POWER⁺ ELECTRIC ZERO TURN MOWER

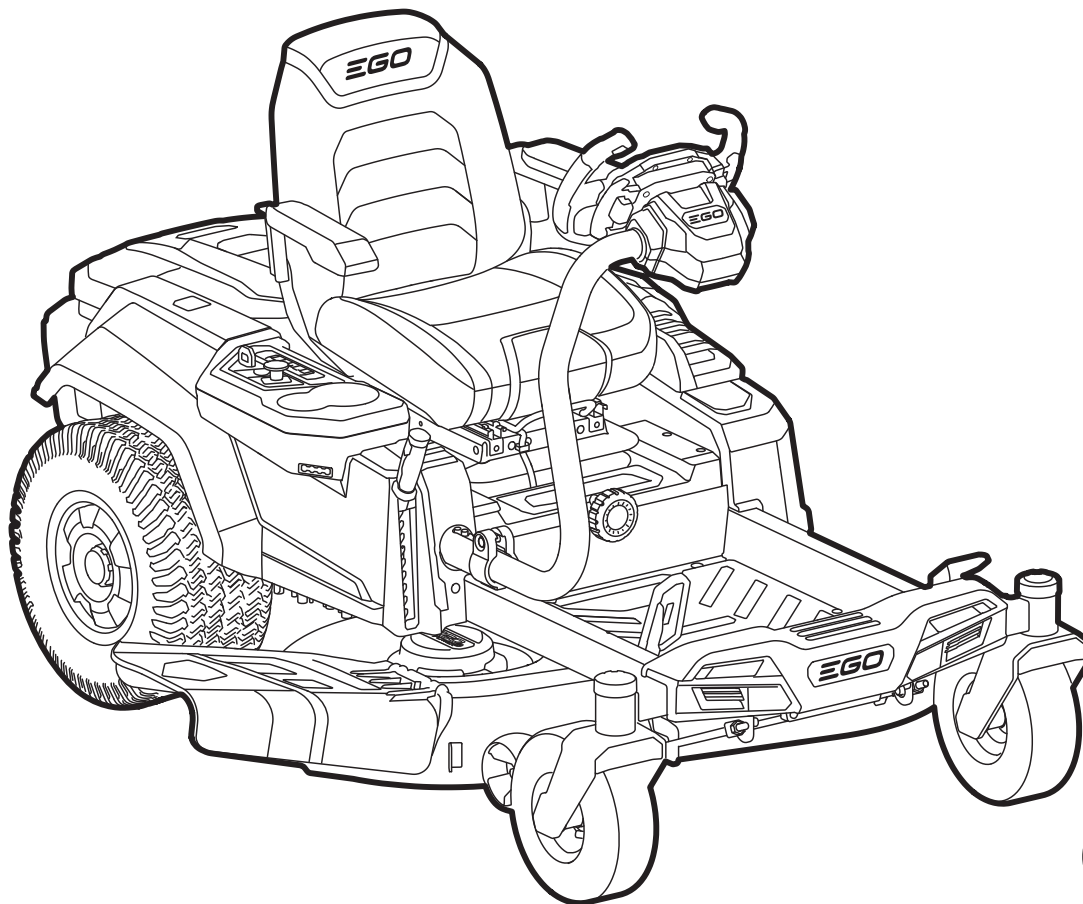

MODE D'EMPLOI

TONDEUSE ÉLECTRIQUE À RAYON DE BRAQUAGE ZÉRO AVEC PILES AU LITHIUM-ION DE 56 VOLTS

MODEL NUMBER ZT4200S/ZT4200S-FC



AVERTISSEMENT : Pour réduire le risque de blessure, lisez le Mode d'emploi et assurez-vous que vous le comprenez avant de commencer à utiliser ce produit. Conservez ces instructions en vue de référence future.

TABLE DES MATIÈRES

Informations relatives à la sécurité	81-87
Introduction	88
Spécifications	88
Accessoires recommandés	89
Description	90-100
Assemblage	101-112
Utilisation de l'application EGO Power+ avec votre tondeuse	112
Personnalisez votre expérience de la tonte et de la conduite	112-113
Fonctionnement	114-128
Maintenance	129-144
Recherche de la cause des problèmes	145-152
Référence relative au code d'erreur et à l'indicateur d'état de fonctionnement de la tondeuse	153-163
Garantie	164-165

LISEZ TOUTES LES INSTRUCTIONS !



LISEZ LE MODE D'EMPLOI ET ASSUREZ-VOUS QUE VOUS LE COMPRENEZ.

DÉCLARATION RELATIVE À LA FCC

1. Cet appareil est conforme à la partie 15 des règlements de la FCC. Son fonctionnement est soumis aux deux conditions suivantes :
 - 1) L'appareil ne doit pas provoquer d'interférences nuisibles.
 - 2) L'appareil doit accepter toute interférence reçue, y compris des interférences susceptibles de causer un fonctionnement non désiré.
2. Tout changement ou toute modification non expressément approuvé par la partie responsable de la conformité peut annuler le droit de l'utilisateur à faire fonctionner l'équipement.

AVERTISSEMENT : Cet équipement a été testé et a été déclaré conforme aux restrictions pour dispositifs numériques de classe B en vertu de la partie 15 des règles de la FCC. Ces restrictions visent à offrir une protection raisonnable contre l'interférence nuisible d'une installation résidentielle. Cet équipement génère, utilise et peut émettre de l'énergie de fréquence radio et, s'il n'est pas installé et utilisé conformément aux instructions, il peut causer une interférence nuisible aux radiocommunications. Toutefois, il n'est pas garanti qu'une interférence ne puisse pas se produire dans une installation particulière. Si l'équipement cause une interférence nuisible à la réception radio ou télévisuelle, interférence qui peut être déterminée en allumant et en éteignant l'équipement, il est recommandé que l'utilisateur tente de corriger l'interférence en prenant au moins l'une des mesures suivantes : réorienter ou déplacer l'antenne de réception; augmenter la distance entre l'équipement et le récepteur; brancher l'équipement sur une prise de courant qui n'appartient pas au circuit sur lequel le récepteur est branché; consulter le vendeur ou un technicien spécialisé en audiovisuel pour obtenir de l'aide.

SYMBOLES DE SÉCURITÉ

La raison d'être des symboles de sécurité est d'attirer votre attention sur les dangers possibles. Les symboles de sécurité et les explications qui les accompagnent méritent votre attention et votre compréhension. Les avertissements relatifs aux symboles n'éliminent pas, par eux-mêmes, tout danger. Les instructions et les avertissements qu'ils donnent ne remplacent pas les mesures appropriées de prévention des accidents.

⚠ AVERTISSEMENT : Il est essentiel de lire et de comprendre toutes les consignes de sécurité de ce Mode d'emploi, y compris tous les symboles d'alerte relatifs à la sécurité tels que « **DANGER** », « **AVERTISSEMENT** » et « **MISE EN GARDE** » avant de commencer à utiliser cet outil. Le non-respect des instructions indiquées ci-dessous pourrait causer un choc électrique, un incendie et/ou une blessure grave.

SIGNIFICATION DES SYMBOLES

⚠ SYMBOLE D'ALERTE RELATIF À LA SÉCURITÉ : Indique un **DANGER**, un **AVERTISSEMENT** ou une **MISE EN GARDE**. Peut être utilisé conjointement avec d'autres symboles ou pictogrammes.



⚠ AVERTISSEMENT : Le fonctionnement de tout outil électrique peut entraîner la projection de corps étrangers dans les yeux, ce qui peut provoquer de graves lésions oculaires. Avant de commencer à utiliser des outils électriques, portez toujours des lunettes de sécurité ou des lunettes de protection avec des écrans latéraux et un écran facial complet si nécessaire. Nous recommandons d'utiliser un masque de sécurité à vision large plutôt que des lunettes de protection ou des lunettes de sécurité standard avec des écrans latéraux. Utilisez toujours une protection oculaire conforme à la norme ANSI Z87.1.

SYMBOLS

This page depicts and describes safety symbols that may appear on this product. Read, understand, and follow all instructions on the machine before attempting to assemble and operate.

	Alerte relative à la sécurité	Indique un risque de blessure.
	Lisez le Mode d'emploi et assurez-vous que vous le comprenez.	Pour réduire le risque de blessure, l'utilisateur doit lire le mode d'emploi et s'assurer qu'il le comprend avant de commencer à utiliser ce produit.
	Protection des yeux	Portez toujours des lunettes de sécurité ou des lunettes de protection avec des écrans latéraux et un masque facial complet lorsque vous utilisez ce produit.
	Utilisation des dispositifs de sécurité	N'ouvrez pas ou ne retirez pas les écrans protecteurs pendant que ce produit est en train de fonctionner.
	AVERTISSEMENT – Gardez les mains et les pieds suffisamment éloignés.	Pour réduire le risque de blessure, gardez les mains et les pieds éloignés des pièces en rotation. N'utilisez pas cet outil si le couvercle de décharge ou le sac à herbe n'est pas à sa place. S'il est endommagé, remplacez-le immédiatement.
	DANGER – Demandez à toutes les autres personnes présentes de se tenir à une distance suffisante.	Ne tondez pas pendant que des enfants ou d'autres personnes se trouvent à proximité.
	Ne portez jamais d'enfants.	Ne portez jamais d'enfants, d'autres personnes ou d'animaux, même lorsque les lames ne tournent pas.
	Regardez derrière vous lorsque vous reculez.	Regardez toujours en bas et derrière vous avant et pendant toute manœuvre de marche arrière ou de demi-tour. Assurez-vous qu'il n'y a pas d'enfants, d'autres personnes ou d'animaux à proximité.
	DANGER – Risque associé à une pente abrupte	Faites extrêmement attention sur des pentes. Ne tondez pas des terrains en pente de plus de 15 degrés. N'utilisez pas la tondeuse sur des pentes à proximité d'étendues d'eau.
	DANGER – Objets projetés	Retirez tous objets qui risquent d'être projetés par la lame dans une direction quelconque. Portez des lunettes de sécurité.

	DANGER – Risque d’aller au-delà du bord ou d’entrer dans l’eau	Restez à au moins deux largeurs de tonte (2 m / 7 pi) de tout fossé ou dénivelé, ou de toute étendue d’eau, pour ne pas risquer un accident pouvant résulter d’une chute dans le fossé ou dénivelé, ou de l’entrée dans l’eau.
	Symboles de recyclage	Ce produit utilise des piles au lithium/ion (Li-ion). Les règlements nationaux, provinciaux ou municipaux peuvent interdire le dépôt de piles dans les ordures ordinaires. Consultez votre autorité locale en matière de gestion des déchets pour obtenir des informations sur les options de recyclage et/ou de mise au rebut disponibles.
IPX4	Degré de protection contre la pénétration	Protection contre les éclaboussures
V	Volts	Tension
	Courant continu	Type ou une caractéristique du courant
mm	Millimètre	Longueur ou taille
in.	Pouce	Longueur ou taille
Ft-lb	Pi-lb	Couple
Nm	Newton-mètre	Couple
kg	Kilogramme	Poids
lbs	Livre	Poids
°C	Celsius	Température
°F	Fahrenheit	Température
MPH	Miles par heure	Vitesse
km/h	kilomètres par heure	Vitesse
RPM	Tours par minute	Vitesse de rotation
PSI	lb par po2	Intensité de la pression
kPa	kilopascal	Intensité de la pression

REMARQUE : Voir Fig. 1 & 2 pour plus de symboles d’ACL et d’instructions pour l’utilisation.

AVERTISSEMENT: Pour assurer la sécurité et la fiabilité, toutes les réparations doivent être effectuées par un technicien de service qualifié.

PRATIQUES SÉCURITAIRES POUR L'UTILISATION DE LA TONDEUSE À CONDUCTEUR PORTÉ

⚠ DANGER: Cette machine est capable d'amputer des mains et des pieds, et de projeter des objets. Le non-respect des consignes de sécurité suivantes pourrait causer des blessures graves, voire la mort.

INFORMATIONS GÉNÉRALES

- Il faut lire, comprendre et suivre les instructions et les avertissements figurant dans ce mode d'emploi et sur la machine ainsi que ses attachements.
- Ne laissez utiliser la tondeuse que par des opérateurs qui sont responsables, dûment formés, connaissant les instructions et physiquement capables de s'en servir.
- Ne transportez pas de passagers et demandez aux autres personnes présentes de rester à une distance suffisante de la tondeuse.
- N'utilisez pas la machine après avoir consommé de l'alcool ou des drogues.
- Suivez les recommandations du fabricant en ce qui concerne le poids et les contrepoids des roues.

PRÉPARATION AVANT L'UTILISATION

- Déblayez la zone d'utilisation en retirant tous les objets qui risqueraient d'être projetés par la tondeuse ou de faire obstacle à son fonctionnement normal.
- Assurez-vous qu'il n'y a personne, en particulier de petits enfants, dans la zone d'utilisation. Arrêtez la machine et ses attachements éventuels si quelqu'un pénètre dans cette zone.
- Ne vous servez pas de la machine avant de vous être assuré que le bac à herbe, la goulotte de décharge et les autres dispositifs de sécurité sont en place et fonctionnent correctement. Inspectez-la fréquemment pour voir s'il y a des signes d'usure ou de détérioration, et remplacez toutes les pièces endommagées.
- Portez des équipements de protection personnelle appropriés tels que des lunettes de sécurité, des protecteurs d'oreilles et des chaussures.

FONCTIONNEMENT

- N'utilisez la machine qu'à la lumière du jour ou avec une bonne lumière artificielle.
- Évitez les trous, les ornières, les bosses, les rochers ou autres dangers cachés. Un terrain accidenté pourrait causer le renversement de la machine, ou faire perdre l'équilibre à son opérateur.
- Ne mettez pas les mains ou les pieds à proximité de pièces en rotation ou au-dessous de la machine. Restez tout le temps à une distance suffisante de l'ouverture de décharge.
- N'orientez pas la goulotte de décharge en direction d'une personne se trouvant à proximité. Évitez des matériaux contre un mur ou une obstruction. Ils risqueraient de ricocher et de frapper l'opérateur. Arrêtez la lame ou les lames lorsque vous traversez des surfaces couvertes de gravier.
- Ne laissez pas une machine en marche sans surveillance. Garez-la toujours sur un terrain plat, désengagez

l'attachement, activez le frein de stationnement et arrêtez le moteur.

- Ne tondez pas en marche arrière sauf si cela est absolument nécessaire. Regardez toujours en bas et derrière vous lorsque vous reculez.
- Évitez de tondre de la pelouse humide. Soyez stables sur vos pieds pour ne pas risquer de glisser et de tomber.
- Si vous vous trouvez dans des situations qui ne sont pas couvertes dans ce mode d'emploi, faites preuve de bon sens. Contactez le Service clientèle d'EGO pour obtenir de l'assistance.
- Utilisez seulement la tondeuse avec des blocs-piles et chargeurs indiqués ci-dessous :

BLOC-PILE	CHARGEUR (Charge des blocs-piles séparément)	CHARGEUR (Charge via le port de charge)
BA1400, BA1400-FC, BA2800, BA2800-FC, BA4200, BA4200-FC, BA1400T, BA1400T-FC, BA2240T, BA2240T-FC, BA2242T, BA2242T-FC, BA2800T, BA2800T-FC, BA4200T, BA4200T-FC, BA5600T, BA5600T-FC, BA6720T, BA6720T-FC	CH2100, CH2100-FC, CH3200, CH3200-FC, CH5500, CH5500-FC, CH7000, CH7000-FC, CH2800D, CH2800D-FC	CHV1600/CHV1600-FC

REMARQUE : Pour pouvoir faire démarrer cette tondeuse, des piles EGO de 15 Ah au total (2 piles BA4200/BA4200T) ou plus sont nécessaires. Pour obtenir la meilleure performance possible, nous recommandons l'utilisation de piles EGO avec un total de 30 Ah ou plus.

CONSIDÉRATIONS SPÉCIFIQUEMENT RELATIVES AUX ENFANTS

- Des accidents tragiques peuvent survenir si l'opérateur n'est pas alerte en présence d'enfants. Les enfants sont souvent attirés par une tondeuse en action. Ne supposez jamais que les enfants resseront là où vous les avez vus pour la dernière fois.
- Assurez-vous que les enfants sont en dehors de la zone de fonctionnement et qu'ils sont surveillés par un adulte responsable autre que l'opérateur.
- Ne transportez pas d'enfants, même si la lame ou les lames sont arrêtées. Les enfants pourraient tomber et être gravement blessés, ou ils pourraient nuire au bon fonctionnement de la machine. Les enfants qui ont été transportés auparavant peuvent soudainement apparaître dans la zone de fauche en espérant être transportés à nouveau et être heurtés ou écrasés par la machine.

CONSIDÉRATIONS RELATIVES AUX PENTES

⚠ AVERTISSEMENT : Les pentes causent beaucoup d'accidents. Il faut faire extrêmement attention lors de l'utilisation de la tondeuse sur des pentes.

- Suivez les instructions du fabricant pour un fonctionnement sur des pentes. Faites particulièrement attention lorsque vous utilisez la tondeuse à proximité d'un dénivelé important.
- N'utilisez pas la machine dans des conditions pouvant affecter sa traction, sa conduite ou sa stabilité. Les pneus risqueraient de glisser même si les roues sont arrêtées.
- Laissez toujours la transmission embrayée lorsque vous descendez le long d'une pente. Ne laissez pas la machine descendre toute seule par la force de gravité.
- Évitez de démarrer ou d'arrêter la machine sur des pentes. Évitez de changer soudainement la vitesse ou la direction. Tournez lentement et progressivement.

- Faites particulièrement attention lorsque vous utilisez une tondeuse avec un bac à herbe ou d'autres attachements. Ils pourraient affecter la stabilité de la tondeuse.

HALAGE

- Utilisez des rampes d'accès de largeur standard pour charger et décharger une machine en vue de son transport.

TRANSPORT

- La machine est lourde et pourrait causer des blessures graves si elle tombait sur quelqu'un. Faites très attention lorsque vous la chargez sur un véhicule ou sur une remorque, ou lorsque vous l'en déchargez.
- Utilisez des rampes d'accès de largeur standard pour charger une machine sur une remorque ou sur un camion.
- Utilisez une remorque homologuée pour transporter la machine. Serrez le frein de stationnement électrique en relâchant la pédale d'accélérateur et placez la pédale de frein de stationnement en position de freinage. Fixez la machine à l'aide de dispositifs approuvés tels que des bandes, des chaînes ou des sangles.
- Les attaches de l'avant et de l'arrière doivent être utilisées et dirigées en étant orientées vers le bas et dans le sens opposé à celui de la machine.

⚠ AVERTISSEMENT : Faites extrêmement attention lorsque vous chargez la machine sur un camion ou une remorque en utilisant des rampes. Il existe un risque de blessure grave, voire mortelle, si la machine tombe de la rampe.

⚠ AVERTISSEMENT : Le frein de stationnement n'est pas suffisant pour bloquer la machine pendant le transport. Assurez-vous que la machine est bien fixée au véhicule de transport. Faites toujours reculer la machine sur le véhicule de transport pour éviter de la faire basculer.

- N'utilisez pas cette machine sur des routes publiques.
- Consultez les règlements locaux concernant la circulation routière et appliquez-les avant de transporter la machine sur des routes.
- Ne remorquez pas cette machine. Cela pourrait causer des dommages au système de transmission.
- Chargez la machine sur un camion ou une remorque en la conduisant à faible vitesse sur une rampe suffisamment robuste. Ne la soulevez pas ! La machine n'est pas conçue pour pouvoir être soulevée manuellement.
- Lorsque vous chargez ou déchargez cette machine, n'utilisez pas plus que l'angle de fonctionnement maximum recommandé de 15 degrés.

REMORQUAGE

- **Ne remorquez pas un chariot dont le poids total en mouvement est supérieur à 113 kg / 250 lb ou dont le poids au timon est supérieur à 22 kg / 50 lb.** Le poids du chariot et les autres spécifications sont inclus dans le mode d'emploi fourni avec votre chariot.
- **N'attachez le chariot remorqué qu'avec le dispositif d'attelage.** Risque de blessures ou de dommages matériels.
- **Ne permettez jamais à des enfants ou à d'autres personnes ne monter sur ou dans un chariot remorqué.** Risque de blessure.
- **Ne remorquez pas sur des pentes de plus de 5 degrés / 9 % d'inclinaison.** Le poids du chariot remorqué peut causer une perte de traction, une perte de contrôle et l'incapacité de s'arrêter en cas de remorquage sur une surface inclinée.
- **Faites toujours particulièrement attention lorsque vous remorquez avec votre tondeuse à rayon de braquage zéro.** Faites des virages à faible inclinaison pour réduire le risque de mise en portefeuille. Faites attention lorsque vous vous mettez en marche arrière.

- **Conduisez à basse vitesse et prévoyez une distance suffisante pour pouvoir vous arrêter.**
- **Ne remorquez pas à proximité de fossés, de canaux et d'autres zones dangereuses.** Il existe un risque de perte de traction ou de contrôle.
- **Suivez tous les avertissements et toutes les instructions fournis par le fabricant du chariot.** Le non-respect de toutes les instructions risquerait de causer des blessures ou des dommages matériels.
- Suivez la recommandation du fabricant concernant les limites de poids pour les équipements remorqués et lorsque vous remorquez sur des pentes.

INTRODUCTION

Félicitations pour votre sélection d'une tondeuse électrique au lithium-ion à rayon de braquage zéro à conducteur porté EGO de 56 V. Elle a été conçue, produite et fabriquée pour vous fournir le maximum de fiabilité et de performance.

En cas de problème que vous ne parvenez pas à résoudre facilement, veuillez contacter le centre de service à la clientèle d'EGO en appelant le 1-877-346-9876 (1-877-EGO-ZTRM).

Ce mode d'emploi contient des informations importantes sur l'assemblage, l'utilisation et l'entretien en toute sécurité de votre tondeuse électrique à rayon de braquage zéro. Lisez-le attentivement avant de commencer à utiliser le produit. Gardez ce mode d'emploi à portée de main pour pouvoir vous y référer à tout moment.

SERIAL NUMBER _____ DATE D'ACHAT _____

LES NUMÉROS DE MODÈLE ET DE SÉRIE SONT INDIQUÉS SUR UNE ÉTIQUETTE ATTACHÉE SUR LE CÔTÉ DE LA ZONE DU REPOSE-PIEDS.

IL EST RECOMMANDÉ D'ENREGISTRER À LA FOIS LE NUMÉRO DE SÉRIE ET LA DATE DE L'ACHAT, ET DE GARDER CES INFORMATIONS EN LIEU SÛR EN VUE DE RÉFÉRENCE FUTURE. CONSERVEZ VOTRE REÇU.

SPÉCIFICATIONS

Tension	56 V	
Taille du châssis	1 067 mm / 42 po	
Diamètre des roues (en po)	Avant	11 x 4 – 5 po
	Arrière	18 x 9,5 – 8 po
Pression des pneus à froid	Avant	32 PSI (222.1 kPa)
	Arrière	16.8 PSI (115.8 kPa)
Rayon de braquage	0	
Vitesse de la lame ou des lames (tr/min.)	Jusqu'à 3 200	
Vitesse de conduite maximum	Marche avant	Jusqu'à 12,8 km/h / 8 MPH
	Marche arrière	jusqu'à 5,6 km/h / 3,5 MPH
Réglage de la hauteur de coupe (10 positions)	38,1 ~ 114,3 mm / 1,5 ~ 4,5 po	
Poids maximum de remorquage	113 kg / 250 lb	
Température de charge recommandée	5° C – 40° C / 41° F – 104° F	
Température de fonctionnement recommandée	0° C – 40° C / 32° F – 104° F	
Température de stockage recommandée	-20° C – 70° C / -4° F – 158° F	
Poids (sans le bloc-piles)	195 kg / 430 lb	

ACCESSOIRES RECOMMANDÉS

⚠ AVERTISSEMENT : Utilisez seulement des pièces de rechange identiques énumérées ci-dessous. L'utilisation de pièces qui ne répondent pas aux spécifications des équipements d'origine pourrait causer une performance inadéquate et compromettre la sécurité.

NOM DE LA PIÈCE	NUMÉRO DE MODÈLE
Jeux de lames	AB4200D
Jeu de lames d'ensachage	AB4201D
Fiche de déchiquetage	AMP4200
Kit d'ensachage	ABK4200
Pare-chocs arrière	AMB1000
Boîte de cargaison	AMG1000
Pare-soleil	AMS1000

DESCRIPTION

CONNAISSEZ VOTRE TONDEUSE ÉLECTRIQUE À RAYON DE BRAQUAGE ZÉRO (Fig. 1)

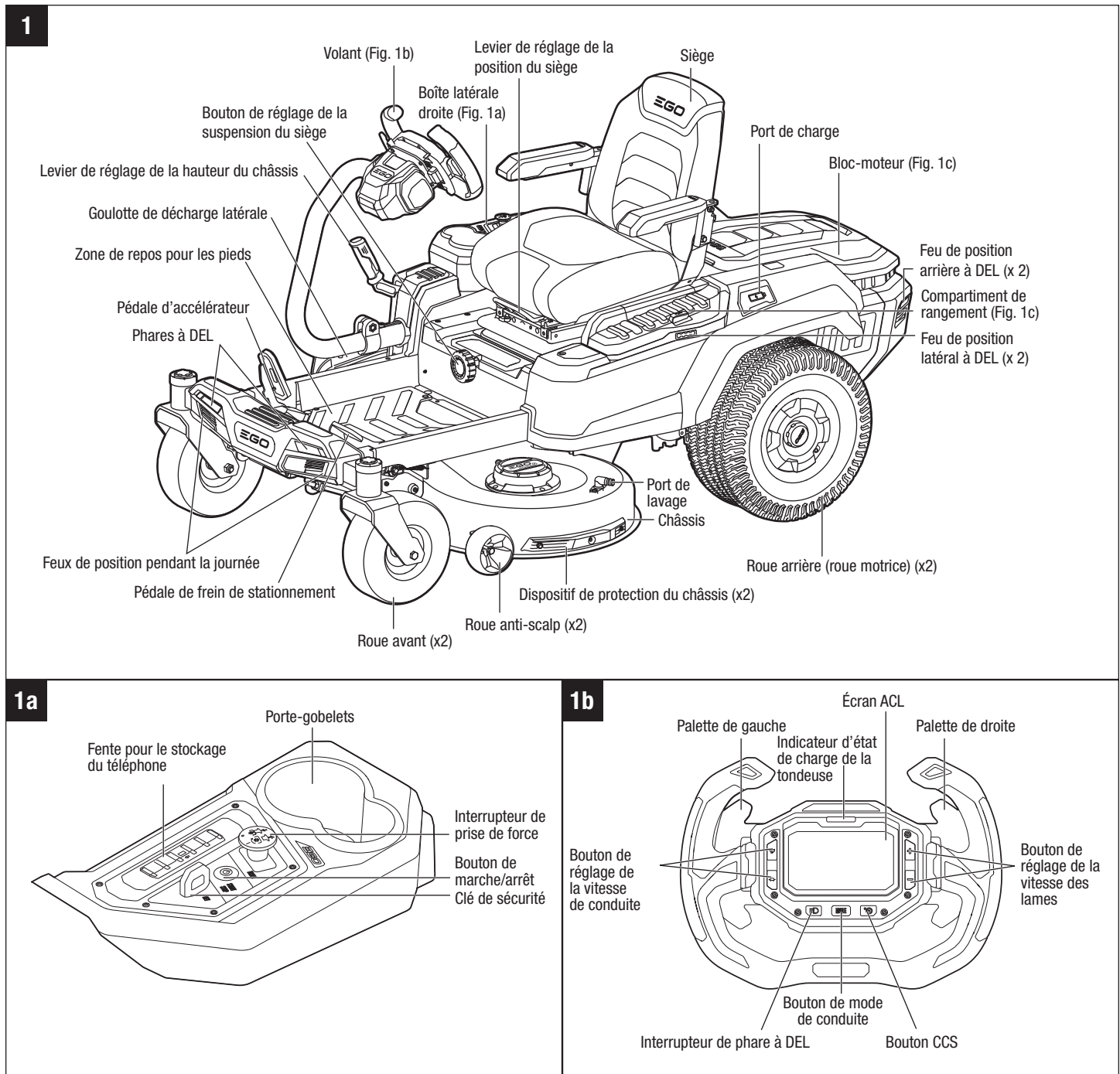

1c

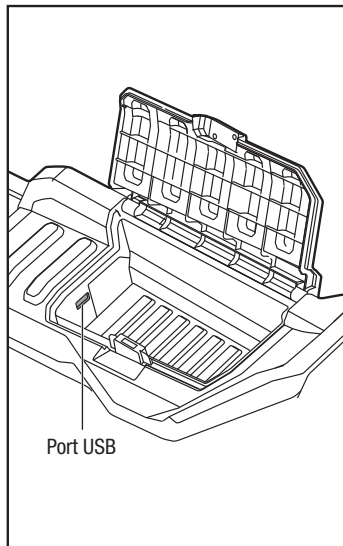

Cache de montage des attachements (x2)

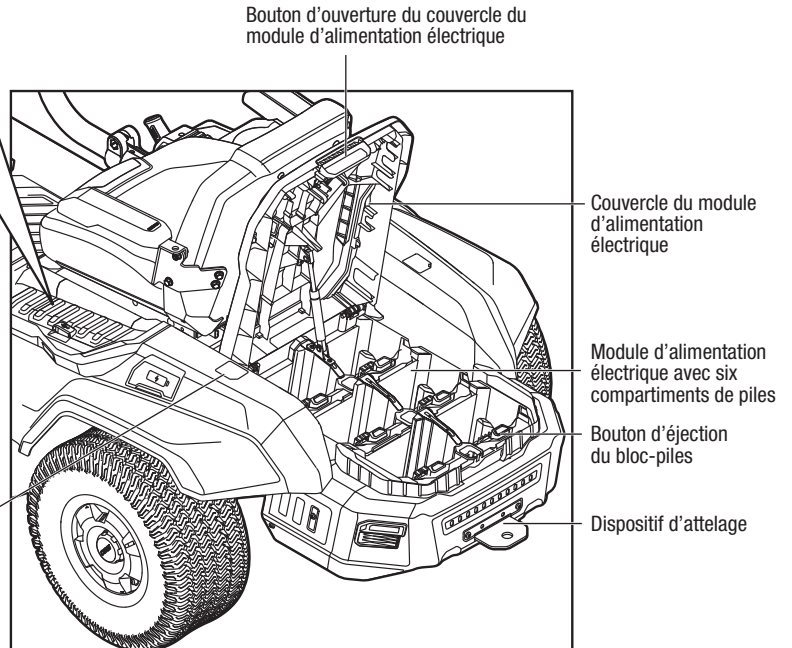

⚠ AVERTISSEMENT : Pour que ce produit puisse être utilisé en toute sécurité, il est nécessaire de comprendre les informations figurant sur le produit et dans ce mode d'emploi, et de bien maîtriser le projet que vous voulez réaliser. Avant d'utiliser ce produit, familiarisez-vous avec toutes ses fonctionnalités et les consignes de sécurité qui s'y appliquent.

Clé de sécurité

La clé de sécurité doit être insérée avant d'appuyer sur le bouton de marche/arrêt pour faire démarrer la tondeuse.

Bouton de marche/arrêt

Après avoir inséré la clé de sécurité, appuyez sur le bouton de marche/arrêt et maintenez-le enfoncé pendant trois secondes pour faire démarrer la tondeuse.

- L'écran ACL affichera « Indicateur d'état de charge » après un enfoncement bref du bouton.
- L'écran ACL s'éteindra après que le bouton de marche/arrêt aura été enfoncé à nouveau pendant trois secondes.

Interrupteur de la prise de force (Pull-to-Operate Switch)

Met en marche les lames (moteurs des lames).

AVIS : Il n'est pas recommandé d'activer les moteurs des lames lorsque les lames sont sous une charge lourde. Élevez le châssis et relancez les moteurs du châssis.

Volant de direction

Contrôle le sens de conduite de la tondeuse.

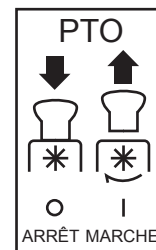

Palette de gauche/Palette de droite

Les palettes ont deux fonctions :

- Avant de conduire la tondeuse, tirez simultanément la palette de gauche et la palette de droite vers l'opérateur, puis relâchez-les. Le voyant d'état de charge de la tondeuse devient vert, ce qui signifie que la tondeuse est prête à être conduite.
- Lorsque la tondeuse est prête à rouler ou qu'elle roule déjà à n'importe quelle vitesse, tirez l'une ou l'autre des palettes de gauche ou de droite, ou les deux, vers l'opérateur et ne les relâchez pas pour conduire la tondeuse en marche arrière.

Pédale d'accélérateur

Fait démarrer/arrête la conduite de la tondeuse, et contrôle la vitesse de conduite de la tondeuse.

Pédale de frein de stationnement

Fait démarrer/arrête la conduite de la tondeuse, et contrôle la vitesse de conduite de la tondeuse.

AVIS : N'appuyez jamais sur la pédale du frein de stationnement pour réduire la vitesse. Lorsque la pédale du frein de stationnement est suffisamment enfoncée, mais pas jusqu'à la position de stationnement complète, la tondeuse s'immobilise. Sur une surface plane, mais si cela se produit sur une pente, la tondeuse peut glisser le long de la pente.

Levier de réglage de la position du siège

Utilisez ce levier pour faire avancer ou reculer le siège pourvu d'un coussin très épais jusqu'à la position désirée.

Bouton de réglage de la suspension du siège

Utilisez le bouton de réglage de la suspension du siège pour ajuster le confort en fonction du poids de l'opérateur et des irrégularités du terrain.

Levier de réglage de la hauteur du châssis

Le levier de réglage de la hauteur du châssis permet d'élever et d'abaisser le châssis de coupe.

Roue anti-scalp

Empêche le châssis d'entrer en contact avec le sol et de scalper la pelouse lorsqu'il passe au-dessus d'un point surélevé.

Goulotte de décharge latérale

Elle permet à la lame de décharger les brins d'herbe coupés de l'ouverture de décharge latérale. La goulotte de décharge latérale est installée à l'usine.

Dispositif d'attelage

Pour remorquer des chariots ou d'autres attachements sur roues. Veuillez consulter le chapitre « REMORQUAGE », plus près du début de ce mode d'emploi.

Feux de position pendant la journée

S'allume pour montrer des effets intéressants. Peuvent être personnalisés à l'aide de l'application EGO Power+.

Phares/Feux de position latéraux/Feux de position arrière à DEL

Ils fournissent un éclairage pour tondre dans des conditions de faible luminosité et pour permettre à la tondeuse d'être vue.

REMARQUE : Pendant la marche arrière, les feux arrière clignotent automatiquement pour vous alerter.

Interrupteur de lampe à DEL

Contrôle les phares/lumières latérales/lumières arrière.

Compartiment de rangement

Le compartiment de rangement comporte un port USB et un grand espace de rangement pour un dispositif USB en cours de charge et/ou pour des accessoires, tels que les caches de montage des accessoires. Fermez toujours le cache du compartiment de rangement quand il n'est pas utilisé afin d'empêcher que des débris ne soient capturés dans le port USB.

Fente pour le rangement du téléphone

Conçue pour le rangement pratique d'un téléphone portable.

Caches de montage des attachements

Ils protègent les sites de montage des attachements lorsque ceux-ci ne sont pas utilisés.

Port de charge

Utilisé avec le chargeur CHV1600/CHV1600-FC (disponible séparément), il permet de charger directement les piles montées dans le compartiment des piles.

Port USB

Le port de charge USB fournit une puissance de charge de 5 V c.c. permettant un appel de courant combiné de 1,5 A pour votre téléphone portable, un lecteur MP3 ou d'autres dispositifs USB. Consultez le mode d'emploi de votre dispositif pour connaître ses besoins de charge particuliers.

AVIS :

- Toute tentative de charge de dispositifs dont l'appel de courant combiné dépasse 1,5 A pourrait endommager le port USB et/ou la tondeuse.
- Le port USB n'est alimenté en électricité que lorsque la tondeuse n'est pas dans le mode de charge.

CARACTÉRISTIQUES INTELLIGENTES

Bouton de mode de conduite

Ce bouton permet à l'opérateur d'activer l'un des trois modes suivants : CONTRÔLE, STANDARD ou SPORT. Les modes déterminent la sensibilité de la réaction de la tondeuse au mouvement de la pédale de l'accélérateur et du volant de direction. Pour plus d'informations, reportez-vous à la section intitulée « **PERSONNALISATION DE VOTRE EXPÉRIENCE DE LA TONTE ET DE LA CONDUITE** ».

Bouton de réglage de la vitesse de conduite

Permet à l'opérateur de sélectionner une vitesse de conduite confortable. Pour plus d'informations, reportez-vous à la section intitulée « **PERSONNALISATION DE VOTRE EXPÉRIENCE DE LA TONTE ET DE LA CONDUITE** ».

Bouton de réglage de la vitesse des lames

Ce bouton permet à l'utilisateur de personnaliser la vitesse des lames en fonctions de l'état de la pelouse. Pour plus d'informations, reportez-vous à la section intitulée « **PERSONNALISATION DE VOTRE EXPÉRIENCE DE LA TONTE ET DE LA CONDUITE** ».

Bouton CCS

Il a de multiples fonctions :

- Pour activer ou désactiver le CCS (Cruise Control System / Système de régulation de la vitesse) tout en avançant.
- Pour calibrer le volant (voir la section intitulée « **CALIBRAGE DU VOLANT** » de ce mode d'emploi).
- Pour réinitialiser la tondeuse aux réglages d'usine initiaux (voir la section intitulée « **RÉINITIALISATION DE LA TONDEUSE AUX RÉGLAGES D'USINE INITIAUX** » de ce mode d'emploi).

Indicateur d'état de fonctionnement de la tondeuse

- Si l'indicateur d'état de fonctionnement de la tondeuse est vert, cela signifie que la tondeuse est prête à être conduite.
- Si l'indicateur d'état de fonctionnement clignote en rouge pendant la conduite, cela signifie que la tondeuse est surchargée ou dans un autre état de fonctionnement indésirable.
- Si l'indicateur d'état de fonctionnement de la tondeuse est éteint, cela signifie que la tondeuse n'est pas prête à être conduite par l'opérateur. Veuillez consulter la section intitulée « **DÉMARRAGE DE LA TONDEUSE ÉLECTRIQUE À RAYON DE BRAQUAGE ZÉRO** » dans ce mode d'emploi pour faire démarrer la tondeuse de la manière correcte.

- Si le voyant d'état de fonctionnement de la tondeuse clignote en rouge (et l'icône de chaque compartiment de pile occupé, la jauge de carburant et le voyant de faible puissance clignotent toutes les secondes), cela signifie que la charge de la pile est trop faible, et la tondeuse passe alors en mode de fonctionnement dégradé.
- Lors de la mise à jour du micrologiciel ou de la réinitialisation de la tondeuse aux paramètres d'usine initiaux, le voyant d'état de la tondeuse clignote en orange. Veuillez consulter les sections intitulées « **MISE À JOUR DU MICROLOGICIEL** » et « **RÉINITIALISATION DE LA TONDEUSE AUX RÉGLAGES D'USINE INITIAUX** ».

REMARQUE : L'indicateur d'état de fonctionnement de la tondeuse peut indiquer un défaut particulier ; consultez la section intitulée « **CODE DE DÉFAUT ET RÉFÉRENCE DE L'INDICATEUR D'ÉTAT DE FONCTIONNEMENT DE LA TONDEUSE** » pour plus d'informations.

TECHNOLOGIE PEAK POWER™

Cette technologie combine la puissance d'un maximum de six piles EGO ARC Lithium™ de 56 V pour fournir la puissance et les performances d'une tondeuse à essence.

Application et micrologiciel EGO Power+

Contrairement aux tondeuses à essence, votre tondeuse à rayon de braquage zéro EGO utilise un ordinateur embarqué de pointe pour surveiller chaque élément de la machine et s'assurer que la tondeuse fonctionne sans problème. Les ingénieurs d'EGO publient périodiquement des mises à jour du micrologiciel de la tondeuse – un système d'exploitation qui fait fonctionner l'ordinateur de bord. Dans de nombreux cas, les performances d'un certain élément de la tondeuse peuvent être améliorées en changeant le code du micrologiciel sans remplacer les pièces physiques ni avoir à se rendre dans un centre de service après-vente. Pour savoir comment coupler votre tondeuse à rayon de braquage zéro avec votre téléphone intelligent ou votre tablette, veuillez consulter le chapitre intitulé « **UTILISATION DE L'APPLICATION EGO POWER+ AVEC VOTRE TONDEUSE** ».

Aide pour le fonctionnement en pente

Cette fonction aide l'opérateur à démarrer et à conduire la tondeuse en toute sécurité sur une pente.

Mode de fonctionnement dégradé

Lorsque la charge de la pile devient extrêmement faible, la tondeuse passe automatiquement en mode de fonctionnement dégradé afin de conserver suffisamment de puissance pour retourner jusqu'à la zone de charge.

- Les lames passent en basse vitesse de rotation, ce qui ne permet de couper qu'une très petite quantité d'herbe. Lorsqu'elles rencontrent de l'herbe haute et dense, les lames s'arrêtent de tourner. L'indicateur sonore émet des sons (bips) intermittents.
- L'indicateur d'état de fonctionnement de la tondeuse clignote en rouge toutes les secondes, l'indicateur de faible puissance et les graphiques de la pile sur la jauge de carburant clignotent.

L'opérateur doit :

- Appuyer sur l'interrupteur de prise de force (en poussant vers le bas) pour arrêter les moteurs des lames. L'indicateur sonore cessera d'émettre des bips lorsque les moteurs des lames se seront arrêtés.
- Arrêter de travailler et retourner dès que possible à la zone de charge. La distance de déplacement maximum de la tondeuse dans ce mode est de 0,96 kilomètre / 0,6 mile.

Lorsque la pile est presque complètement déchargée, l'icône de chaque compartiment de pile occupé et l'indicateur de faible puissance clignotent toutes les demi-secondes.. La tondeuse cessera de fonctionner immédiatement. L'opérateur doit transporter la tondeuse jusqu'à la zone de charge la plus proche pour la recharger.

AVIS : S'il faut pousser manuellement, assurez-vous que les piles sont débranchées de la tondeuse et que la pédale du frein de stationnement est relâchée de la position de freinage.

Système de verrouillage de sécurité du démarrage

La tondeuse est munie d'un système de verrouillage de sécurité du démarrage consistant en la clé de sécurité, le bouton de marche/arrêt, l'interrupteur à pédale du frein de stationnement, l'interrupteur du siège et l'interrupteur du port de charge.

Le système de verrouillage de sécurité du démarrage est conçu pour protéger l'opérateur et d'autres personnes contre tout risque de blessure accidentelle pouvant être causée par le démarrage non intentionnel de la tondeuse.

⚠ AVERTISSEMENT : Vérifiez le système de verrouillage de sécurité du démarrage de la tondeuse avant de l'utiliser. Ce système constitue une fonctionnalité de sécurité importante de la tondeuse. En cas de dysfonctionnement, il doit être réparé immédiatement : appelez immédiatement le centre de service après-vente EGO.

⚠ AVERTISSEMENT : Le système de verrouillage de sécurité du démarrage ne doit pas être déconnecté ou contourné. Ceci pourrait avoir pour effet de faire fonctionner la tondeuse de façon inattendue, ce qui risquerait de causer des blessures.

Indicateur sonore (bips)

La tondeuse électrique à rayon de braquage zéro EGO est pourvue d'un indicateur sonore qui émettra des bips dans certaines situations. Il émettra des signaux sonores quand :

- La tondeuse démarre normalement et l'écran à DEL est illuminé avec toutes les icônes et tous les indicateurs. L'indicateur sonore émettra un son unique.
- La tondeuse est arrêtée normalement. Il n'émettra qu'un seul bip.
- Lorsque la charge disponible de la pile est extrêmement faible, la tondeuse passera dans le mode de fonctionnement dégradé, et les bips continueront à retentir jusqu'à ce que l'interrupteur de prise de force soit enfoncé vers le bas.
- Lorsque la tondeuse est en état de surchauffe ou de surcharge, le bip retentira une fois.
- Quand un code d'erreur est affiché sur l'écran ACL, le bip retentit une fois. Lorsque plusieurs codes d'erreur sont affichés sur l'écran ACL, le signal sonore retentit le nombre de fois correspondant au nombre de codes d'erreur.
- Si la tondeuse cesse de rouler sur une pente et si l'opérateur a quitté le siège sans mettre la pédale de frein de stationnement en position de freinage, les bips retentissent en continu pour rappeler à l'opérateur d'activer le frein de stationnement pour assurer la sécurité.
- Lors de l'activation ou de la désactivation du CCS (Cruise Control System / Système de régulation de la vitesse), le signal sonore retentit deux fois.

SIGNIFICATION DES ICÔNES ET DES VOYANTS/INDICATEURS SUR L'ÉCRAN ACL (Fig. 2)

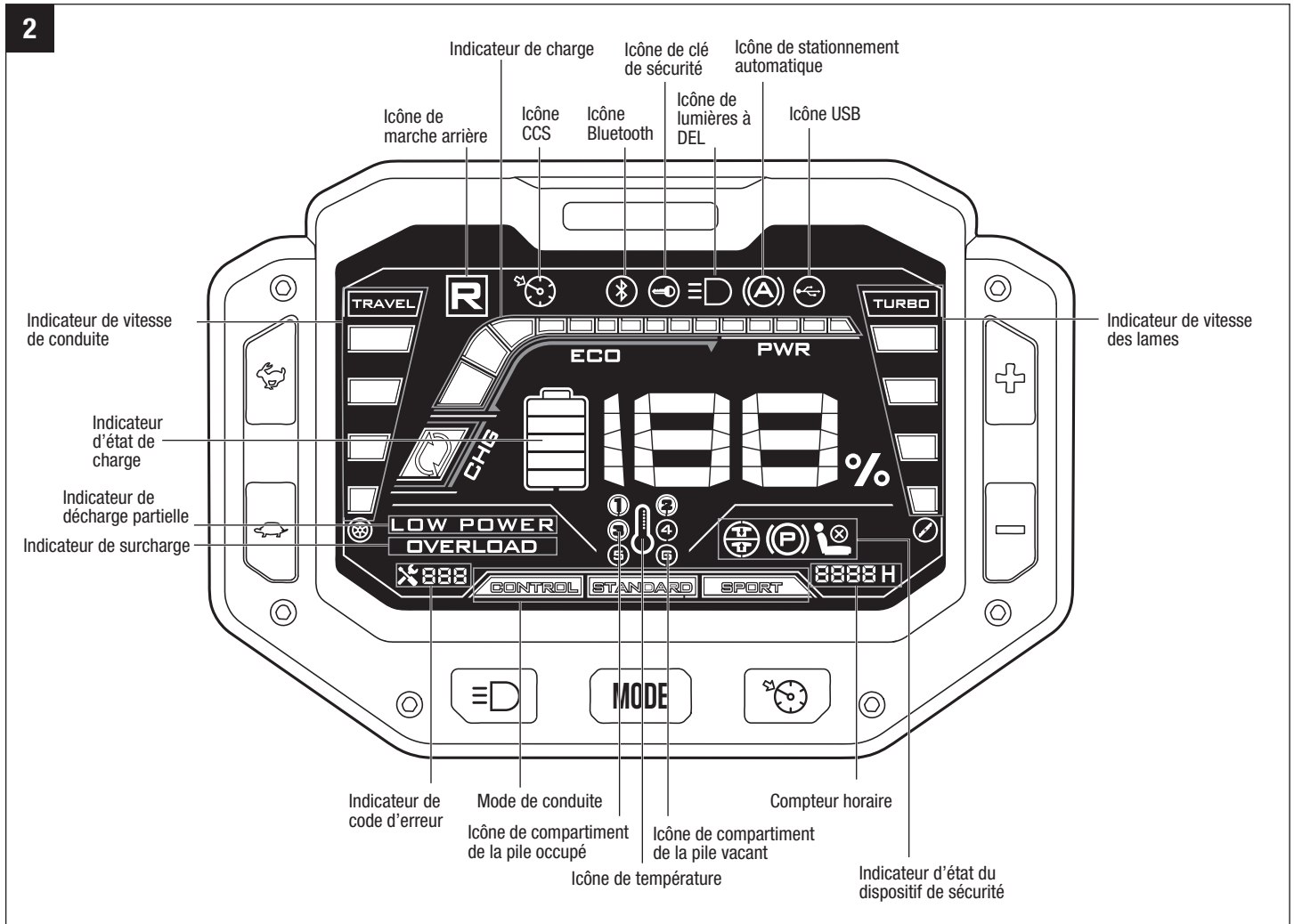

Icône de marche arrière

S'allume lorsque la palette de gauche ou de droite, ou les deux palettes, sont tirées vers l'opérateur pour la conduite en marche arrière.

Icône CCS (système de régulation de la vitesse)

S'allume lorsque la tondeuse continue d'avancer à une vitesse donnée sans avoir besoin d'appuyer sur la pédale d'accélérateur.

Icône Bluetooth

Cette icône s'allume lorsque la tondeuse est connectée à un dispositif mobile par le biais de Bluetooth.

La marque du mot Bluetooth® et les logos correspondants sont des marques déposées appartenant à Bluetooth SIG, Inc., et toute utilisation de ces marques par EGO est effectuée sous licence.

Icône de clé de sécurité

Lorsque la clé de sécurité est insérée correctement et lorsque le bouton de marche/arrêt est enfoncé pour mettre la tondeuse en marche, l'icône de clé de sécurité s'allume ; sinon, cette icône continuera à clignoter pour rappeler à l'opérateur d'insérer la clé de sécurité.

Icône de lampes à DEL

Cette icône s'allume lorsque les phares/lumières latérales et arrière à DEL ont été allumés.

Icône de stationnement automatique

L'icône de stationnement automatique clignote lorsque la tondeuse s'arrête de rouler sur une pente, lorsque la pédale d'accélérateur est relâchée et lorsque l'opérateur quitte le siège sans placer la pédale du frein de stationnement en position de freinage. La tondeuse s'arrête automatiquement sur la pente en utilisant la charge de la pile pour alimenter le frein électrique, tandis que l'indicateur sonore émet des bips intermittents.

L'icône de stationnement automatique s'éteint et l'indicateur sonore ne retentit plus dès que la pédale de frein de stationnement est placée en position de freinage.

⚠ AVERTISSEMENT : Lorsque la pile est déchargée, la tondeuse risque de glisser vers le bas de la pente, ce qui peut causer de graves dommages à la tondeuse ou des blessures !

Icône USB

Cette icône s'allume pour indiquer qu'un dispositif USB peut être connecté après le démarrage correct de la tondeuse.

Indicateur de charge

Indique la charge actuelle de la tondeuse. Lorsque la charge est à l'intérieur de la plage ECO, cela signifie que la charge de la tondeuse est dans la plage normale. Lorsque la charge est à l'intérieur de la plage PWR, cela signifie que la charge de la tondeuse est lourde. Lorsque la charge est à l'intérieur de la plage CHG, cela signifie que la tondeuse est dans le mode de régénération énergétique, comme quand elle est en train de freiner ou de descendre une pente.

Indicateur d'état de charge

Indique la capacité de charge moyenne des piles insérées.

Indicateur de charge faible

- Lorsque la charge disponible des piles est extrêmement faible, la tondeuse passera dans le mode dégradé. L'indicateur de charge faible clignotera une fois par seconde. L'opérateur doit alors arrêter de travailler et retourner dès que possible à l'endroit où il peut recharger les piles.
- Lorsque la pile est presque complètement déchargée, l'indicateur de charge faible clignote toutes les demi-secondes.

Indicateur de code d'erreur

Le système ordinateur embarqué s'activera pour protéger l'opérateur et la machine s'il détecte un problème. Quand il prend les mesures nécessaires pour arrêter le fonctionnement de la machine ou d'un de ses composants, il indiquera qu'un problème est survenu, et ce code d'erreur sera affiché sur l'écran ACL. Veuillez consulter la section intitulée « **RÉFÉRENCE RELATIVE AU CODE D'ERREUR ET À L'INDICATEUR D'ÉTAT DE FONCTIONNEMENT** » dans ce mode d'emploi pour référence.

Indicateur de surcharge

Lorsque la tondeuse est en état de surcharge, l'indicateur de surcharge clignotera une fois par seconde. Pendant ce temps, l'indicateur d'état de fonctionnement de la tondeuse au-dessus de l'écran ACL clignote en ROUGE toutes les secondes. L'indicateur sonore émettra un son unique. Il est recommandé que l'opérateur élève la hauteur de coupe du châssis pour réduire la charge de la tondeuse lorsque l'indicateur de surcharge clignote.

Icône de température

- En cas de surchauffe d'une pile, l'icône de surcharge clignote une fois par seconde et l'icône de pile représentant la pile en état de surchauffe clignote également.
- Lorsque la tondeuse est en dehors de la température recommandée (surchauffe ou trop froide), l'icône de température clignote toutes les secondes.
 - Lorsque la tondeuse est en état de surchauffe, il est recommandé à l'opérateur de réduire la charge de la tondeuse en augmentant la hauteur de coupe du châssis ou en ralentissant la vitesse de la lame/de la conduite pour permettre au bloc-piles ou à la tondeuse de revenir dans la plage de température normale.
 - Lorsque la tondeuse est trop froide, veuillez ne pas faire de tentatives répétées de démarrage de la tondeuse, car cela pourrait endommager la machine. Rangez toujours la tondeuse et la pile dans un environnement assez chaud. Remettez la tondeuse en marche lorsqu'elle aura été réchauffée.

Icône de pile

- Cette icône s'illumine lorsque la pile est insérée dans le compartiment de pile correspondant.
- Lorsque la valeur Ah des piles insérées est inférieure à 15 Ah, les icônes de piles de tous les compartiments de piles vacants clignoteront afin de rappeler à l'opérateur d'insérer plus de piles dans le(s) compartiment(s) de pile vide(s).

Pour pouvoir faire démarrer cette tondeuse, des piles EGO de 15 Ah au total (2 piles BA4200/BA4200T) ou plus sont nécessaires. Pour obtenir la meilleure performance possible, nous recommandons l'utilisation de piles EGO avec un total de 30 Ah ou plus.

- Lorsqu'une surintensité se produit pour une certaine pile pendant la décharge de la pile, l'icône de la pile correspondante clignote. La tondeuse peut continuer à fonctionner si la valeur nominale Ah combinée des piles, à l'exclusion de la pile en état de surintensité, est égale ou supérieure à 15 Ah. Une fois que la pile en état de surintensité reviendra à la normale, elle contribuera immédiatement à alimenter la tondeuse et l'icône disparaîtra.
- Lorsque la charge disponible des piles est trop faible, la tondeuse passera dans le mode dégradé. Les icônes des piles et du niveau de charge correspondant à toutes les piles insérées correctement sur l'écran ACL clignoteront pour rappeler à l'opérateur de retourner dans la zone de charge dès que possible. Lorsque la tondeuse est dans le mode de fonctionnement dégradé, les lames passent automatiquement à la vitesse de rotation basse.
- Lorsque les piles sont presque complètement déchargées, les icônes de piles de toutes les piles insérées correctement clignotent.

Compteur horaire

- Montre le temps de conduite total de la tondeuse, en heures. Utilisez le compteur horaire pour déterminer quand la tondeuse a atteint les intervalles d'entretien recommandés.
- Le compteur horaire ne peut pas être réinitialisé.

Indicateur d'état du dispositif de sécurité

“” Clignote pour demander à l'opérateur de réinitialiser l'interrupteur de prise de force.

“” S'illumine lorsque le frein de stationnement est activé.

“” S'illumine lorsque l'opérateur a quitté le siège.

ASSEMBLAGE

⚠ AVERTISSEMENT : Pour empêcher tout démarrage accidentel qui pourrait causer une blessure grave, retirez toujours le(s) bloc(s)-piles du produit lorsque vous effectuez le montage de pièces, un nettoyage ou une opération d'entretien.

⚠ AVERTISSEMENT : Si certaines pièces sont endommagées ou manquantes, n'utilisez pas ce produit avant que ces pièces aient été remplacées. L'utilisation de ce produit avec des pièces endommagées ou manquantes pourrait causer des blessures graves.

⚠ AVERTISSEMENT : Ne tentez pas de modifier cette tondeuse ou de créer des accessoires qu'il n'est pas recommandé d'utiliser avec ce produit. Une telle altération ou modification constituerait une utilisation abusive et pourrait créer une situation dangereuse entraînant un risque de blessures graves.

A. DÉBALLAGE

⚠ AVERTISSEMENT : Pour réduire le risque de blessure ou d'endommagement de la tondeuse, n'utilisez pas un couteau pour couper les bandes en nylon. Utilisez des ciseaux ou des pinces à tranchant latéral.

⚠ AVERTISSEMENT : Pour réduire le risque de dommage, retirez votre montre et tous autres objets fragiles et de valeur de vos poignets. Il existe un risque de contact avec des éléments du cadre en acier.

Outils nécessaires :

- Ciseaux ou couteaux latéraux (non fournis)
- une clé à fourche de 13 mm (fournie)
- une clé à douille avec une extrémité de 13 mm (fournie)

1. Retirez le couvercle en plastique de la tondeuse.
2. Coupez les sangles de fixation en nylon et retirez la boîte d'accessoires, qui est située dans la zone centrale du siège de la tondeuse, et retirez les deux clés à fourche qui se trouvent à l'intérieur (Fig. 3a).
3. Utilisez la clé à fourche de 13 mm et l'extrémité de la clé à douille de 13 mm pour retirer les 18 boulons qui maintiennent le cadre dans l'ordre numérique indiqué à la Fig. 3a.

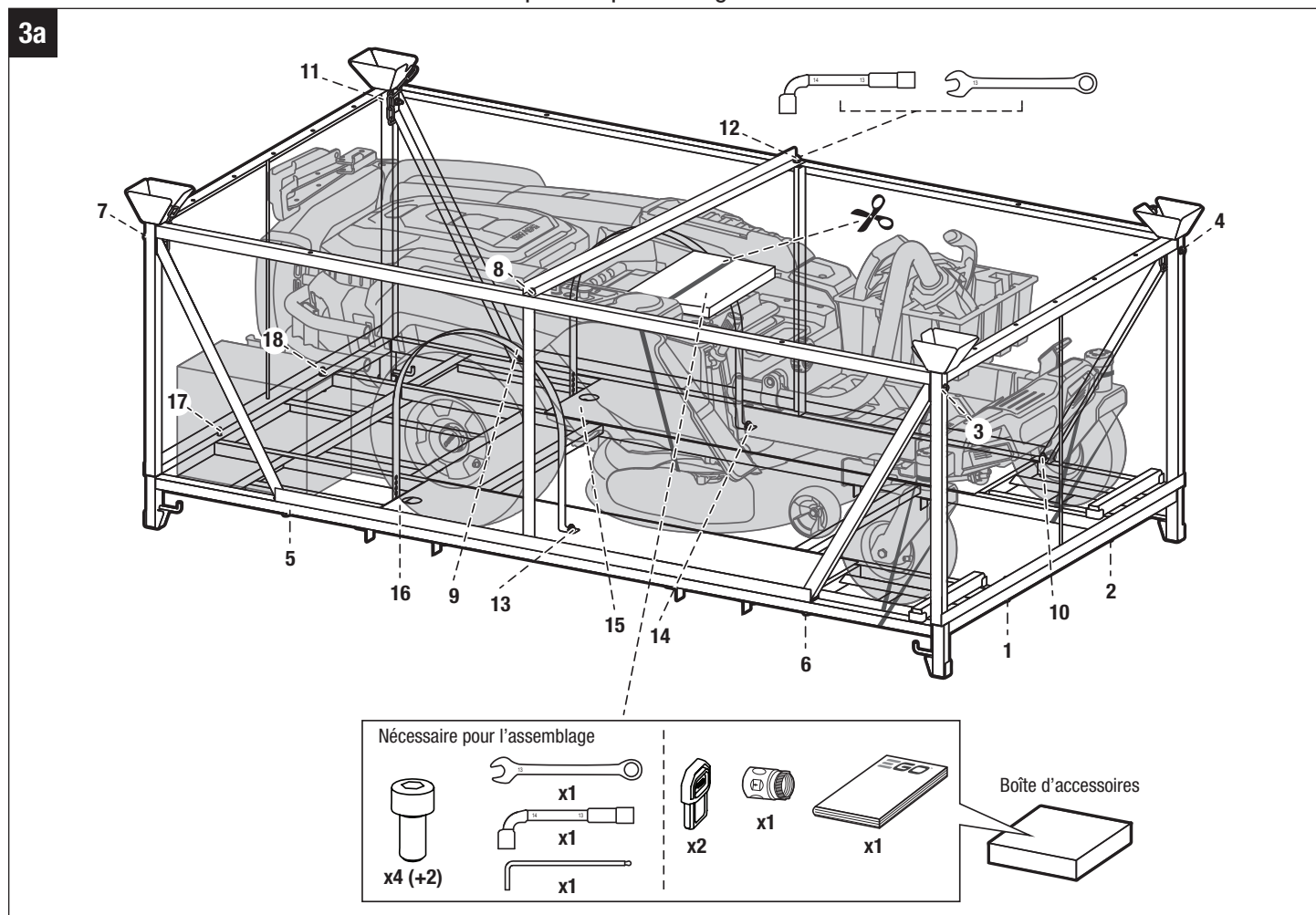

REMARQUE : Pour simplifier et accélérer le processus, utilisez une clé à chocs avec une douille de 13 mm / 1/2 po (non fournie).

4. Coupez les sangles de fixation en nylon sécurisant les boîtes des piles/du chargeur, le siège et les roues avant de la tondeuse (Fig. 3b).
5. Commencez par retirer l'ensemble de siège de la tondeuse, puis retirez les boîtes de la pile et du chargeur du bas du châssis (Fig. 3b).
6. Retirez tous les matériaux d'emballage et de conditionnement accessibles, et mettez-les de côté. Ne jetez pas les matériaux d'emballage avant d'avoir inspecté attentivement le produit.

AVIS : Ne retirez pas le dispositif de protection du volant qui protège le volant avant que celui-ci ne soit correctement installé. Les vibrations pendant le retrait de la tondeuse peuvent endommager le volant.

7. Retirez les deux dispositifs de protection des roues qui sont devant les roues. Vous devrez peut-être utiliser la clé fournie pour retirer ces dispositifs de protection des roues (Fig. 3c).
8. Si une rampe d'accès de largeur standard est disponible, positionnez-la contre la plateforme inférieure, près des roues avant. Ne dépassez pas l'angle de fonctionnement maximum recommandé, qui est de 15°. Par ailleurs, deux pièces de bois d'œuvre de 2x4 permettent de réduire la « chute » du châssis vers le sol.
9. Appuyez sur la pédale du frein de stationnement pour la relâcher de la position de freinage. Un effort substantiel est nécessaire pour relâcher la pédale du frein de stationnement à la main. Poussez fort !

▲ MISE EN GARDE : Objet lourd. Il ne doit être poussé que par plusieurs personnes. Au moins deux personnes sont nécessaires pour pousser cette tondeuse afin de la faire sortir du cadre en acier.

10. Saisissez en même temps les coins arrière et les zones entourant le compartiment de stockage / le porte-gobelet des deux côtés et poussez lentement la tondeuse pour la faire sortir du cadre en acier dans le sens avant (Fig. 3c).

AVIS : NE PUSSEZ LA TONDEUSE QUE VERS L'AVANT. Si vous tirez la tondeuse vers l'arrière par le cadre en acier, vous risquez d'endommager le châssis de coupe de la tondeuse. Retirez toujours la tondeuse du cadre en allant vers l'avant !

AVIS : La tondeuse doit être transportée sur le châssis inférieur à tout moment ! Le chariot élévateur ne doit jamais entrer en contact direct avec la tondeuse ! Cela pourrait causer des dommages.

11. Coupez la sangle en nylon qui retient la goulotte d'éjection latérale une fois que la tondeuse est sur le sol.

▲ AVERTISSEMENT : N'utilisez pas ce produit si de quelconques pièces sont déjà montées sur votre produit lorsque vous le sortez de son emballage. Les pièces figurant sur la liste des pièces ne sont pas montées sur le produit par le fabricant. Elles nécessitent une installation par le client. L'utilisation d'un produit pouvant avoir été assemblé de façon incorrecte pourrait causer des blessures graves.

- Inspectez attentivement le produit pour vous assurer qu'aucun dommage ou bris de pièce(s) ne s'est produit pendant le transport.
- Si de quelconques pièces sont endommagées ou manquantes, veuillez contacter le service après-vente d'EGO.

3b

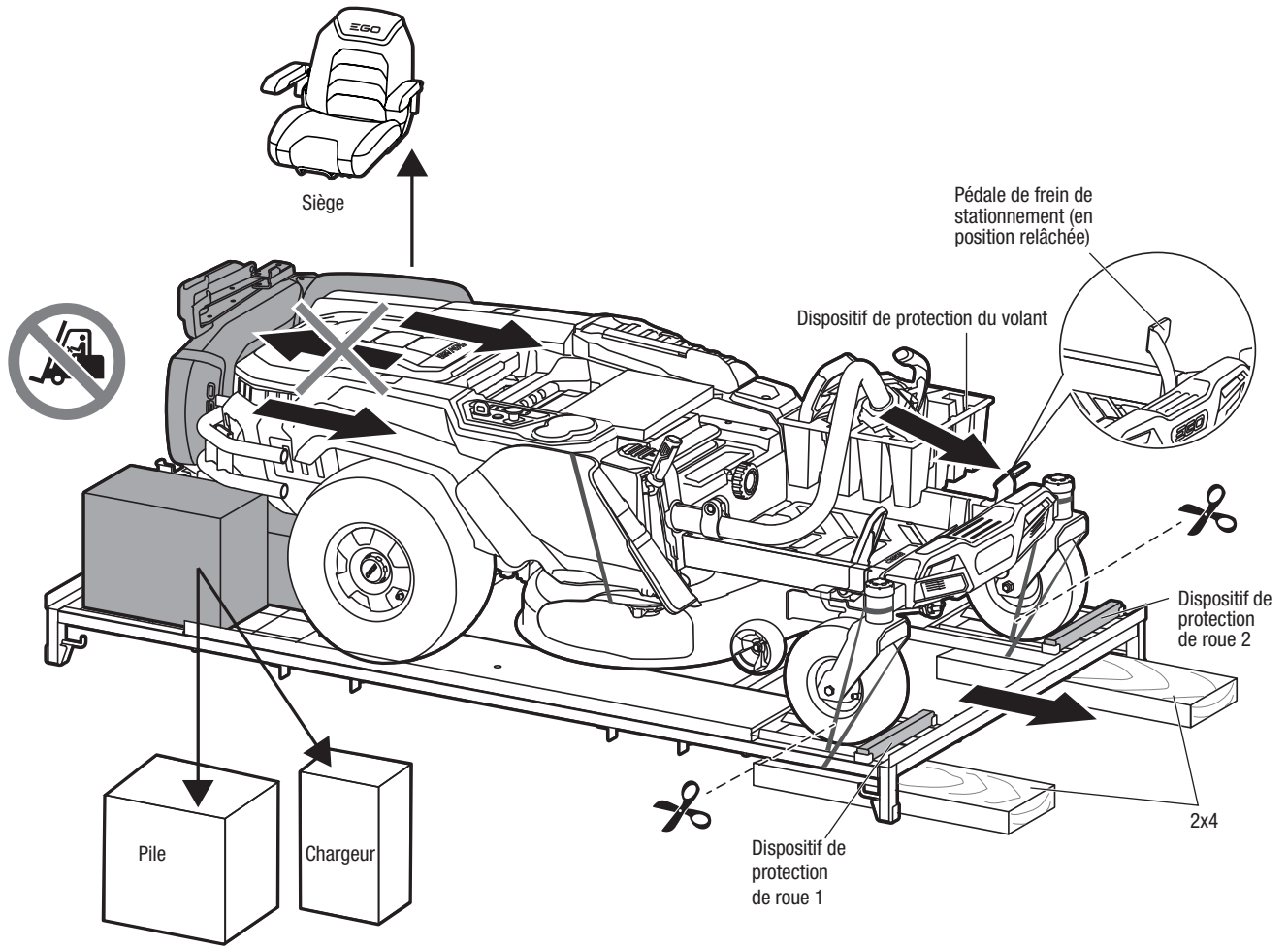

LISTE DES PIÈCES

NOM DE LA PIÈCE		FIGURE	QUANTITY
Tondeuse à gazon électrique à rayon de braquage zéro avec ensemble de pare-chocs arrière			1
Ensemble de siège	Siège		1
	Vis à tête avec entraînement intérieur		4+2 (pièces de rechange)
	Clés Allen de 6 mm		1
Clé à fourche de 13 mm			1
Clé à douille			1
Clé de sécurité			2
Coupleur rapide du port de lavage 1			1
Mode d'emploi			1

B. INSTALLATION DU SIÈGE (FIG. 4)

La tondeuse incorpore un système de verrouillage de sécurité pour le siège qui arrête les moteurs d'entraînement et les moteurs des lames quand l'opérateur a quitté son siège pour quelque raison que ce soit pendant que la tondeuse est en marche. Il s'agit d'une fonctionnalité de sécurité qui a été conçue pour empêcher un déplacement de la tondeuse sans conducteur ou un emmêlement accidentel de celle-ci.

Outil requis (fourni) : Clé Allen de 6 mm

1. Retirez les quatre vis à tête avec entraînement intérieur de la boîte à accessoires et mettez-les de côté.
2. Posez le siège sur le côté et insérez la fiche du câble dans la douille en bas du siège (Fig. 4a). Ceci connecte le système de verrouillage de sécurité.
3. Faites tourner les deux repose-bras pour les mettre dans la position horizontale. Placez le siège juste à côté de l'avant de la base de suspension. Alignez les deux trous de montage dans le siège sur les trous de la base de suspension et utilisez la clé Allen fournie pour le verrouiller sur la base de suspension avec les deux vis à tête creuse fournies (Fig. 4b).
4. Soulevez légèrement le levier de réglage de la position du siège réglage et tirez le siège vers l'avant pour exposer les deux trous de fixation à l'arrière dans les rails en acier de l'ensemble du siège (Fig. 4b).
5. Utilisez la clé Allen fournie pour bien serrer les rails en acier sur la base de suspension avec les deux autres vis à tête creuse (Fig. 4c).

⚠ AVERTISSEMENT : Lorsque vous finissez de serrer les deux vis arrière, vérifiez qu'il n'y a pas d'espace entre la partie avant des rails en acier et la base de la suspension.

6. Placez le câble flexible sur le crochet dans la position indiquée par l'étiquette de positionnement du câble (Fig. 4d).

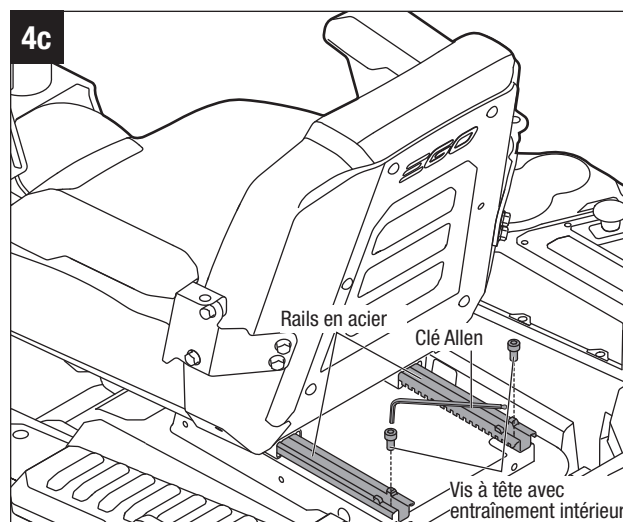
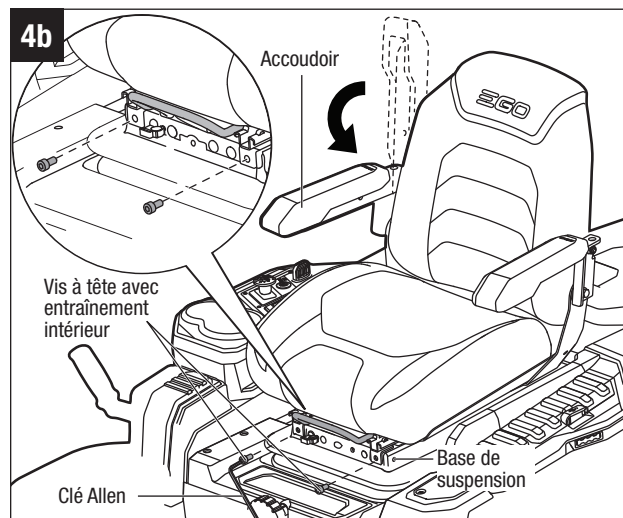
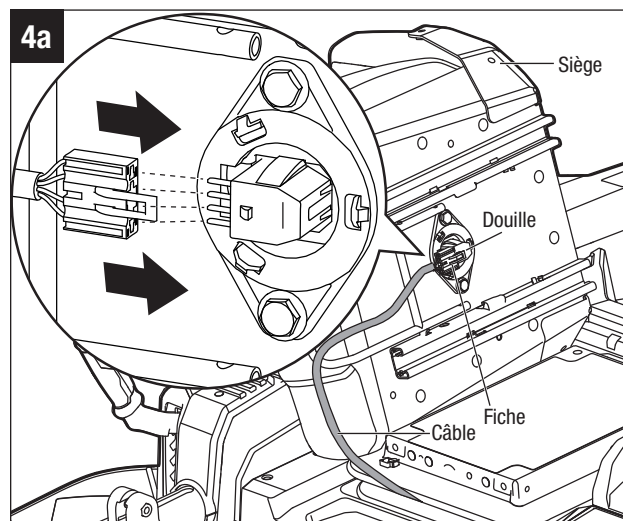

C. INSTALLATION DEU VOLANT (FIG. 5)

Outil requis (fourni): clé à douille avec l'extrémité de 14 mm.

1. Utilisez la clé fournie pour desserrer le boulon de verrouillage, mais ne le retirez pas complètement (Fig. 5a).
2. Faites pivoter la barre du volant pour soulever le volant.
3. Pour vous faciliter la tâche, une fois que le bloc de positionnement de la barre est aligné sur la fente du manchon, il est recommandé de pousser la barre dans le manchon jusqu'à ce que le bloc de positionnement soit au fond de la fente (Fig. 5b).

REMARQUE : La position du volant peut également être ajustée si nécessaire. Reportez-vous à la section intitulée « **RÉGLAGE DU VOLANT** » pour plus d'instructions à ce sujet.

4. Utilisez la clé fournie pour fixer le volant avec le boulon de fixation. Le couple recommandé pour le boulon de fixation est de 50-55 Nm / 36-41 pi-lb.
5. Retirez le dispositif de protection du volant et mettez-le de côté.

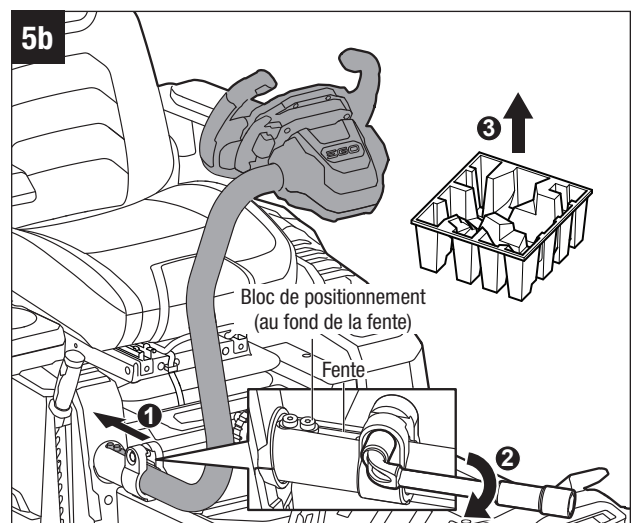
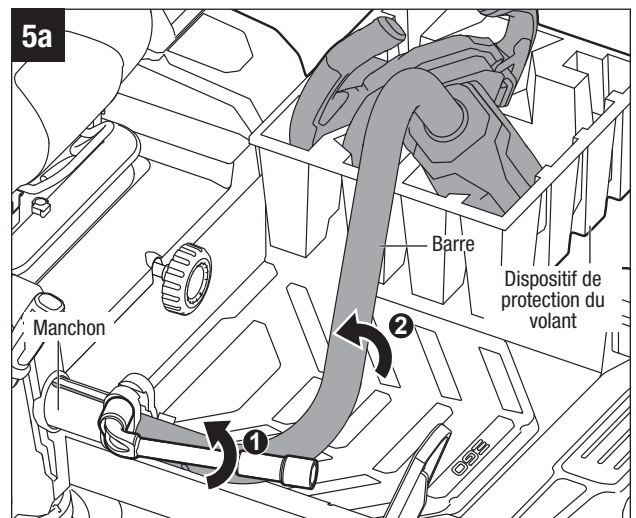
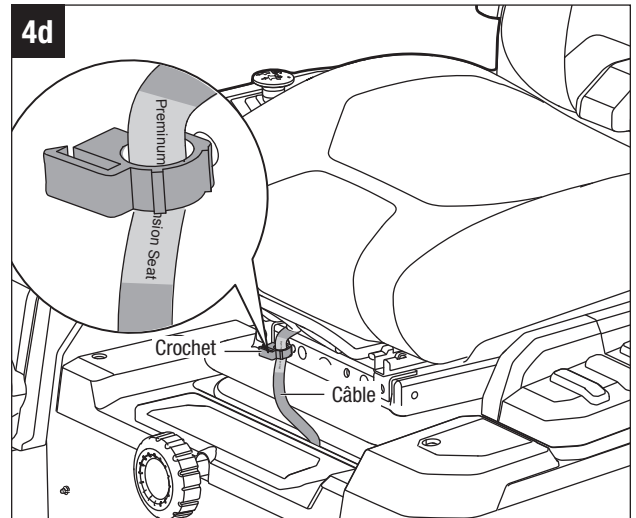

D. DÉTACHEMENT DU PARE-CHOCS ARRIÈRE (EN OPTION) (FIG. 6)

Le pare-chocs arrière offre une protection supplémentaire pour l'arrière de la tondeuse à gazon. Toutefois, le pare-chocs arrière peut être détaché de la tondeuse en fonction de vos besoins.

Outil requis (fourni): Clé de 13 mm

1. Desserrez et retirez le boulon et l'écrou du trou vertical.
2. Desserrez et retirez les deux boulons des trous horizontaux.
3. Détachez le pare-chocs arrière de la tondeuse. Rangez l'ensemble de pare-chocs arrière et les dispositifs de fixation pour une utilisation ultérieure.

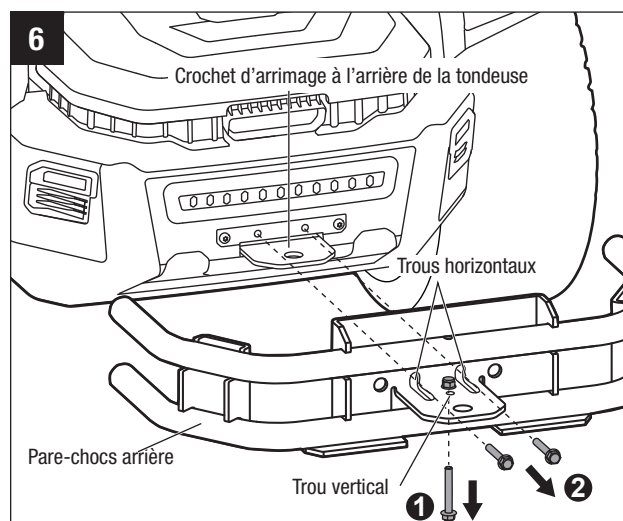

E. VÉRIFICATION DE LA PRESSION DES PNEUS (FIG. 7)

Outils nécessaires (non inclus) : Jauge de pression des pneus ; compresseur d'air / gonfleur ou pompe à vélo conçue pour usage intensif.

Vérifiez la pression de l'air dans tous les pneus avant de commencer à utiliser la tondeuse. Assurez-vous que les pneus sont gonflés à la pression indiquée ci-dessous.

Pression recommandée	
Roues avant	Roues arrière
32 PSI (222,1 kPa)	16,8 PSI (115,8 kPa)

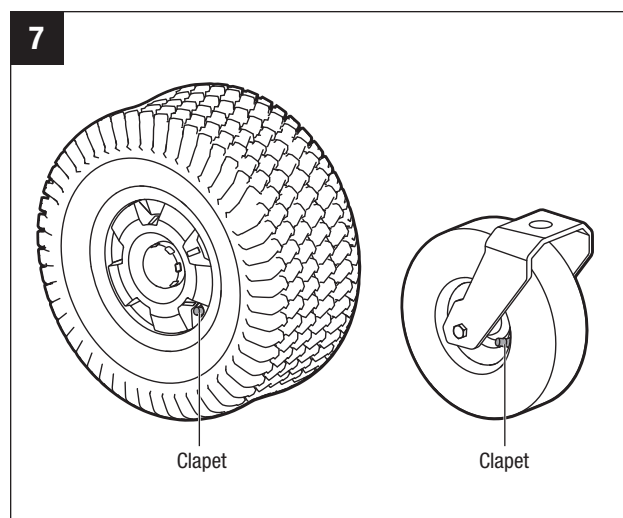

⚠ AVERTISSEMENT : Vérifiez attentivement la pression des pneus pendant que vous les gonflez. La présence de trop d'air dans le pneu risquerait de faire éclater le pneu, ce qui pourrait causer des blessures graves.

F. TEST DU FONCTIONNEMENT DE LA TONDEUSE (FIG. 8)

Inspectez l'intégralité du produit pour vous assurer qu'il n'y a pas de pièces endommagées, manquantes ou desserrées comme des vis, des écrous, des boulons, des capuchons, etc. Serrez à fond tous les dispositifs de fixation et capuchons, et ne vous servez pas de ce produit avant que de telles pièces manquantes ou endommagées aient été remplacées.

POUR TESTER LE SYSTÈME DE VERROUILLAGE DE SÉCURITÉ

La tondeuse incorpore un système de verrouillage de sécurité pour le siège qui arrête les moteurs d'entraînement et les moteurs de châssis quand l'opérateur a quitté son siège pour quelque raison que ce soit pendant que la tondeuse est en marche. Il s'agit d'une fonctionnalité de sécurité qui a été conçue pour empêcher un déplacement de la tondeuse sans conducteur ou un emmêlement accidentel de celle-ci. Testez le système pour vous assurer qu'il fonctionne correctement.

1. Positionnez la tondeuse sur une surface plane.
2. Retirez les bloc-piles de la boîte.
3. Insérez les blocs-piles (Fig. 8a) :
 - a. Saisissez la poignée et enfoncez-la légèrement. Cela déverrouillera le couvercle. Le couvercle se soulèvera lentement de lui-même.
 - b. Insérez les deux blocs-piles comme indiqué jusqu'à ce qu'ils se verrouillent en place de manière audible.
 - c. Fermez le couvercle.
4. Prenez l'une des clés de sécurité et asseyez-vous sur le siège de la tondeuse (Figure 8b)
5. Insérez la clé de sécurité dans la tondeuse, puis appuyez sur le bouton de marche/arrêt et maintenez-le enfoncé pendant trois secondes. L'écran ACL s'allume pour indiquer que la tondeuse est prête à fonctionner (Fig. 8c).
6. Tirez sur l'interrupteur de prise de force (vers le haut) pour mettre en marche les moteurs des lames (Fig. 8c).
7. Levez-vous lentement du siège, mais ne descendez pas de la tondeuse. Les moteurs des lames devraient alors s'arrêter.

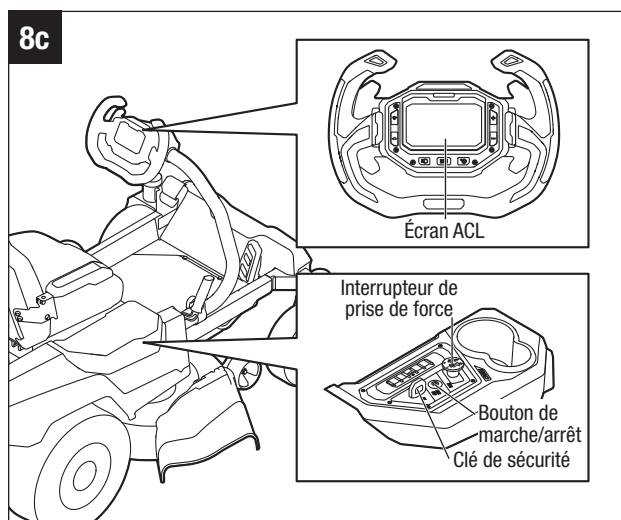
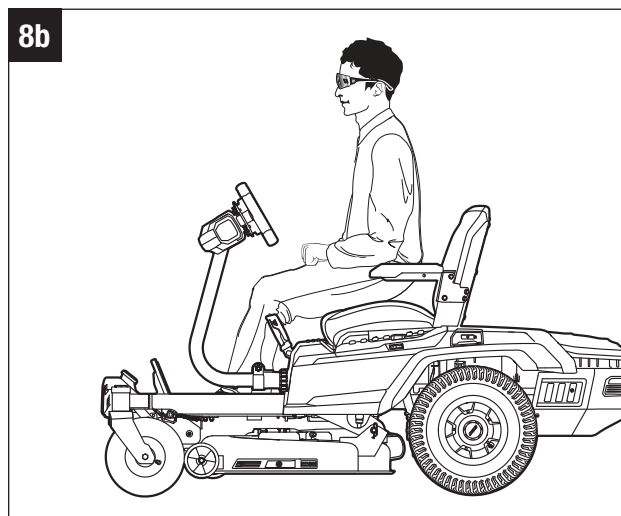
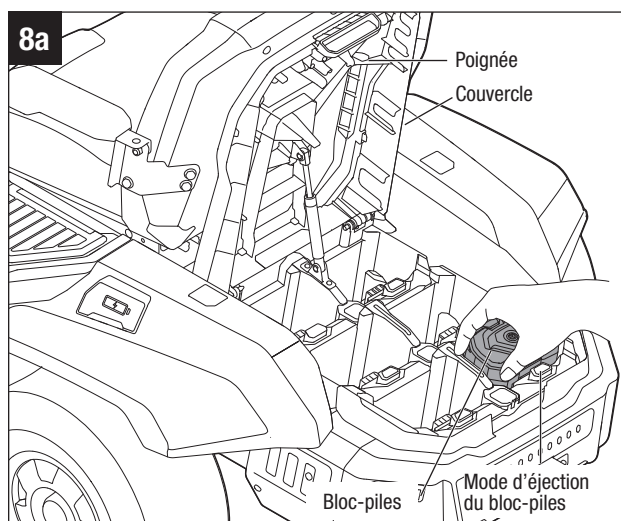

AVIS : Si le système de lames du châssis ne s'arrête pas lorsque l'opérateur n'est pas assis sur le siège :

- Appuyez sur l'interrupteur de prise de force (en poussant vers le bas) pour arrêter les moteurs des lames.
- Déconnectez la clé de sécurité et les blocs-piles.
- Vérifiez que le câble et la fiche sont correctement connectés. Reportez-vous à l'étape 1 du chapitre intitulé « **INSTALLATION DU SIÈGE** » vers le début de ce document.

Si la cause ne peut être déterminée après avoir vérifié que la fiche et la prise du siège sont correctement raccordées, contactez immédiatement votre centre de service après-vente EGO.

⚠ AVERTISSEMENT : N'UTILISEZ PAS la tondeuse tant que le système de verrouillage de sécurité n'a pas été réparé par un technicien compétent en matière de réparations.

POUR TESTER LA CONDUITE DE LA TONDEUSE

- Tout en restant assis sur la tondeuse, assurez-vous qu'elle est en marche (l'écran ACL est allumé) et que la pédale du frein de stationnement est désengagée (Fig. 8d).
- Appuyez plusieurs fois sur le bouton «  » pour régler la vitesse de conduite sur la vitesse plus lente possible (Fig. 8d).
- Tirez simultanément la palette de gauche et la palette de droite vers l'opérateur, puis relâchez-les. Le voyant d'état de fonctionnement de la tondeuse s'allume en vert, ce qui signifie que la tondeuse est prête à rouler.
- Pour avancer :** appuyez sur la pédale d'accélérateur.
Pour conduire en marche arrière : tirez l'une des palettes ou les deux palettes vers le conducteur et maintenez-les dans cette position, puis appuyez sur la pédale d'accélérateur.
- Pendant que la tondeuse se déplace, levez-vous lentement du siège. Le système d'entraînement devrait alors arrêter la tondeuse.

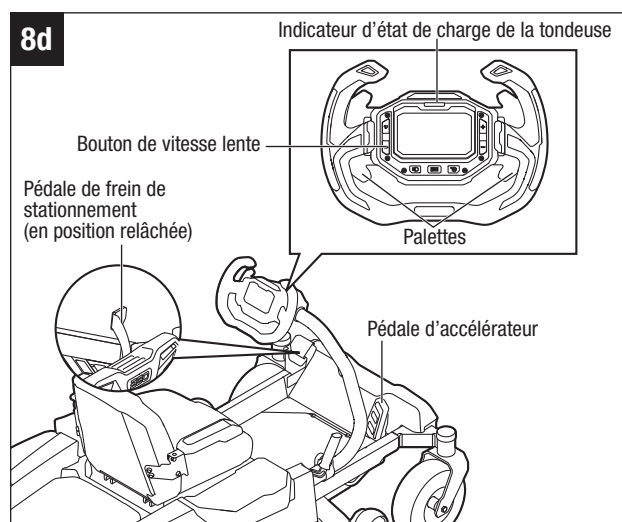

AVIS : Si le système de conduite n'arrête pas la tondeuse lorsque l'opérateur n'est plus assis sur le siège :

- Relâchez la pédale d'accélérateur pour arrêter la tondeuse.
- Appuyez sur la pédale du frein de stationnement pour engager le frein.
- Déconnectez la clé de sécurité et les blocs-piles.
- Vérifiez que le câble et la fiche sont correctement connectés. Reportez-vous à l'étape 1 du chapitre intitulé « **INSTALLATION DU SIÈGE** » vers le début de ce document.

Si la cause ne peut être déterminée après avoir vérifié que la fiche et la prise du siège sont correctement raccordées, contactez immédiatement votre centre de service après-vente EGO.

⚠ AVERTISSEMENT : N'UTILISEZ PAS la tondeuse tant que le système de verrouillage de sécurité n'a pas été réparé par un technicien compétent en matière de réparations.

G. ENREGISTREZ VOTRE PRODUIT



Veuillez prendre un moment pour enregistrer votre tondeuse en vous rendant sur le site

www.egopowerplus.com/your-ego

H. VÉRIFICATION DE L'EXISTENCE DE MISES À JOUR DU MICROLOGICIEL

Pour vous assurer que votre tondeuse est dans un état de fonctionnement optimal, installez l'application EGO Power+ sur votre téléphone intelligent ou votre tablette et vérifiez périodiquement les mises à jour disponibles pour le micrologiciel. L'application **EGO Power+** peut être téléchargée gratuitement depuis l'App Store d'Apple ou depuis Google Play.

POUR INSTALLER ET CONFIGURER L'APPLI

1. Téléchargez l'application EGO Power+ depuis l'App Store pour les appareils iOS tels que l'iPhone ou depuis Google Play pour les appareils Android.
2. Assurez-vous que la fonction Bluetooth est activée sur votre appareil mobile et que votre appareil est connecté à Internet.
3. Dans l'application, appuyez sur « SE CONNECTER » pour vous connecter si vous avez déjà un compte ou sur « S'INSCRIRE » pour vous inscrire, et suivez les étapes ci-dessous pour créer un nouveau compte.
4. Appuyez brièvement sur le bouton de « Marche/Arrêt » de la tondeuse – l'écran ACL s'allume et affiche le « niveau de charge ». Ne maintenez PAS le bouton enfoncé pour allumer complètement la tondeuse (l'écran et TOUS les boutons s'allument).
5. Dans l'application, appuyez sur « Add Tool » pour ajouter un outil et suivez les instructions de l'application pour scanner le code QR. L'emplacement du code QR et du numéro de série est illustré à la Fig. 9.
6. Si l'application ne parvient pas à scanner le code QR, vous serez invité(e) à saisir manuellement le numéro de série. L'application ajoutera votre tondeuse à « MES OUTILS ».
7. Localisez le bouton Bluetooth  sur l'écran de l'application et appuyez dessus. L'application devrait se connecter automatiquement à votre tondeuse. Si ce n'est pas le cas, essayez d'effectuer les étapes de dépannage suivantes :
 - a. Redémarrez votre application.
 - b. Redémarrez votre tondeuse en l'éteignant et en la remettant en marche.
 - c. Maintenez le bouton CCS «  » de votre tondeuse pendant 4 secondes, et l'application se déconnectera de votre tondeuse. Ce bouton est situé sous l'écran ACL de votre tondeuse.
 - d. Supprimez et ajoutez à nouveau la tondeuse dans l'application.

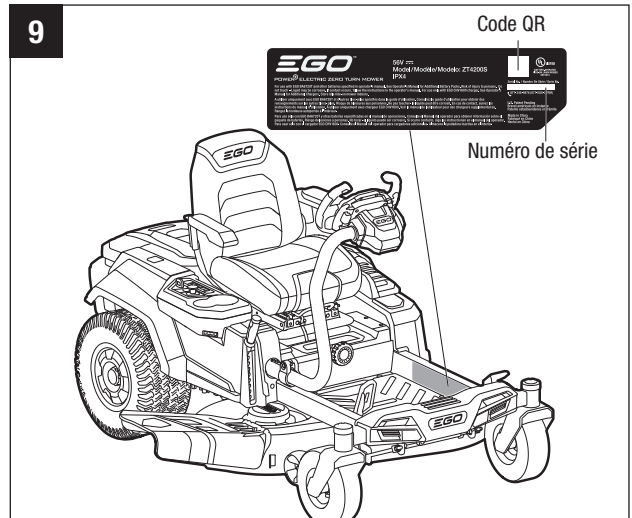

POUR METTRE À JOUR LE MICROLOGICIEL

Le micrologiciel est un système d'exploitation fonctionnant sur l'ordinateur embarqué de votre tondeuse. De nouvelles versions du micrologiciel sont régulièrement disponibles. Il est fortement recommandé d'installer la dernière version sur votre tondeuse afin de s'assurer que la tondeuse produit les meilleures performances, avec une sécurité accrue et une consommation d'énergie réduite.

1. Tapez sur l'icône de la tondeuse dans l'application.
2. Sur l'écran d'état de fonctionnement, si vous voyez une marque verte  sous le mot « MICROLOGICIEL », cela signifie que votre tondeuse a la dernière version installée, et aucune action n'est alors nécessaire. Si vous voyez un bouton rouge « MISE À JOUR ! », appuyez dessus pour installer la toute dernière version du micrologiciel.

L'indicateur d'état de fonctionnement de la tondeuse sur l'écran ACL clignote en ORANGE pendant la mise à jour.

3. Suivez les instructions de l'application pour effectuer la mise à jour du micrologiciel. Pendant cette étape, vous devrez faire ce qui suit :
 - NE VOUS ASSEYEZ PAS sur le siège de la tondeuse.
 - Appuyez rapidement sur le bouton de « Marche-Arrêt » situé à côté de la clé de sécurité de votre tondeuse pour vérifier que l'écran ACL est allumé.
 - Pour relever l'interrupteur rouge de la prise de force sur la tondeuse.

UTILISATION DE L'APPLICATION EGO POWER+ AVEC VOTRE TONDEUSE

L'application peut effectuer les opérations suivantes lorsqu'elle est connectée à la tondeuse :

- Indiquer la durée de fonctionnement prévue/le temps de charge restant.
- Afficher le niveau de charge restant de chaque bloc-piles individuel.
- Indiquer la vitesse de rotation des lames (tr/min) ainsi que la vitesse d'avancement de la tondeuse (mph).

L'application EGO Power+ permet exclusivement à l'opérateur de personnaliser certaines des fonctions de la tondeuse qui ne sont pas accessibles via les boutons physiques et l'écran ACL :

- L'application peut être utilisée comme une clé à distance au lieu de la clé de sécurité physique.
- Choix de l'alerte en cas de marche arrière – permet à l'opérateur de choisir entre l'alerte sonore (bips), l'alerte sonore et les feux clignotants, et les feux clignotants uniquement lorsque la tondeuse est conduite en marche arrière.
- Phares de jour – permet à l'opérateur d'allumer ou d'éteindre les feux de circulation, ou de les allumer et les éteindre progressivement selon une séquence animée.
- Réglage d'un délai avant l'extinction des phares – permet à l'opérateur de définir la durée pendant laquelle les phares restent allumés après l'arrêt de la tondeuse.

PERSONNALISEZ VOTRE EXPÉRIENCE DE LA TONTE ET DE LA CONDUITE

Pour une expérience de tonte optimale, nous vous recommandons de personnaliser les paramètres suivants en fonction de votre situation.

POUR SÉLECTIONNER VOTRE MODE DE CONDUITE :

Les modes de conduite déterminent la sensibilité de la tondeuse aux actions de l'utilisateur.

- **CONTRÔLE** : offre une accélération plus lente, un comportement moins sensible et une vitesse de braquage réduite pour protéger le gazon. Ce mode est parfait pour les nouveaux utilisateurs.
- **STANDARD** : est parfait pour l'utilisation au quotidien.
- **SPORT** : offre une accélération plus rapide, un comportement réactif et des virages serrés pour maximiser la surface de tonte. Ce mode est recommandé pour les utilisateurs plus expérimentés. Le mode **SPORT** améliore l'expérience de conduite sur une pente.

⚠ AVERTISSEMENT : L'opérateur doit se familiariser et acquérir de l'expérience avec la manipulation et le fonctionnement de la tondeuse électrique à rayon de braquage zéro avant de l'utiliser dans le mode **SPORT**.

REMARQUE : Le mode de conduite ne peut pas être changé pendant la conduite. La fonction ne s'active que lorsque les roues de la tondeuse sont arrêtées.

POUR SÉLECTIONNER VOTRE NIVEAU DE VITESSE DE CONDUITE :

Le niveau de vitesse de conduite établit la vitesse de conduite maximale de la tondeuse.

Niveaux 1 et 2 (basses vitesses) : pour la coupe de bordures et le taillage à basse vitesse, ou pour la tonte ou la conduite dans des zones étroites.

Niveau 3 (vitesse standard) : ce niveau offre le meilleur équilibre possible entre la qualité de coupe et l'autonomie de fonctionnement.

Niveau 4 (vitesse maximale) : ce niveau maximise la zone de couverture lors de la tonte de grandes pelouses plates.

Vitesse de « DÉPLACEMENT » : La vitesse de conduite la plus élevée pour les déplacements et le remorquage. Les moteurs des lames de la tondeuse s'arrêtent automatiquement.

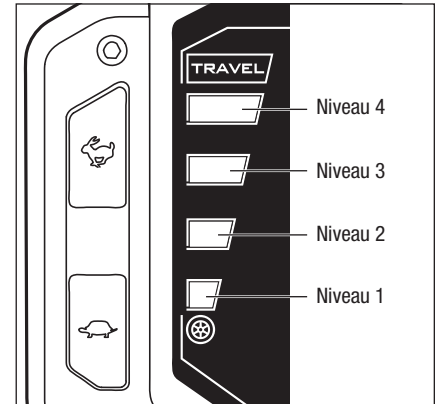

- Appuyez sur « » pour augmenter la vitesse de conduite maximum de la tondeuse ou sur « » pour réduire la vitesse de conduite maximum de la tondeuse
- Appuyez sur « » et maintenez le bouton enfoncé pendant trois secondes ; la tondeuse passera en mode de « DÉPLACEMENT ». Lorsque vous êtes dans le mode de « DÉPLACEMENT », appuyez sur « » pour retourner à la vitesse antérieure.

REMARQUE : Une vitesse de conduite plus élevée augmentera la durée de fonctionnement et la couverture.

REMARQUE : Le niveau de la vitesse de conduite ne peut pas être changé pendant la conduite.

POUR SÉLECTIONNER VOTRE NIVEAU DE VITESSE DE CONDUITE :

Ce bouton permet à l'utilisateur de personnaliser la vitesse des lames en fonctions de l'état de la pelouse. L'utilisateur peut régler la vitesse des lames pendant la coupe de l'herbe. La durée de la tonte sera plus longue lorsque vous tondez à une vitesse faible de fonctionnement des lames.

Niveau 1 (mode ECO) : il permet d'obtenir le niveau sonore le plus bas et la plus longue durée de fonctionnement de vos blocs-piles.

Niveau 2 (Mode standard) : pour une coupe dans des conditions normales, meilleur équilibre possible entre les performances et la durée de fonctionnement.

Niveaux 3 & 4 (Mode de travail intensif) : pour les herbes hautes ou extrêmement humides.

Mode « TURBO » : la vitesse de lame la plus élevée, pour affronter n'importe quelle condition de l'herbe.

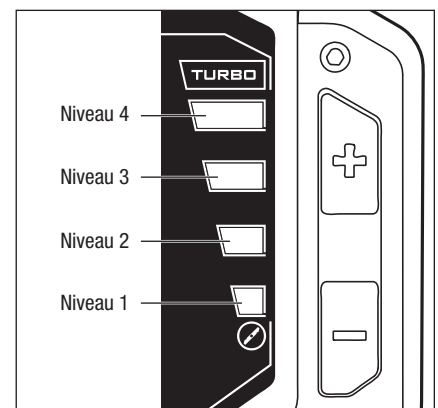

- Appuyez sur « + » pour accélérer la vitesse des lames et appuyez sur « - » pour réduire la vitesse des lames.
- Appuyez sur « + » et maintenez le bouton enfoncé pendant 3 secondes pour que la tondeuse passe en mode « **TURBO** ». Lorsque vous serez dans le mode « **TURBO** », appuyez sur « - » et la vitesse de fonctionnement des lames reviendra à la valeur utilisée le plus récemment.

REMARQUE : Une vitesse de rotation plus élevée de la lame affectera considérablement l'autonomie de fonctionnement.

REMARQUE : La vitesse de la lame peut être changée pendant la conduite.

FONCTIONNEMENT

⚠ AVERTISSEMENT : Ne laissez pas l'habitude de l'utilisation de ce produit vous empêcher de prendre toutes les précautions requises. N'oubliez jamais qu'une fraction de seconde d'inattention suffit pour entraîner de graves blessures.

⚠ AVERTISSEMENT : N'utilisez pas d'attachements ou d'accessoires qui ne sont pas recommandés par le fabricant de ce produit. L'utilisation d'attachements ou d'accessoires qui ne sont pas recommandés peut causer des blessures graves.

APPLICATION

Vous pouvez utiliser ce produit pour faire ce qui suit :

- tondre votre gazon.

RÉGLAGE DE LA TONDEUSE

⚠ AVERTISSEMENT : Avant de réaliser une quelconque opération de réglage, arrêtez la tondeuse sur une surface plate et attendez que les lames se soient complètement arrêtées. Engagez le frein de stationnement et retirez la clé de sécurité pour éviter tout risque de démarrage accidentel qui pourrait causer des blessures graves.

Réglage de la hauteur du châssis de coupe (Fig. 10)

REMARQUE : Le châssis de la tondeuse électrique à rayon de braquage zéro EGO est réglé sur la hauteur de coupe la plus haute possible au moment de l'expédition. Avant d'utiliser la tondeuse, l'opérateur doit ajuster la hauteur du châssis à la position de coupe la plus appropriée pour sa pelouse.

REMARQUE : Pour éviter que la pelouse ne soit scalpée lorsque la tondeuse rencontre des points élevés, les deux roues anti-scalp peuvent être réglées lorsque la tondeuse est à la hauteur de coupe souhaitée. En fonction de la hauteur de coupe souhaitée, vous devrez peut-être modifier la position des roues anti-scalp. Veuillez vous reporter à la section intitulée « **RÉGLAGE DES ROUES ANTI-SCALP** » dans ce mode d'emploi.

1. Assurez-vous que les piles ont été retirées de la tondeuse avant d'effectuer de quelconques réglages.
2. Saisissez le levier de réglage de la hauteur du châssis et déplacez-le vers l'intérieur afin de le désengager de la détente.
3. Déplacez-le vers le bas ou vers le haut, et engagez-le dans la détente quand il sera arrivé à la hauteur de coupe désirée.

AVIS : Avant de commencer à tondre, le châssis doit être réglé à une hauteur suffisante pour éviter les souches d'arbres, les rochers et tous autres obstacles.

⚠ DANGER : Ne tentez jamais de réaliser des réglages du châssis de la tondeuse pendant que la tondeuse est en mode de conduite ou pendant que les moteurs des lames sont activés. Les lames de la tondeuse sont dissimulées et sont situées très près du capot du châssis. Elles pourraient couper instantanément des doigts et des orteils.

⚠ AVERTISSEMENT : Tenez fermement le levier de réglage de la hauteur du châssis lorsque vous réglez la hauteur du châssis, et ne le relâchez que quand il est engagé de façon sécurisée dans la détente désirée. Un relâchement brusque du levier pourrait produire un risque de pincement ou d'attraction de la main de l'opérateur.

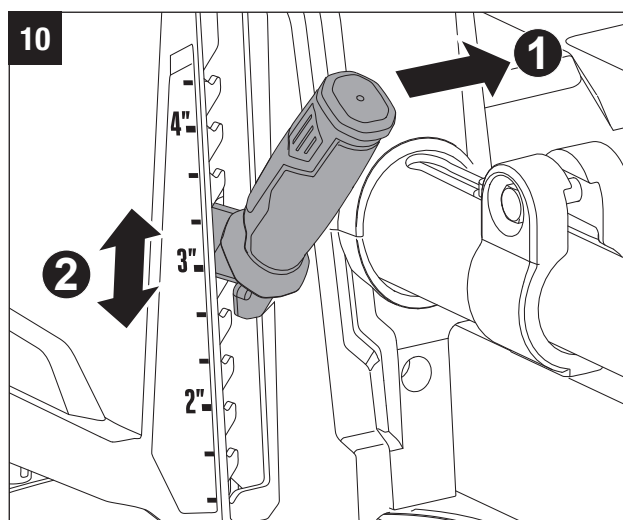

Réglage des roues anti-scalp (Fig. 11)

Outils requis

- une clé de 13 mm (fournie)
- une clé de 15 mm (non fournie)

Les roues anti-scalp ont été conçues pour minimiser le risque de scalper la pelouse lorsque vous utilisez la tondeuse sur un sol irrégulier et accidenté. Après avoir réglé la hauteur de coupe, ajustez les roues anti-scalp de telle façon qu'elles s'étendent en dessous du châssis mais sans entrer en contact avec le sol.

Les roues anti-scalp peuvent être réglées sur l'une des quatre positions suivantes :

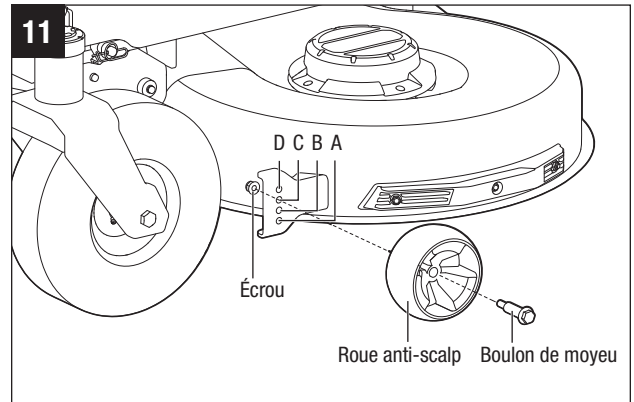

4"	Position A : hauteur de coupe de l'herbe supérieure à 10 cm / 4 po
3"	Position B : hauteur de coupe de l'herbe comprise entre 7,5 et 10 cm / entre 3 et 4 po
2"	Position C : hauteur de coupe de l'herbe comprise entre 5 et 7,5 cm / entre 2 et 3 po
1"	Position D : hauteur de coupe de l'herbe inférieure à 5 cm / 2 po

Les roues anti-scalp sont réglées dans la Position C par défaut à l'usine. Elles sont maintenues en place chacune par un écrou et un boulon de moyeu.

1. Élevez le châssis jusqu'à la position de coupe désirée.
2. Utilisez la clé de 13 mm pour stabiliser l'écrou en premier, puis desserrez et retirez le boulon de moyeu de l'autre côté au moyen de la clé de 15 mm.
3. Déplacez la roue anti-scalp pour la mettre dans la position désirée. Puis serrez à fond le boulon de moyeu et l'écrou avec les clés. Le couple recommandé pour les boulons de moyeu est de 30-35 Nm / 22-26 pi-lb.
4. Suivez la même procédure avec la roue anti-scalp en vous assurant que les deux roues sont installées dans la même position.

Réglage du siège (Fig. 12)

⚠ DANGER : Assurez-vous que le siège est attaché de façon sécurisée à la tondeuse au moyen des vis à tête creuses fournies avant de commencer à utiliser la tondeuse. Un siège qui n'est pas sécurisé peut faire perdre le contrôle de la tondeuse par l'opérateur, ce qui pourrait causer une blessure grave ou même tuer quelqu'un. Réglez la position du siège pour assurer que vous êtes en mesure d'établir un contact ferme avec la pédale du frein de stationnement avant de commencer à utiliser la tondeuse.

Le siège peut être ajusté vers l'avant ou vers l'arrière en soulevant le levier de réglage de la position du siège qui se trouve au-dessous du siège.

1. Soulevez le levier de réglage de la position du siège et continuez à le tenir, puis déplacez le siège vers l'avant ou vers l'arrière jusqu'à la position désirée.
2. Relâchez le levier de réglage de la position du siège vers l'avant ou vers l'arrière et assurez-vous que le siège est verrouillé en place.

Le confort du siège peut également être réglé au moyen du bouton de réglage de la suspension du siège sur le dessous du siège. Desserrez ou serrez le bouton de réglage tel qu'indiqué pour atteindre la suspension la plus confortable.

Réglage du volant de conduite (Fig. 13)

Outil nécessaire (fourni) : clé à douille avec l'extrémité de 14 mm

Une fois la position du siège réglée pour le confort et la portée des pédales, la position du volant de direction peut également être réglée vers l'avant ou l'arrière pour le confort.

1. Utilisez la clé fournie pour desserrer le boulon de fixation.
2. Saisissez la barre du volant de direction et tirez-la vers l'avant vers l'extérieur du manchon ou poussez-la vers l'arrière à l'intérieur du manchon jusqu'à ce que la position souhaitée soit atteinte.

AVIS : Assurez-vous que le bloc de positionnement de la barre reste engagé dans la fente du manchon, car sinon le volant pourrait tomber inopinément et être endommagé.

3. Utilisez la clé pour serrer le boulon de fixation. Le couple recommandé pour le boulon de fixation est de 50-55 Nm / 36-41 pi-lb.

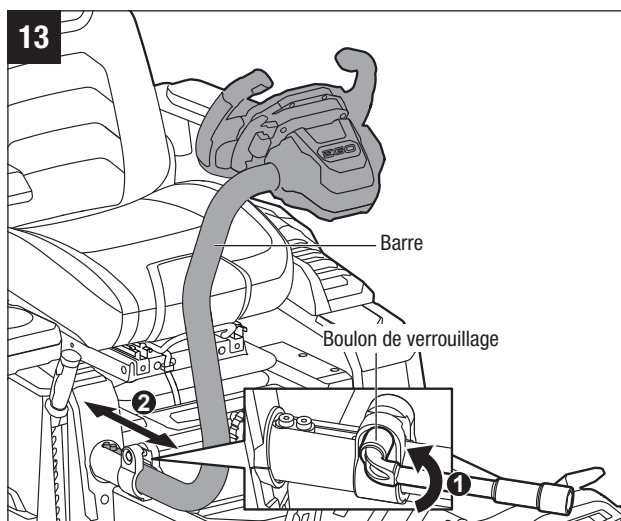

RÉGLAGE DE LA PÉDALE DE FREIN DE PARKING (Fig. 14)

La pédale de frein de stationnement est utilisée pour verrouiller la tondeuse dans la position de freinage. Pour faire démarrer la tondeuse, il faut la relâcher de la position de freinage.

Réglage du frein de stationnement :

1. Utilisez votre pied gauche pour appuyer à fond sur la pédale de frein de stationnement et la maintenir enfoncée jusqu'à ce qu'elle cesse de rebondir.
2. Relâchez la pédale de frein de stationnement. Retirez votre pied de la pédale de frein de stationnement.

Pour relâcher le frein de stationnement, appuyez une nouvelle fois sur la pédale de frein de stationnement ; la pédale rebondira jusqu'à la position relâchée.

⚠ AVERTISSEMENT : Ne laissez jamais la tondeuse sans surveillance pendant les pauses sans avoir vérifié que le frein de stationnement est activé et que la clé de sécurité a été retirée. Si vous ne serrez pas le frein de stationnement, la tondeuse risque de se déplacer. Le fait de laisser la clé de sécurité en place peut permettre une utilisation non autorisée qui pourrait entraîner des blessures graves.

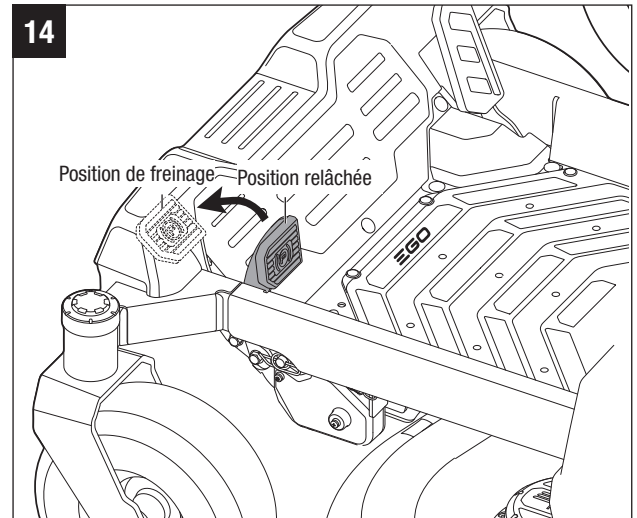

ATTACHEMENT/DÉTACHEMENT DU BLOC-PILES (Fig. 15)

Chargez le bloc-piles avant de vous en servir pour la première fois !

REMARQUE : Pour pouvoir faire démarrer cette tondeuse, des piles EGO de 15 Ah au total (2 piles BA4200/BA4200T) ou plus sont nécessaires. Pour obtenir la meilleure performance possible, nous recommandons l'utilisation de piles EGO avec un total de 30 Ah ou plus.

Quand ils ne sont pas utilisés, les blocs-piles EGO de 56 V doivent être rangés dans un endroit fermé où la température ne descendra pas au-dessous de -20°C / -4°C . Les températures de charge optimales sont comprises entre 5°C et 40°C / 41°F et 104°F .

⚠ AVERTISSEMENT : Si de quelconques pièces sont cassées ou manquantes, ne tentez pas d'attacher les blocs-piles à la tondeuse ou de faire fonctionner la tondeuse avant que les pièces cassées ou manquantes aient été remplacées. Si vous ne respectez pas cette consigne, vous risqueriez de causer des blessures graves.

1. Déverrouillez le cache du bloc moteur en saisissant le bouton de déverrouillage du cache du bloc moteur et en le poussant légèrement vers l'intérieur.
2. Le couvercle du module d'alimentation électrique s'ouvrira lentement, mais automatiquement, avec l'aide de la barre à ressort. La tondeuse électrique à rayon de braquage zéro EGO est pourvue de six compartiments pour les piles permettant de recevoir jusqu'à six blocs-piles en même temps.
3. Alignez les rainures dans le bloc-piles sur les nervures du compartiment des piles, puis insérez le bloc-piles dans le compartiment.
4. Enfoncez le bloc-piles jusqu'à ce que vous entendiez un déclic. Le bouton d'éjection des piles rebondira une fois que le bloc-piles aura été attaché de façon sécurisée (Fig. 15a).
5. Attachez les autres blocs-piles dans les autres compartiments des piles de la même manière.
6. **Pour retirer le bloc-piles**, appuyez sur le bouton d'éjection des piles pour relâcher le bloc-piles, puis tirez dessus pour le faire sortir du compartiment (Fig. 15b).
7. Fermez le cache du bloc moteur jusqu'à ce que vous entendiez clairement un déclic indiquant que le bouton de relâchement du cache du bloc moteur est engagé.

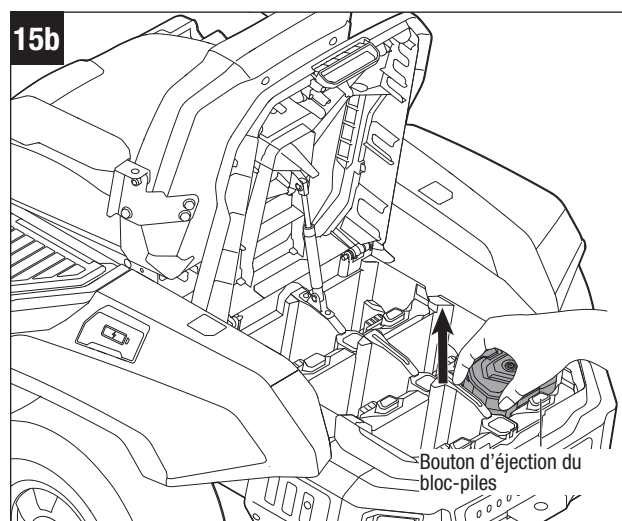
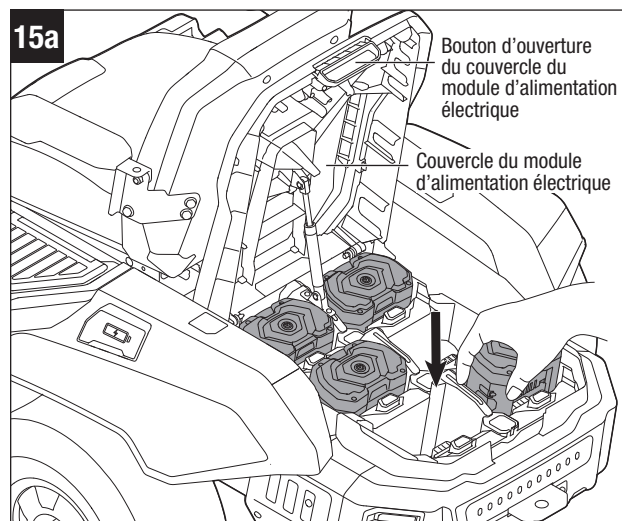

CHARGE (Fig. 16)

Lorsque la charge des piles devient faible, la tondeuse passe dans le mode de fonctionnement dégradé, qui permet un déplacement de la tondeuse sur une distance maximum d'un kilomètre / 0,6 mile afin qu'elle puisse retourner dans la zone de recharge des piles. Les lames passeront alors automatiquement dans le mode de vitesse de rotation lente afin de conserver la charge restante dans les piles.

⚠ AVERTISSEMENT : Ne tentez pas de traverser des routes ou des voies ferrées lorsque le niveau de charge est bas.

AVIS : NE TENTEZ PAS de charger les piles ou la tondeuse avec un chargeur qui n'a pas été conçu en vue d'emploi avec ce produit.

Il existe deux façons de recharger la tondeuse :

Charge des piles séparément

Retirez les piles de la tondeuse et chargez les piles séparément en utilisant un chargeur standard ou des chargeurs rapides EGO. Veuillez suivre les instructions du mode d'emploi pour le chargeur standard ou les chargeurs rapides EGO.

REMARQUE : Il existe des modes d'emploi individuels pour les piles et les chargeurs EGO. Conservez les instructions – Les modes d'emploi contiennent des consignes de sécurité et des instructions d'utilisation importantes pour les piles et les chargeurs.

Charge des piles par le port de charge

Le chargeur de piles EGO CHV1600/CHV1600-FC est disponible pour charger directement la tondeuse électrique à rayon de braquage zéro EGO pendant que les piles sont installées dans la tondeuse.

Le port de charge des piles est situé dans le boîtier de gauche de la tondeuse, à côté du compartiment de rangement (Fig. 16a).

1. Arrêtez la tondeuse et retirez la clé de sécurité ; assurez-vous que la tondeuse s'arrête complètement.
2. Soulevez le capuchon antipoussière du port de charge des piles sur la tondeuse et connectez la fiche du chargeur CHV1600/CHV1600-FC dans le port.

REMARQUE : La fiche ne tiendra que d'une seule façon dans le port. Assurez-vous qu'elle est alignée correctement avant de l'insérer.

3. Branchez l'autre extrémité du chargeur dans une prise de courant ordinaire de 120 V.
4. Le chargeur commencera alors à charger les piles. Une fois que les piles auront été complètement rechargées, comme cela sera indiqué sur l'écran ACL, débranchez la fiche du chargeur de la prise murale et débranchez la fiche du chargeur du port.
5. Couvrez le port du chargeur avec le capuchon antipoussière, puis recommencez à utiliser la tondeuse.

⚠ AVERTISSEMENT : Veuillez vous référer au mode d'emploi du chargeur pour obtenir des instructions détaillées. Lisez toutes les consignes de sécurité et toutes les instructions, et assurez-vous que vous les comprenez. La non-observation des consignes de sécurité et des instructions pourrait causer un choc électrique, un incendie et/ou des blessures graves.

⚠ AVERTISSEMENT : Ne fumez pas pendant que vous chargez la tondeuse avec les piles installées.

⚠ AVERTISSEMENT : La tondeuse doit être chargée dans un endroit couvert, à l'abri de la pluie, ou à l'intérieur d'un bâtiment.

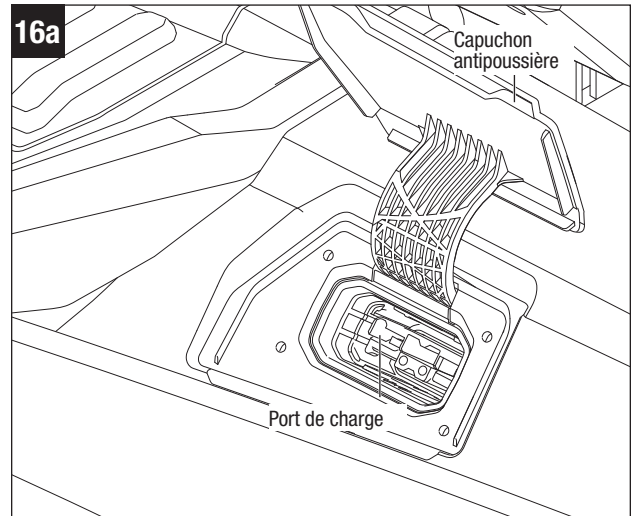

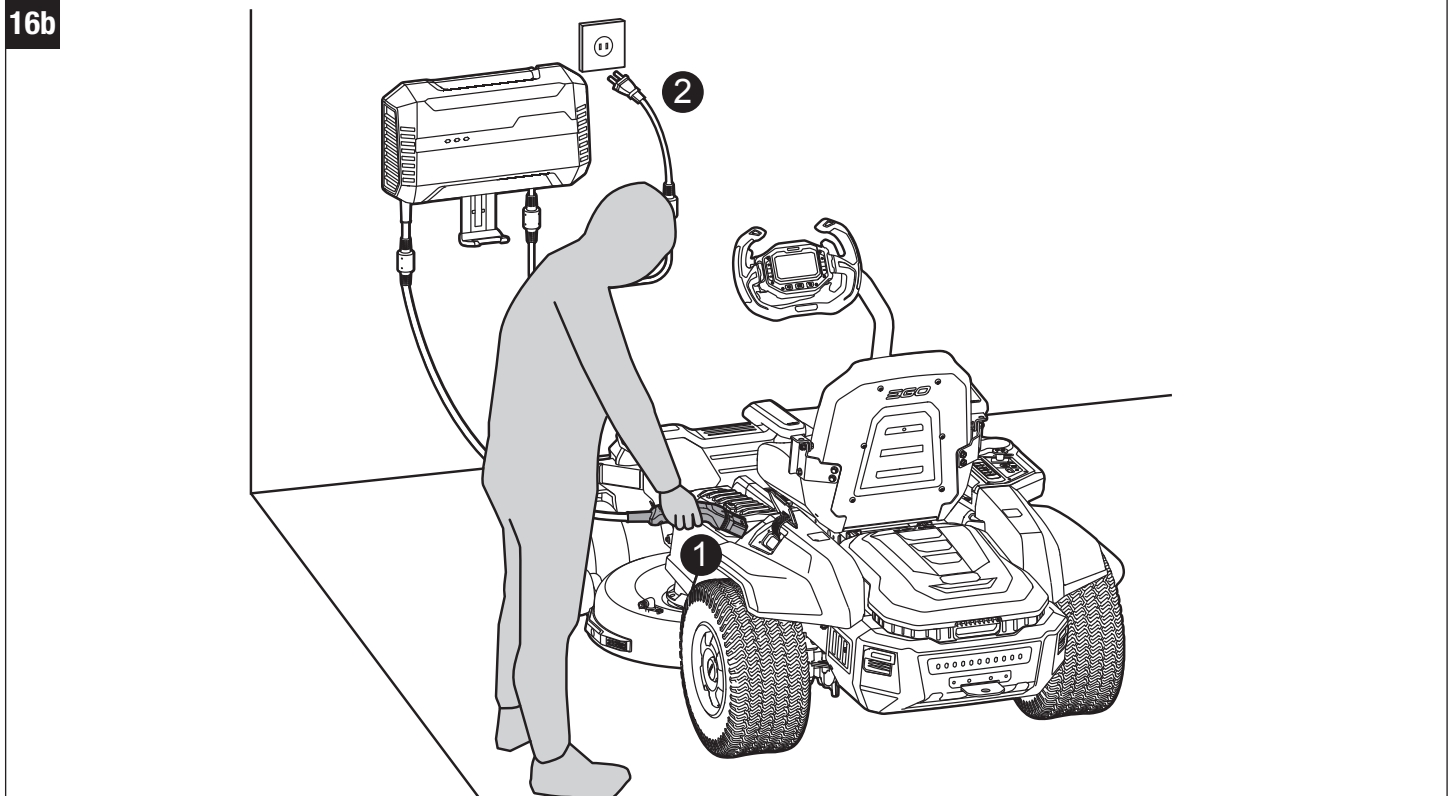
**REMARQUE :**

- Les piles au lithium-ion EGO ne développent pas de mémoire et n'ont pas besoin d'être complètement déchargées avant d'être rechargées.
- Chargez complètement le bloc-piles au lithium-ion tous les six mois quand il n'est pas utilisé pendant une période prolongée afin d'assurer la plus longue durée de vie possible des piles.
- Lors de la charge, assurez-vous que les orifices d'entrée et de sortie du ventilateur de refroidissement du chargeur ne sont pas bloqués.

CHOSSES À FAIRE AVANT DE DÉMARRER LA TONDEUSE

- Assurez-vous qu'il n'y a pas d'enfants, d'autres personnes ou d'animaux domestiques dans la zone de travail.
- Déblayez la zone de travail de tous les objets pouvant être projetés par les lames de la tondeuse.
- Nettoyez les débris de la tondeuse.
- Assurez-vous que toutes les attaches sont bien sécurisées.
- Vérifiez pour vous assurer que tous les dispositifs de protection sont en place et fonctionnent correctement.
- Inspectez visuellement les pneus pour vous assurer qu'ils ne sont pas dégonflés.
- Vérifiez le fonctionnement des freins.
- Ajustez la hauteur du châssis à la position de coupe désirée en fonction de la pelouse, et ajustez les roues anti-scalp en conséquence.

- Réglez la position du siège et assurez-vous que les deux pédales sont accessibles.
- Réglez le volant à la position souhaitée si nécessaire.
- Vérifiez le niveau de charge des piles.
- Testez le système de verrouillage de sécurité.

DÉMARRAGE DE LA TONDEUSE ÉLECTRIQUE À RAYON DE BRAQUAGE ZÉRO (Fig. 17)

L'utilisation d'une tondeuse à rayon de braquage zéro est différente de celle d'une tondeuse à conduite standard. Les tondeuses à rayon de braquage zéro sont à traction arrière, et les roues sont alimentées de manière indépendante par des moteurs dédiés en fonction de la rotation du volant de direction. Avant de commencer à tondre votre pelouse, nous vous encourageons vivement à trouver une grande surface plane et ouverte pour vous entraîner à utiliser la tondeuse en suivant les instructions ci-après. Une fois que vous pouvez effectuer chacune de ces manœuvres de manière confortable et fiable, vous êtes prêt(e) à commencer à tondre.

⚠ AVERTISSEMENT : Dégagez la zone des passants avant d'utiliser la tondeuse. Si quelqu'un pénètre dans la zone de tonte, arrêtez immédiatement et ne continuez pas à tondre jusqu'à ce que les passants aient quitté la zone.

⚠ DANGER : Évitez les démarrages, arrêts et virages brusques, ainsi qu'une vitesse excessive, surtout lorsque vous apprenez à utiliser la tondeuse. La tondeuse peut tourner rapidement, ce qui peut vous faire perdre le contrôle et entraîner la mort, des blessures graves et/ou des dommages à la tondeuse. Appuyez sur le bouton de réglage de la vitesse de conduite pour le régler sur le niveau de vitesse le plus bas (voir « **Bouton de réglage de la vitesse de conduite** » dans ce mode d'emploi) pour limiter la vitesse disponible jusqu'à ce que vous soyez parfaitement capable d'utiliser la tondeuse dans toutes les situations.

1. Insérez la clé de sécurité.
2. Après avoir inséré la clé de sécurité dans la tondeuse, appuyez sur le bouton de marche/arrêt et maintenez-le enfoncé pendant trois secondes pour allumer l'écran ACL.
3. Vérifiez que le mode de conduite, la vitesse de conduite et la vitesse des lames sont appropriés en appuyant respectivement sur le bouton de mode de conduite, le bouton de réglage de la vitesse de conduite et le bouton de réglage de la vitesse des lames.

AVIS : Il est toujours recommandé de faire démarrer la tondeuse à la vitesse de conduite la plus basse possible.

4. Relâchez la pédale de frein de stationnement de la position de freinage.
5. Tirez simultanément la palette de gauche et la palette de droite vers l'opérateur, puis relâchez-les. Le voyant d'état de fonctionnement de la tondeuse s'allume en vert, ce qui signifie que la tondeuse est prête à rouler.

REMARQUE : Assurez-vous que les palettes sont tirées vers l'opérateur jusqu'à ce qu'un déclic se fasse entendre et que le voyant d'état de la tondeuse s'allume en vert.

REMARQUE : Assurez-vous que la pédale d'accélérateur est enfoncée après que l'indicateur d'état de fonctionnement de la tondeuse s'allume en vert ; sans cela, la tondeuse ne bougera pas et l'indicateur d'état de fonctionnement de la tondeuse clignotera en vert.

6. Tirez sur l'interrupteur de prise de force pour activer les lames de coupe.

REMARQUE : Les lames de coupe peuvent être démarrées à tout moment une fois que les étapes 1 et 2 sont terminées.

7. Pour avancer: appuyez sur la pédale d'accélérateur.

REMARQUE : Lorsque la pédale d'accélérateur est relâchée, la tondeuse ne continue pas à avancer en roue libre comme une voiture à essence typique. Au lieu de cela, le frein électrique sera appliqué et la tondeuse s'arrêtera brusquement.

8. Pour conduire en marche arrière : tirez l'une des palettes ou les deux palettes vers le conducteur et maintenez-les dans cette position, puis appuyez sur la pédale d'accélérateur.

AVIS : Lorsque vous faites démarrer la tondeuse sur une pente, lorsque la pédale d'accélérateur aura été enfoncée, la tondeuse restera immobile sur la pente sans glisser le long de la pente. Une fois que la pédale d'accélérateur est enfoncée plus fortement, la tondeuse commence à avancer normalement. Ceci est une fonctionnalité d'aide pour la conduite sur une pente de la tondeuse électrique à rayon de braquage zéro d'EGO.

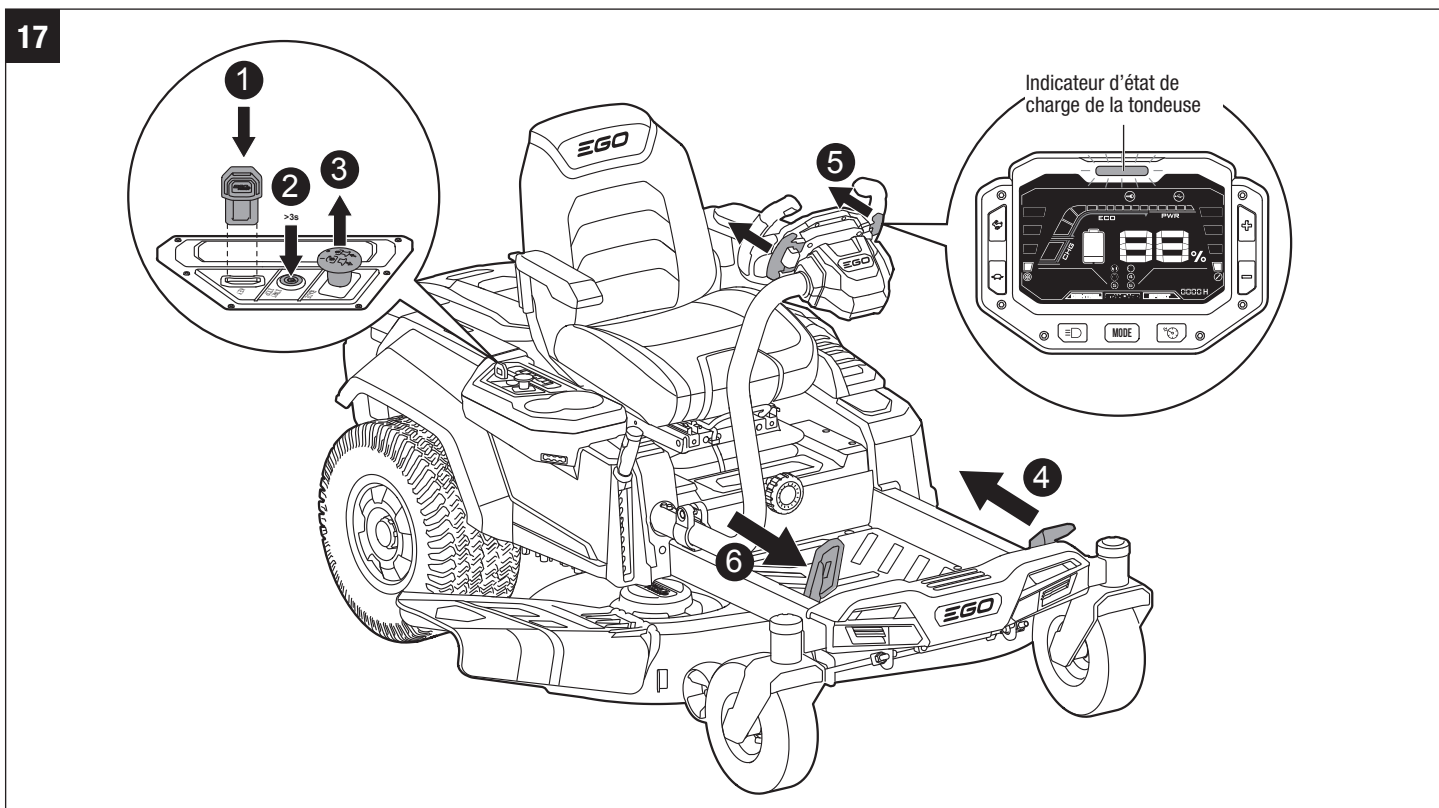

ARRÊT DE LA TONDEUSE ÉLECTRIQUE À RAYON DE BRAQUAGE ZÉRO

⚠ DANGER: N'effectuez jamais d'arrêts ou de changements de direction soudains, en particulier lorsque vous manœuvrez sur une pente. Le volant de direction et la pédale d'accélérateur sont conçus pour une réponse sensible. Le fait d'appuyer rapidement sur la pédale d'accélérateur ou de tourner le volant de direction dans un sens quelconque pourrait produire une réaction de la tondeuse qui risquerait de causer des blessures graves.

1. Relâchez la pédale d'accélérateur et la palette de gauche/droite si elle est tirée vers l'opérateur.
2. Appuyez sur l'interrupteur de prise de force (en poussant vers le bas) pour arrêter les moteurs des lames.

REMARQUE : Les lames de coupe peuvent être arrêtées à tout moment.

3. Mettez la pédale de frein de stationnement dans la position de freinage.
4. Appuyez sur le bouton de marche/arrêt et maintenez-le enfoncé pendant plus de trois secondes pour arrêter la tondeuse.

5. Retirez la clé de sécurité de la tondeuse et gardez-la en lieu sûr.

REMARQUE Dans une situation où la pédale de frein de stationnement est placée en position de freinage et où l'opérateur n'est pas assis sur le siège, mais où les piles ne sont pas retirées :

- Dans le cas où l'écran ACL est éteint, les indicateurs de piles, le bouton de démarrage/arrêt et le bouton CCS restent allumés pendant 60 minutes.
- Dans le cas où l'écran ACL affiche l'indicateur de charge ou l'interface opérateur, la tondeuse s'arrête automatiquement après 60 minutes.

⚠ AVERTISSEMENT : N'arrêtez pas la tondeuse sur une pente. Arrêtez toujours la tondeuse sur une surface plane et horizontale, et ne laissez jamais la tondeuse sans surveillance avec la clé de sécurité insérée, même pendant une courte période. Le fait de laisser la clé de sécurité sur la tondeuse peut permettre une utilisation non autorisée qui pourrait entraîner des blessures graves.

⚠ AVERTISSEMENT : Lorsque la tondeuse s'arrête de rouler sur une pente et que l'opérateur a quitté son siège sans avoir placé la pédale du frein de stationnement en position de freinage, l'indicateur sonore continue à émettre des bips intermittents pour rappeler à l'opérateur de serrer le frein de stationnement afin d'arrêter la tondeuse en toute sécurité sur la pente. Placez toujours la pédale du frein de stationnement en position de freinage lorsque vous quittez le siège. **Sinon, lorsque la pile est déchargée, la tondeuse glissera vers le bas de la pente, ce qui peut causer de graves dommages à la tondeuse ou des blessures !**

CONDUITE DE LA TONDEUSE ÉLECTRIQUE À RAYON DE BRAQUAGE ZÉRO (Fig. 18)

Après avoir mis la tondeuse en marche engagez le volant de direction de la façon suivante :

- **Pour conduire en ligne droite vers l'avant**, tenez le volant droit sans le faire tourner. Contrôlez la vitesse de conduite avec la pédale d'accélérateur.
- **Pour conduire en marche arrière**, tirez et maintenez enfoncée la palette de gauche ou de droite, ou les deux, vers l'opérateur, et tenez le volant droit, sans rotation. Contrôlez la vitesse de conduite avec la pédale d'accélérateur.

REMARQUE : Lorsque vous tirez la palette de gauche/droite vers l'opérateur TOUT EN avançant, la tondeuse réduit sa vitesse à zéro puis passe en marche arrière. L'icône « R » s'allume sur l'écran ACL et un bip sonore retentit une fois.

REMARQUE : Lorsque la pédale d'accélérateur est relâchée, la tondeuse ne continue pas à avancer en roue libre comme une voiture à essence typique. Au lieu de cela, le frein électrique sera appliqué et la tondeuse s'arrêtera brusquement.

- **Pour tourner à gauche**, tournez le volant vers la gauche.
- **Pour tourner à droite**, tournez le volant vers la droite.
- **Pour exécuter un virage à rayon de braquage zéro**, ralentissez d'abord, puis tournez le volant à fond vers la droite ou la gauche.

AVIS : Un mouvement rapide du volant de direction n'est pas recommandé parce qu'il pourrait causer un endommagement des composants électriques de la tondeuse.

AVIS : Un virage agressif peut également endommager ou érafler la pelouse. Effectuez les virages à rayon de braquage zéro à faible vitesse de conduite.

- **Pour arrêter ou diminuer la vitesse**, relâchez lentement la pédale d'accélérateur.

- **Pour augmenter la vitesse**, enfoncez la pédale d'accélérateur à fond. Plus vous enfoncez la pédale d'accélérateur, plus la tondeuse se déplace rapidement.

⚠ DANGER : Restez à au moins deux largeurs de tonte (2 m / 7 pi) des fossés, de dénivelés importants ou de cours d'eau. Les roues avant peuvent tourner lorsque la tondeuse est arrêtée, même avec le frein activé, et faire avancer la tondeuse par dessus le bord ou la faire tomber dans l'eau, ce qui pourrait causer une blessure grave, voire la mort.

⚠ AVERTISSEMENT : Regardez ce qui se trouve derrière la tondeuse avant de faire marche arrière. **NE TONDEZ PAS** en marche arrière, sauf si cela est absolument nécessaire. Regardez toujours en dessous de la tondeuse et derrière elle avant de faire marche arrière et pendant que vous faites marche arrière pour vous assurer qu'il n'y a pas d'enfants, d'autres personnes ou d'animaux domestiques dans la zone de tonte. N'oubliez jamais qu'une fraction de seconde d'inattention suffit pour entraîner de graves blessures, voire la mort.

⚠ AVERTISSEMENT : Vérifiez que vous avez fixé correctement votre sens de conduite désiré avec le volant de direction avant d'appuyer sur la pédale d'accélération. Sinon, vous risqueriez de conduire la tondeuse dans un sens non prévu, ce qui pourrait causer une perte de contrôle et un accident.

⚠ AVERTISSEMENT : Faites attention lorsque vous traversez des chemins couverts de gravier ou des voies d'accès à des garages. Avant de traverser, désengagez les moteurs des lames et élevez le châssis de coupe pour le mettre dans la position la plus élevée possible afin de minimiser le risque de ricochet. Conduisez lentement pour ne pas risquer de perte de contrôle ou de traction.

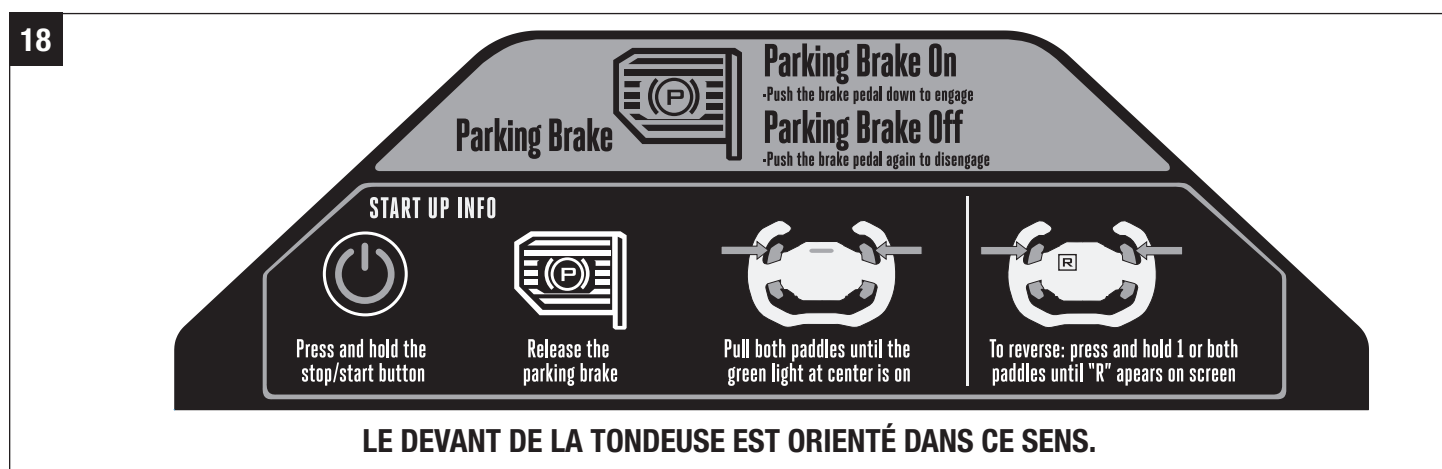

UTILISATION DU RÉGULATEUR DE VITESSE (CCS)



Pendant la conduite, la tondeuse peut être réglée pour continuer à la vitesse souhaitée sans devoir appuyer sur la pédale d'accélérateur.

Pour activer le régulateur de vitesse (pour passer dans le mode de régulation de la vitesse) (CCS) (Fig. 19)

1. En conduisant à une vitesse confortable, appuyez sur le bouton CCS, l'icône « » s'allume sur l'écran ACL et un bip sonore retentit deux fois.
2. Relâchez ensuite la pédale d'accélérateur, et la tondeuse continuera à rouler à la vitesse actuelle.

REMARQUE : Le niveau de vitesse de conduite indiqué sur l'écran ACL peut ne pas représenter exactement la vitesse de conduite réelle de la tondeuse en mode de régulation de vitesse. Appuyez sur l'un des boutons de réglage de la vitesse (« » ou « ») pour « rafraîchir » le niveau de vitesse de conduite sur l'écran ACL.

REMARQUE : La pédale d'accélérateur doit être relâchée immédiatement une fois que le système CCS est réglé avec succès, sinon le régulateur de vitesse s'éteindra automatiquement.

3. Pour augmenter la vitesse du régulateur de vitesse, appuyez plusieurs fois sur le bouton «» jusqu'à ce que la vitesse souhaitée soit atteinte.
4. Pour réduire la vitesse du régulateur de vitesse, appuyez plusieurs fois sur le bouton «» jusqu'à ce que la vitesse souhaitée soit atteinte.

Pour désactiver le régulateur de vitesse (pour sortir du mode de régulation de la vitesse) (CCS), vous pouvez choisir l'une des cinq méthodes suivantes :

- Appuyez à fond sur la pédale d'accélérateur pour atteindre la vitesse de conduite actuelle du mode CCS et continuez à appuyer. La fonction de régulation de la vitesse s'arrête et la tondeuse continue de rouler à la vitesse actuelle.
- Enfoncez légèrement la pédale d'accélérateur, puis relâchez-la. La tondeuse s'arrêtera alors.
- Tirez la ou les palettes de gauche/droite vers l'opérateur, puis relâchez-les. La tondeuse s'arrêtera alors.
- Engagez la pédale de frein de stationnement La tondeuse s'arrêtera alors.
- Appuyez sur le bouton CCS. La tondeuse s'arrêtera alors.

Lorsque le régulateur de vitesse est arrêté, l'icône «» disparaît de l'écran ACL et un bip sonore retentit deux fois.

19

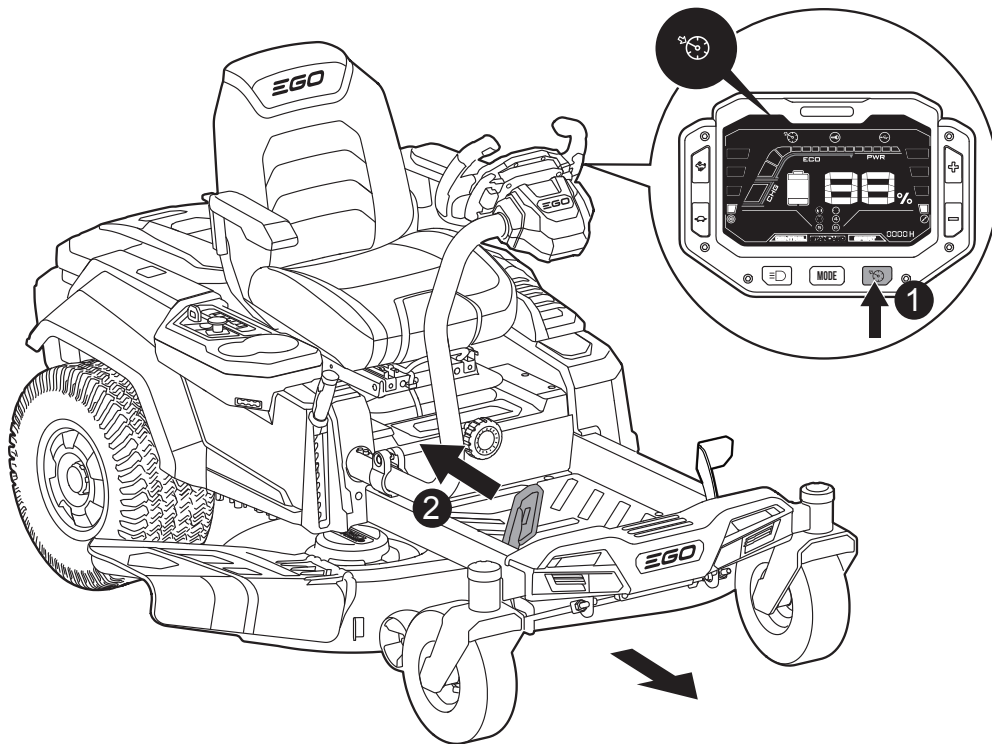

CONSEILS POUR LA TONTE

AVIS : Une lame bien affûtée améliore considérablement la performance de la tondeuse, en particulier lorsque vous coupez des herbes hautes. Vérifiez systématiquement que la lame est bien affûtée avant de commencer à tondre.

- Vérifiez qu'il n'y a pas de grosses pierres, de bâtons, de fils de fer ou d'autres objets qui risqueraient d'endommager les lames de coupe ou le moteur de la tondeuse. De tels objets risqueraient d'être projetés accidentellement par la tondeuse dans une direction imprévisible et causer des blessures graves à l'opérateur ou à d'autres personnes.

⚠ AVERTISSEMENT : Si vous heurtez un corps étranger, arrêtez la tondeuse et retirez les piles. Inspectez attentivement la tondeuse pour voir si elle a subi un dommage, et réparez-la avant de la remettre en marche et de l'utiliser. Des vibrations excessives de la tondeuse pendant son fonctionnement sont une indication de dommages. La tondeuse doit alors être inspectée et réparée dans les meilleurs délais.

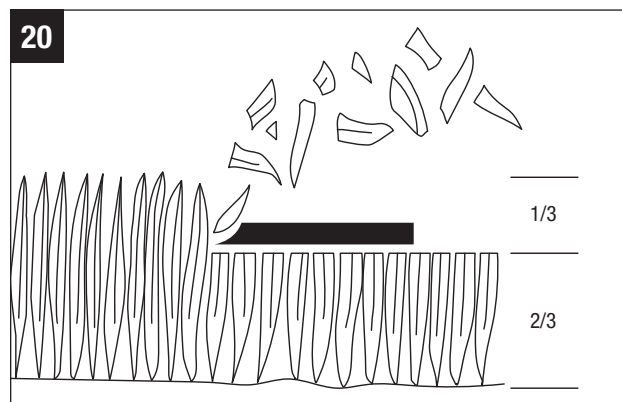

- La performance de tonte sera optimale avec une vitesse de fonctionnement des lames de coupe élevées et une faible vitesse de conduite. Si l'herbe n'est pas trop longue ou dense, la vitesse de conduite peut être accrue sans affecter négativement le résultat de la tonte.
- Lorsque vous coupez de l'herbe lourde, réduisez la vitesse de conduite pour assurer une coupe plus efficace et une décharge appropriée de l'herbe coupée.
- Commencez par une hauteur de coupe élevée et réduisez-la jusqu'à ce que le résultat de la tonte désirée ait été atteint. L'herbe de plus de 15 cm / 6 po de haut doit être tondue deux fois, la deuxième fois à une hauteur de coupe inférieure.
- Pour maintenir une pelouse en bon état, coupez seulement un tiers ou moins de la hauteur totale de l'herbe (Fig. 20). En règle générale, le gazon doit avoir une hauteur d'environ 38 mm à 51 mm / 1-1/2 po à 2 po pendant les mois frais, et entre 51 et 83 mm / 2 po et 3-1/4 po pendant les mois très chauds. Pour avoir des pelouses en meilleur état et plus esthétiques, tondez plus souvent après une croissance modérée.
- Ne coupez pas d'herbe mouillée. Le fait de tondre sur des surfaces humides peut entraîner une perte de contrôle, et les roues peuvent s'enfoncer dans la pelouse molle. L'herbe mouillée adhèrera au dessous du châssis et empêchera le déchiquetage approprié des morceaux d'herbe coupée.
- L'herbe nouvelle ou épaisse peut nécessiter une coupe plus étroite ou une hauteur de coupe plus élevée.
- Assurez la propreté du châssis et de la goulotte de décharge latérale de la tondeuse. Retirez toute l'herbe coupée, les feuilles, les saletés et tous les autres débris accumulés avant et après chaque utilisation. Voir la section de ce mode d'emploi intitulée « **NETTOYAGE DE LA MACHINE** ».

CONSEILS POUR AUGMENTER L'AUTONOMIE DE FONCTIONNEMENT

Pour obtenir une plus longue durée de fonctionnement, veuillez suivre ces directives :

- Utilisez autant de blocs-piles que possible.
- Utilisez les blocs-piles ayant une valeur nominale d'ampères-heure (Ah) plus élevée.
- Ne coupez pas plus de 40 mm / 1,5 po d'herbe en un seul passage.
- Ne coupez pas d'herbe mouillée.
- Assurez-vous que les lames sont bien aiguisées.

- Assurez-vous que le dessous du châssis est propre.
- Ralentissez la vitesse de la lame – Utilisez le niveau de vitesse de la lame 1 (ECO).
- Augmentez la vitesse de conduite – Utilisez le réglage de vitesse de conduite 3 (vitesse standard) ou 4 (vitesse maximale).
- N'utilisez pas la fiche de déchetage.
- Ne chargez pas de périphériques externes à l'aide du port USB.

FONCTIONNEMENT PAR TEMPS FROID

AVIS : Par grand froid, le moteur de la lame et la fonction d'entraînement peuvent ne pas démarrer correctement en raison de la protection contre les basses températures. Veuillez ne pas faire de tentatives répétées qui pourraient endommager la machine. Stockez toujours la tondeuse et les piles dans un environnement chaud. Remettez la tondeuse en marche lorsqu'elle aura été réchauffée. La température de fonctionnement recommandée est de 0° C-40° C (32° F-104° F).

FONCTIONNEMENT SUR UN TERRAIN EN PENTE

Voir la section de ce mode d'emploi intitulée « **CONSIDÉRATIONS RELATIVES AUX SOLS EN PENTE** » pour prendre connaissance des consignes de sécurité avant d'utiliser la tondeuse sur un sol en pente.

⚠ DANGER : Les sols en pente sont un facteur important d'accidents causés par des renversements ou de retournements. Une utilisation de la tondeuse sur un sol en pente nécessite de prendre des précautions supplémentaires. Si vous vous sentez mal à l'aise sur un sol en pente, ne tondez pas l'herbe qui y pousse. Pour votre sécurité, ne tentez pas de tondre des sols en pente inclinés de plus de 15 degrés. Faites une copie ou découpez l'image du guide de pente (Fig. 21) et utilisez-la pour déterminer si votre pente est trop raide pour un fonctionnement sûr.

⚠ AVERTISSEMENT : Appuyez immédiatement sur la pédale du frein de stationnement en cas d'urgence.

- Tondez de haut en bas et de bas en haut, mais pas parallèlement à la surface en pente.
- Ne tondez pas de l'herbe mouillée. Le fait de tondre de l'herbe mouillée peut avoir pour effet une perte de traction des pneus ou un dérapage sur des pentes, même si les freins fonctionnent correctement.
- Faites attention aux trous, ornières, rochers, objets cachés ou bosses qui pourraient affecter votre utilisation de la tondeuse. Des herbes hautes peuvent dissimuler des obstacles. Retirez tous les objets tels que des grosses pierres, des branches d'arbre, etc., qui risqueraient d'être projetés par la lame.
- N'utilisez pas la tondeuse à proximité de fossés, de dénivelés importants ou de remblais.
- Conduisez lentement et ne changez pas soudainement de vitesse ou de direction.
- Évitez de vous arrêter alors que vous êtes sur un sol en pente si possible. Si vous n'avez pas le choix et devez vous arrêter sur un sol en pente, assurez-vous d'engager le frein de stationnement. Lorsque vous remettez la tondeuse en marche, utilisez la vitesse la plus basse possible. S'il est nécessaire de tourner, faites extrêmement attention lorsque vous changez de direction, et tournez toujours dans le sens du bas de la pente.
- Si vous utilisez le sac à herbe en option, faites extrêmement attention et conduisez la tondeuse à faible vitesse lorsque vous tondez sur un sol en pente, étant donné que l'ensachage peut affecter la stabilité de la tondeuse.
- Si, à un moment quelconque, les pneus perdent leur traction pendant que vous tondez sur un sol en pente, désengagez les lames et avancez très lentement et en prenant beaucoup de précautions tout droit vers le bas de la pente.

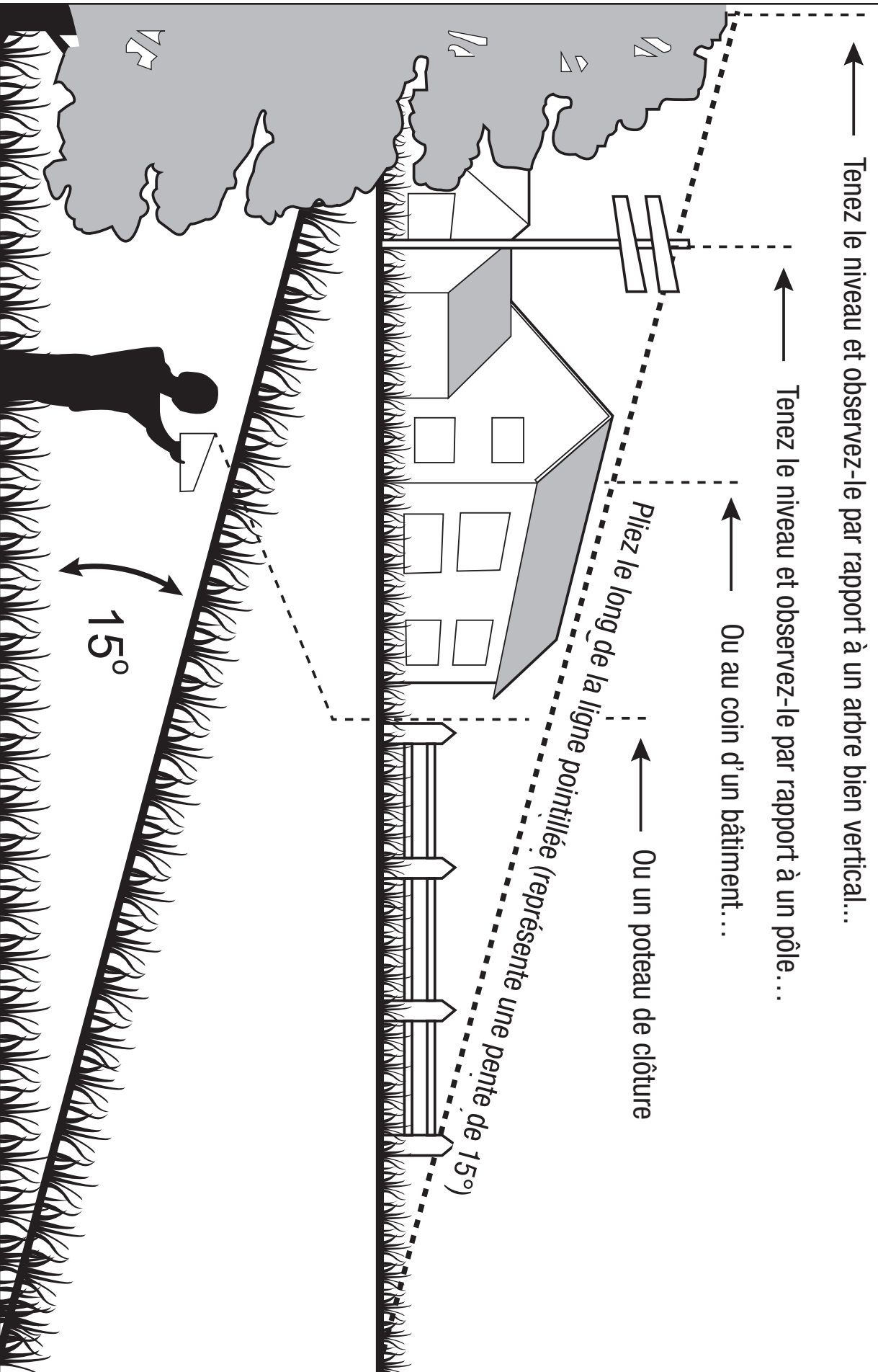

ENTRETIEN

⚠ AVERTISSEMENT : Avant de réaliser une quelconque opération d'entretien, arrêtez la tondeuse sur une surface plate et attendez que les lames se soient complètement arrêtées. Engagez le frein de stationnement et retirez la clé de sécurité pour éviter tout risque de démarrage accidentel qui pourrait causer des blessures graves.

⚠ AVERTISSEMENT : Utilisez toujours un équipement de protection des yeux avec écrans latéraux indiquant qu'il est conforme à la norme ANSI Z87.1. Si vous ne portez pas un tel équipement de protection, vous pourriez subir des blessures graves, y compris en conséquence de la projection d'objets dans vos yeux.

⚠ AVERTISSEMENT : Lors de toute réparation, n'utilisez que des pièces de rechange identiques. L'utilisation de toutes autres pièces de rechange pourrait créer un danger ou endommager le produit. Pour assurer la sécurité et la fiabilité, toutes les réparations doivent être effectuées par un technicien de service qualifié.

⚠ AVERTISSEMENT : Respectez strictement toutes les spécifications concernant le serrage des clés pour le couple. Si vous ne respectez pas cette consigne, vous risqueriez de subir des blessures graves.

AVIS : Restez alerte au cas où vous entendriez des bruits inhabituels, car ils pourraient indiquer un problème. Inspectez visuellement le produit pour vous assurer qu'il n'y a pas de traces de dommages ou d'usure inhabituelle. Inspectez périodiquement l'ensemble du produit pour vous assurer qu'aucun composant (p. ex., vis, écrous, boulons, capuchons) n'est endommagé, manquant ou desserré, et qu'il n'y a pas de fils enchevêtrés ou emmêlés. Serrez à fond toutes les attaches et tous les capuchons, et ne vous servez pas de ce produit avant que toutes les pièces manquantes ou endommagées n'aient été remplacées.

CALENDRIER(S) DE MAINTENANCE RECOMMANDÉE

Intervalles d'entretien de maintenance	Procédure de maintenance
Avant chaque utilisation ou une fois par jour	<ul style="list-style-type: none"> ▪ Vérifiez le système de verrouillage de sécurité. ▪ Inspectez visuellement les pneus pour vous assurer qu'ils ne sont pas dégonflés. ▪ Inspectez les lames. ▪ Inspectez l'ensemble du produit pour vous assurer qu'il n'y a pas de pièces endommagées, manquantes ou desserrées telles que la goulotte de décharge latérale les vis, les écrous, les boulons, les capuchons, etc., en vous assurant que tous les dispositifs de protection sont en place et fonctionnent correctement. ▪ Vérifiez et assurez-vous que la pédale d'accélérateur peut être enfoncée et relâchée librement. ▪ Vérifiez l'amortisseur du volant de direction. Le volant doit pouvoir être tourné avec une certaine résistance.
Après chaque utilisation	<ul style="list-style-type: none"> ▪ Nettoyez le châssis de la tondeuse.
Toutes les 25 heures	<ul style="list-style-type: none"> ▪ Vérifiez la pression des pneus.
Toutes les 100 heures	<ul style="list-style-type: none"> ▪ Inspectez les roues arrière, en vous assurant que les quatre écrous à ergot sont serrés avec le couple recommandé.

Toutes les 200 heures	<ul style="list-style-type: none"> Inspectez les roues avant, en vous assurant qu'elles tournent librement.
Avant de la ranger	<ul style="list-style-type: none"> Retirez les piles de la tondeuse. Retirez la clé de sécurité de la tondeuse. Effectuez toutes les procédures de maintenance indiquées ci-dessus et nettoyez soigneusement la tondeuse. Inspectez l'ensemble du produit pour détecter toutes pièces endommagées, manquantes ou desserrées. Remplacez ou resserrez celles qui correspondent avant le stockage du produit.
Une fois par an	<ul style="list-style-type: none"> Inspectez la pédale de frein de stationnement. Retirez la pile de la tondeuse et mettez la pédale de frein de stationnement dans la position de freinage. Poussez à la main la tondeuse vers l'avant afin de déterminer si la tondeuse peut être déplacée ou non. Si elle bouge, faites-la examiner par un technicien d'entretien qualifié.

MAINTENANCE GÉNÉRALE

- Évitez d'utiliser des solvants lorsque vous nettoyez des pièces en plastique. La plupart des plastiques sont susceptibles d'être endommagés par divers types de solvants commerciaux, et ils pourraient l'être si vous les utilisez. Utilisez un chiffon propre pour enlever la saleté, la poussière, l'huile, la graisse, etc. Un pulvérisateur insectifuge peut endommager le plastique et les surfaces peintes. Ne pulvérisez pas d'insectifuge à proximité de la tondeuse.
- Une exposition prolongée à la lumière du soleil endommagera certaines surfaces.
- Si la tondeuse a été laissée à l'extérieur et exposée à la pluie accidentellement, utilisez des chiffons propres et secs pour sécher le siège, le tableau de commande, etc., avant de vous en servir à nouveau ou de la ranger.

⚠ AVERTISSEMENT : Ne laissez jamais de liquide de frein, d'essence, de produits à base de pétrole, d'huiles pénétrantes, etc. entrer en contact avec des composants en plastique. Les produits chimiques peuvent endommager, affaiblir ou détruire le plastique, ce qui pourrait causer des blessures graves

Nettoyage de la machine

Détachez toute accumulation d'herbe et de feuilles sur le capot de la tondeuse ou autour de celui-ci. Portez une protection des yeux et utilisez de l'air comprimé après chaque utilisation pour nettoyer le dessus et le dessous du plateau de la tondeuse.

Le dessous du châssis de la tondeuse doit également être nettoyé en utilisant le port de lavage à intervalles réguliers, étant donné que de l'herbe, des feuilles, des saletés et d'autres débris s'y accumuleront, tout particulièrement lorsque l'herbe est mouillée ou quand elle est très humide. Cette accumulation est indésirable parce qu'elle durcira, et que cela peut limiter le mouvement des lames et de l'air, produisant vraisemblablement des coupes de qualité médiocre et favorisant la rouille et la corrosion.

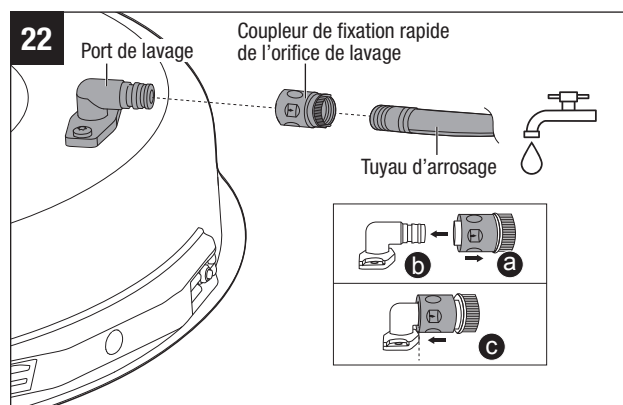

Utilisation du port de lavage pour nettoyer le châssis de la tondeuse

AVIS : Suivez cette procédure après CHAQUE UTILISATION pour éviter l'accumulation de déchets, et retirez les produits chimiques corrosifs d'entretien des pelouses.

IMPORTANT : Vous pouvez laver la machine avec un détergent doux et de l'eau. Ne lavez pas la machine sous pression. Évitez une utilisation excessive d'eau, en particulier près du tableau de commande, sous le siège, autour des moteurs et près de tous les composants électriques et des paliers.

1. Mettez la pédale de frein de stationnement dans la position de freinage. Reportez-vous à la section intitulée « **RÉGLAGE DU FREIN DE STATIONNEMENT** » dans ce mode d'emploi.
2. Ajustez la hauteur du plateau de la tondeuse sur la valeur la plus basse. Référez-vous à la section de ce mode d'emploi intitulée « **RÉGLAGE DE LA HAUTEUR DU CHÂSSIS DE COUPE** ».
3. Attachez le coupleur rapide du port de lavage fourni au tuyau d'arrosage.
4. Attachez le tuyau d'arrosage avec un raccord de fixation rapide au port de lavage du châssis de coupe de la tondeuse comme illustré à la Fig. 22 jusqu'à ce que vous entendiez clairement un déclic. Le port de lavage est situé sur le côté gauche du plateau de la tondeuse.
5. Ouvrez le robinet d'eau.
6. Après avoir attaché les blocs-piles, insérez la clé de sécurité, appuyez sur le bouton de marche/arrêt et maintenez-le enfoncé pendant trois secondes pour allumer l'écran ACL.
7. Tirez sur l'interrupteur de prise de force pour mettre en fonctionnement les lames de coupe de la tondeuse, et ajustez la vitesse des lames à la valeur la plus élevée. Référez-vous à la section de ce mode d'emploi intitulée « **Bouton de réglage de la vitesse des lames** ».
8. Projetez de l'eau sous le châssis pendant une minute environ.
9. Appuyez sur l'interrupteur de prise de force (en poussant vers le bas) pour désactiver les moteurs des lames.
10. Fermez le robinet d'eau et retirez le tuyau d'arrosage et le coupleur rapide du port de lavage.
11. Retirez le raccord de fixation rapide du tuyau d'arrosage et rangez-le en vue de réutilisation à l'avenir.
12. Mettez la tondeuse complètement à l'arrêt. Référez-vous à la section intitulée « **ARRÊT DE LA TONDEUSE ÉLECTRIQUE À RAYON DE BRAQUAGE ZÉRO** ».

REMARQUE : Lorsque vous nettoyez le châssis à l'aide du port de lavage, la tondeuse peut être en mode de déchiquetage ou en mode d'éjection latérale.

REMARQUE : Si la tondeuse n'est pas propre après un cycle de lavage, recommencez le processus jusqu'à ce que le plateau ait été complètement nettoyé.

NIVELLEMENT DU CHÂSSIS DE LA TONDEUSE

⚠ AVERTISSEMENT : Protégez-vous toujours les mains en portant des gants épais ou en enveloppant les bords coupants avec des chiffons ou d'autres matériaux lorsque vous effectuez des opérations de maintenance sur la lame de la tondeuse à gazon.

- Si votre pelouse semble être coupée de manière inégale après avoir utilisé la tondeuse ou lorsque la lame de la tondeuse est réinstallée, il se peut que le châssis de coupe ait besoin d'être réglé.
- Avant de décider que la mise à niveau du châssis de coupe est nécessaire, assurez-vous que les pneus sont correctement gonflés à la pression recommandée (veuillez consulter la section intitulée « **VÉRIFICATION DE LA PRESSION DES PNEUS** » dans ce mode d'emploi). Des pneus trop gonflés ou pas assez gonflés peuvent affecter l'apparence de l'herbe coupée, et un gonflage correct des pneus peut suffire à résoudre les problèmes de coupe

irrégulière. Si les pneus sont trop gonflés ou pas assez gonflés, le châssis de coupe ne peut pas être réglé correctement.

- Inspectez les lames pour vous assurer qu'elles ne sont pas tordues avant d'effectuer la mise à niveau. Retirez les lames tordues et remplacez-les. Voir la section de ce mode d'emploi intitulée « **REPLACEMENT DES LAMES DE COUPE** » pour référence.
- Ajustez le châssis pendant que la tondeuse se trouve sur une surface plane. Élevez le châssis pour le mettre dans la position la plus haute possible.

REMARQUE : Les roues anti-scalp du plateau de la tondeuse ne doivent pas être en contact avec le sol lorsque vous mettez le plateau à niveau.

REMARQUE : Le châssis doit être réglé légèrement plus haut à l'arrière.

Outils nécessaires (non fournis) : une clé à fourche de 21 mm / 13/16 po, une clé à fourche de 18 mm / 23/32 po ou une clé à molette ; une jauge de niveau.

Comment effectuer des réglages d'un côté à l'autre

1. Éteignez la tondeuse, serrez le frein de stationnement et retirez les piles.
2. Positionnez les deux lames de telle sorte que leurs extrémités soient orientées vers les côtés de la tondeuse (Fig. 23a).
3. Sur le bord extérieur de chaque lame, mesurez la distance depuis le bord du bas du côté de la lame jusqu'au sol (Fig. 23b). Si la distance entre les deux côtés est supérieure à 5 mm / 13/64 po, un ajustement d'un côté à l'autre est nécessaire.
4. Sur le côté que vous désirez ajuster, utilisez une clé à fourche de 21 mm / 13/16 po ou une clé ajustable (non fournie) pour ajuster le contre-écrou à l'arrière de la tondeuse (Fig. 23c).
5. Mesurez à nouveau. Continuez à ajuster et à mesurer jusqu'à ce que la différence entre la distance de chaque côté soit inférieure à 5 mm / 13/64 po.
6. Effectuez le réglage d'avant en arrière ou resserrez les écrous.

NOTE : Au cas où le contre-écrou à l'arrière aurait été retiré accidentellement de l'outil, remontez-le de façon à ce que l'épaulement du contre-écrou soit orienté vers l'extérieur. Il n'existe pas de besoins particuliers pour les deux écrous sur le lien de la suspension.

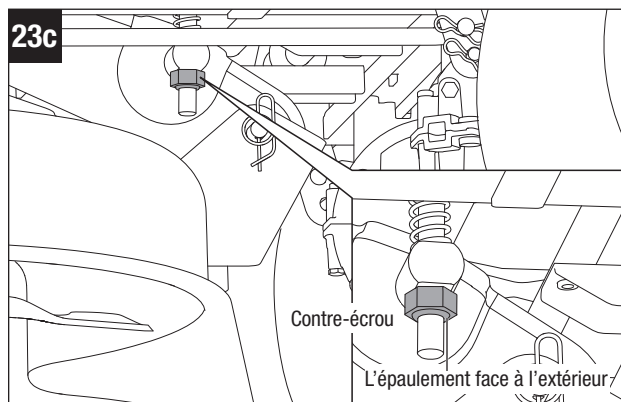
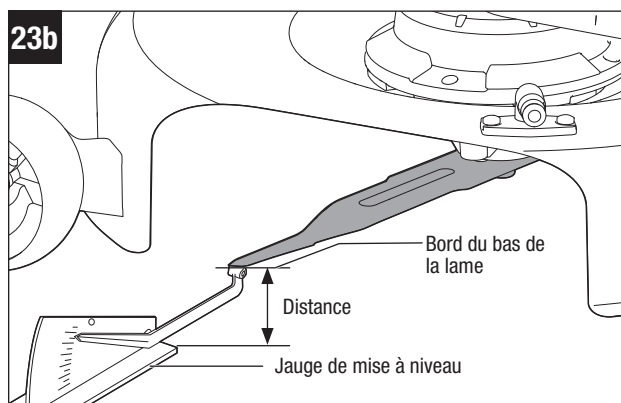
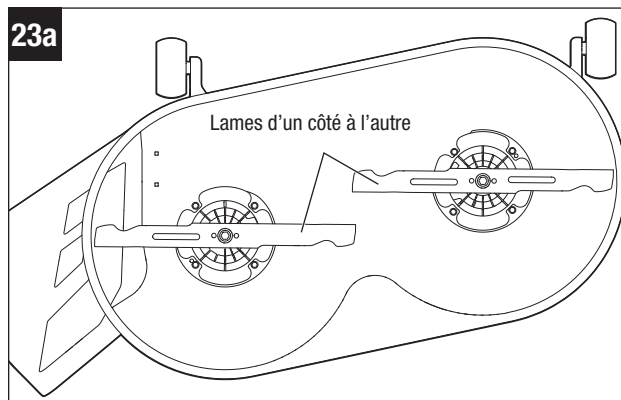

Pour effectuer un réglage d'avant en arrière

AVIS : Mettez toujours à niveau le châssis d'un côté à l'autre avant de réaliser un réglage d'avant en arrière.

1. Positionnez les deux lames de telle sorte que leurs extrémités soient orientées vers l'avant et l'arrière de la tondeuse (Fig. 24a).
2. Mesurez la distance entre l'extrémité d'une lame et le sol (voir Fig. 24b). Pour obtenir les meilleurs résultats possibles, la pointe avant de la lame doit être plus basse que la pointe arrière de 2 mm à 10 mm / 5/64 po à 25/64 po.
3. Si un réglage d'avant en arrière est nécessaire, utilisez une ou une clé ajustable ou une clé à fourche de 18 mm / 23/32 po (non fournie) pour ajuster les quatre écrous sur la biellette de la suspension (deux pour chaque côté) (Fig. 24c).

AVIS : Assurez-vous de bien tourner les écrous correspondants des deux côtés également pour éviter d'altérer la mesure d'un côté à l'autre.

4. Mesurez à nouveau pour vérifier que la pointe avant est maintenant plus basse que la pointe arrière de 2 mm à 10 mm / 5/64 po à 25/64 po. Sinon, continuez à ajuster et à mesurer jusqu'à ce qu'elle le soit.
5. Resserrez les écrous. Le couple recommandé pour les écrous est de 52-57 N.m. / 38-42 pi- lb.

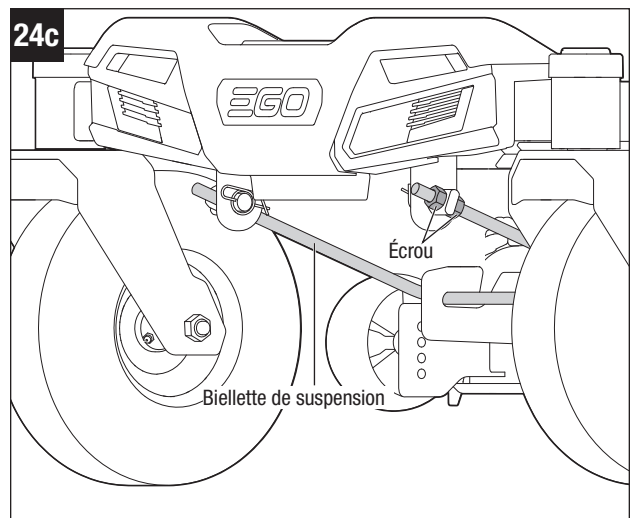
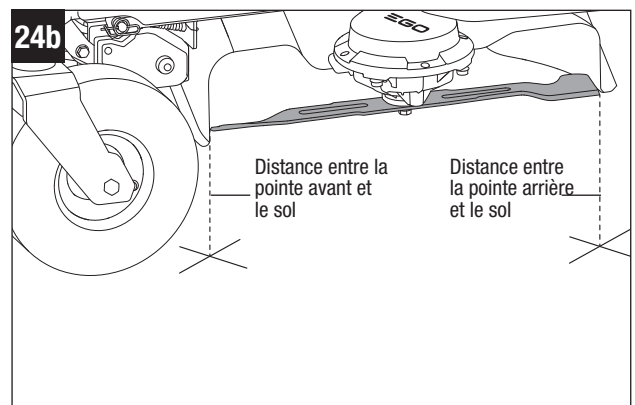
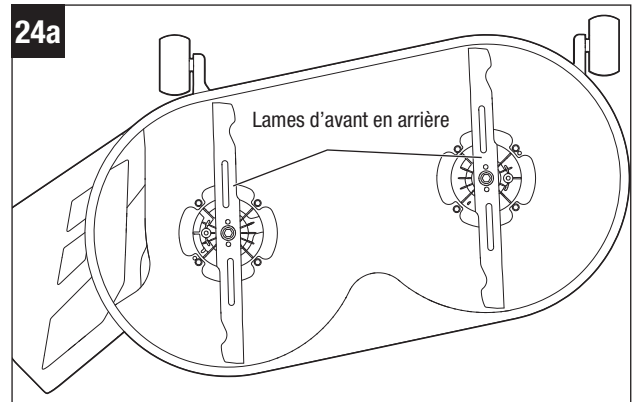

RETRAIT DU CHÂSSIS DE LA TONDEUSE

⚠ AVERTISSEMENT : Assurez-vous que la tondeuse est bien sécurisée et que le frein de stationnement est activé avant de continuer.

Suivez la procédure décrite ci-dessous pour retirer le châssis de la tondeuse du produit en premier, puis pour effectuer l'opération d'entretien.

1. Ajustez le levier de réglage de la hauteur du châssis à la position de hauteur de coupe la plus basse.
2. Déconnectez les deux câbles de moteurs de lames.
3. Placez un tapis ou un paillason (de dimensions similaires à celles du châssis) au-dessous du châssis pour protéger celui-ci contre tout risque d'endommagement.
4. Retirez les goupilles fendues et poussez les chevilles vers l'extérieur. Conservez toutes les goupilles et les chevilles en vue du réassemblage du plateau.
5. Poussez le châssis vers l'avant (en direction des roues avant) et faites tourner la biellette de suspension dans le sens contraire des aiguilles d'une montre pour la relâcher des crochets de suspension du châssis (Fig. 25a).

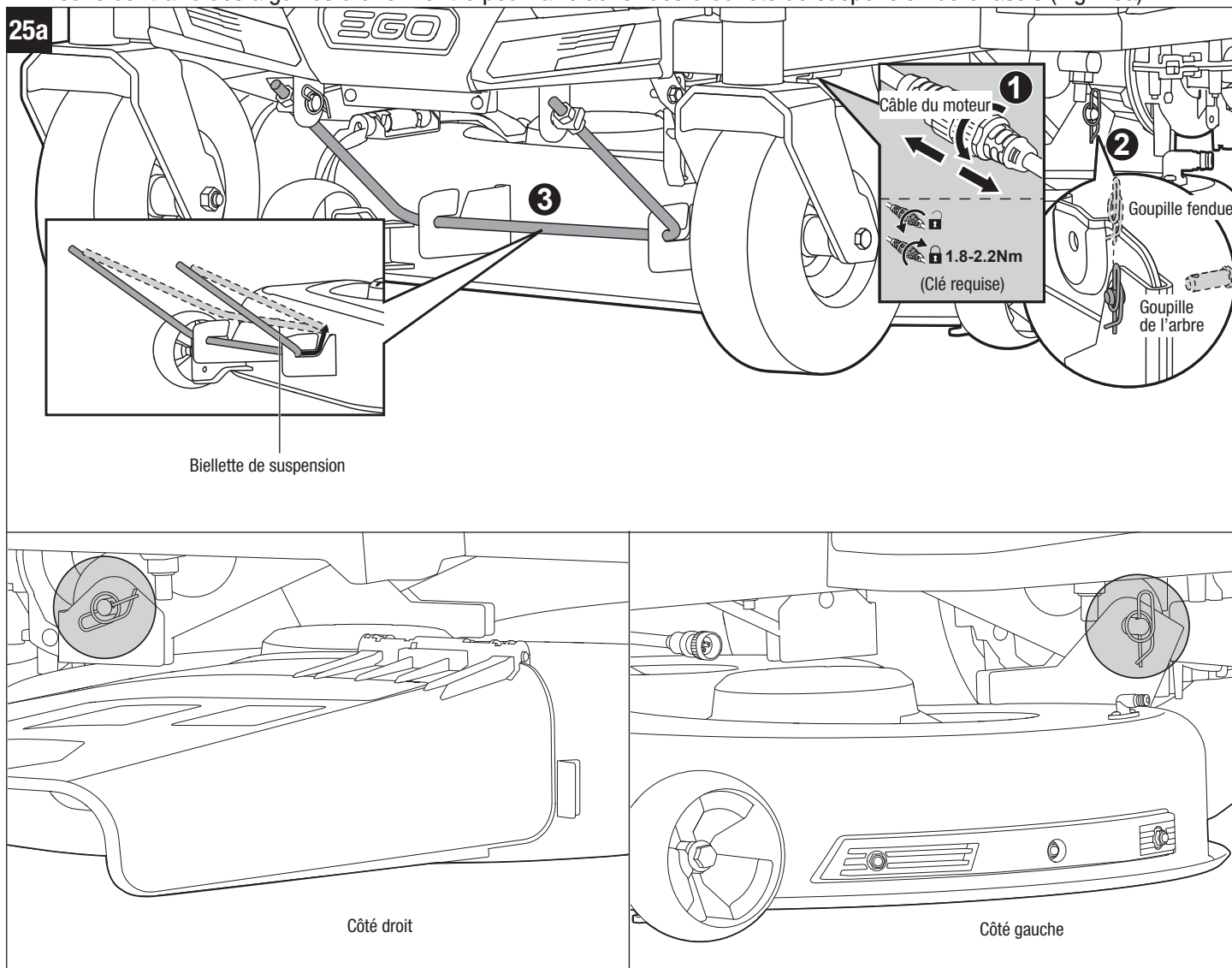

6. Poussez le châssis latéralement et retirez-le du dessous de la tondeuse (Fig. 25b).
7. Nettoyez le plateau ou remplacez la lame en suivant les instructions dans la section de ce mode d'emploi intitulée « **REMPACEMENT DES LAMES DE COUPE** ».
8. Lorsque le nettoyage ou le remplacement de la lame sera terminé, remontez le châssis sur la tondeuse en suivant les instructions en sens inverse.

AVIS : Reconnectez les câbles du moteur en vous assurant que le câble du moteur de gauche est connecté au moteur de gauche et que le câble du moteur de droite est connecté au moteur de droite. Les mots « left » (« gauche ») et « right » (« droite ») sont gravés sur les câbles.

AVIS : Assurez-vous que les deux câbles du moteur sont connectés au moteur avec un couple approprié. Le couple recommandé est de 1,8-2,2 Nm / 1,3-1,6 pi-lb.

REMPACEMENT DES LAMES DE COUPE

⚠ AVERTISSEMENT : Protégez-vous toujours les mains en portant des gants épais ou en enveloppant les bords coupants avec des chiffons ou d'autres matériaux lorsque vous effectuez des opérations de maintenance sur la lame de la tondeuse à gazon. Retirez toujours la clé de sécurité et les blocs-piles lorsque vous effectuez une opération d'entretien ou lorsque vous déplacez la tondeuse à gazon.

Outils requis

- Clé dynamométrique avec douille de 14 mm / 9/16 po (non fournie)
- Tournevis ou tige en métal de 8 mm / 5/16 po de diamètre ou un peu moins (non fourni)
- Tournevis ou tige en métal de 6,35 mm / 1/4 po de diamètre ou un peu moins (non fourni)

Outils qui vous faciliteront la vie (non fournis) : une clé à choc avec une douille de 14 mm / 9/16 po rendra le retrait des boulons de la lame beaucoup plus facile.

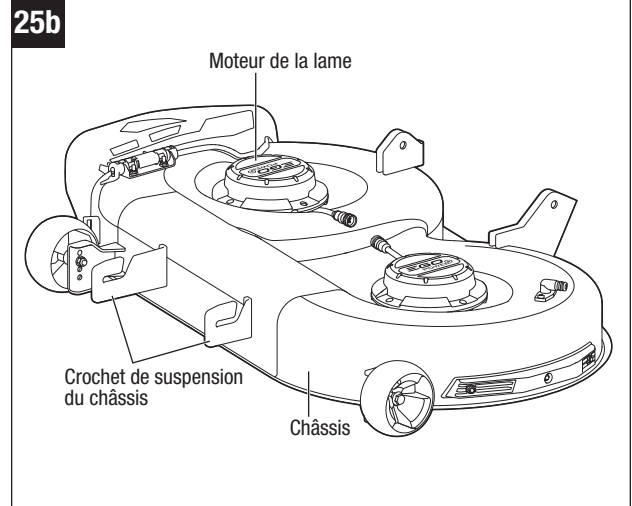

Retrait de la lame de coupe

1. Éteignez la tondeuse, serrez le frein de stationnement et retirez les piles.
2. Retirez le châssis de la tondeuse en suivant les instructions de la section du mode d'emploi intitulée « **RETRAIT DU CHÂSSIS DE LA TONDEUSE** ».
3. Retournez le châssis sur le sol avec les lames orientées vers le haut.
4. Mettez des gants de protection et placez un tournevis ou une tige en métal d'un diamètre légèrement inférieur à 8 mm / 5/16 po dans le trou de fixation du moteur afin de servir de stabilisateur. Placez une autre tige en métal d'un diamètre légèrement inférieur à 6,35 mm / 1/4 po (p. ex., une mèche) dans le trou aligné de la lame et de la bride de fixation pour servir également de stabilisateur (Fig. 26a).
5. Utilisez la clé de 14 mm (fournie) pour tourner le boulon de fixation de la lame dans le sens inverse des aiguilles d'une montre pour le desserrer (Fig. 26a).
6. Mettez des gants de protection et retirez ensuite le boulon, la rondelle et la lame (Fig. 26b). La bride de fixation peut être laissée sur l'arbre du moteur.

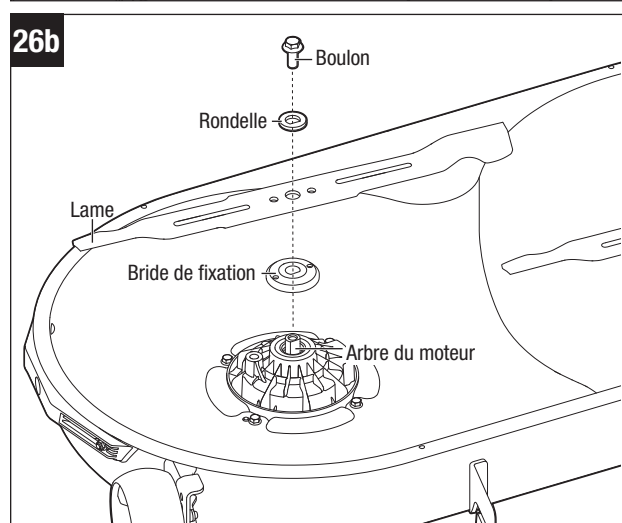
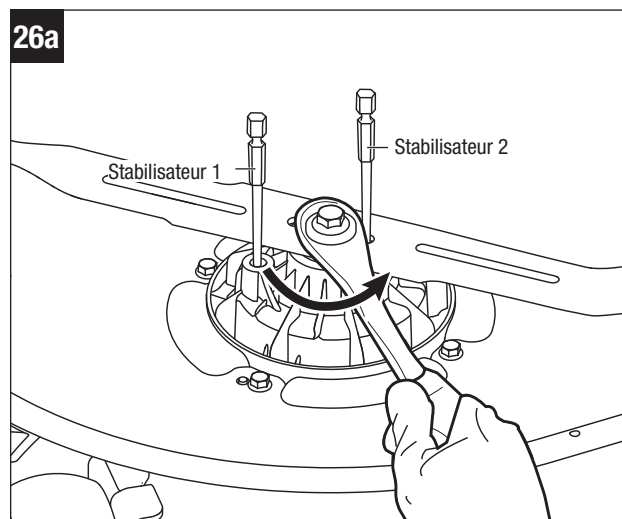

Installation de la lame de coupe

AVIS : Pour réinstaller ou remplacer la lame, assurez-vous que toutes les pièces sont remises en place dans l'ordre exact dans lequel elles avaient été retirées (Fig. 26b).

1. Si la bride de fixation avait été retirée pendant le retrait de la lame, alignez-la sur l'arbre du moteur en premier, puis assemblez-la en place.
2. Tout en portant toujours des gants de protection, positionnez la lame sur la bride de fixation avec la surface indiquant « THIS SIDE FACING GRASS » (Ce côté face à l'herbe) orientée vers l'extérieur (Fig. 27a).
3. Aligned la rondelle sur l'arbre du moteur et montez-la sur l'arbre du moteur.
4. Montez le boulon sur l'arbre du moteur. Serrez le boulon à la main dans le sens des aiguilles d'une montre.
5. Déplacez la lame à la main pour aligner les deux trous dans la lame sur les deux trous dans la bride de fixation (Fig. 27a).
6. Placez une tige en métal d'un diamètre légèrement inférieur à 6,35 mm / 1/4 po (p. ex., une mèche) dans le trou aligné de la lame et de la bride de fixation pour servir de stabilisateur. Placez un autre tournevis ou une tige en métal d'un diamètre légèrement inférieur à 8 mm / 5/16 po dans le trou de fixation du moteur afin de servir de stabilisateur (Fig. 27b).
7. Utilisez une clé dynamométrique de 14 mm / 9/16 po pour serrer le boulon dans le sens des aiguilles d'une montre. Le couple recommandé pour le boulon de fixation de la lame est de 50-55 Nm / 36-41 pi-lb.
8. Répétez les étapes avec la seconde lame, si nécessaire.
9. Remontez le châssis sur la tondeuse en suivant les instructions de la section de ce mode d'emploi intitulée « **RETRAIT DU CHÂSSIS DE LA TONDEUSE** ».

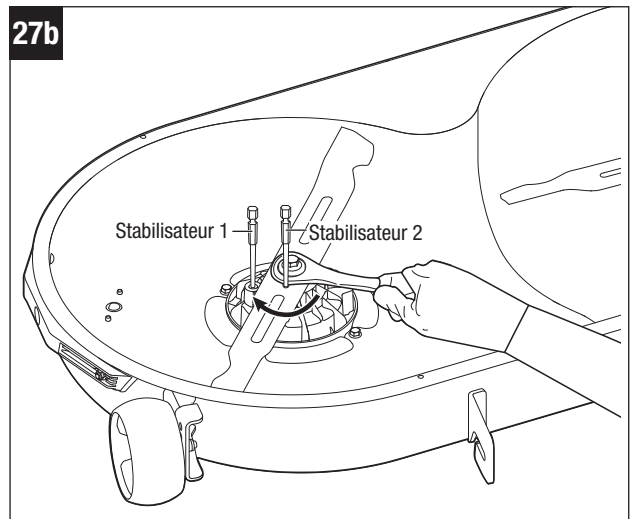
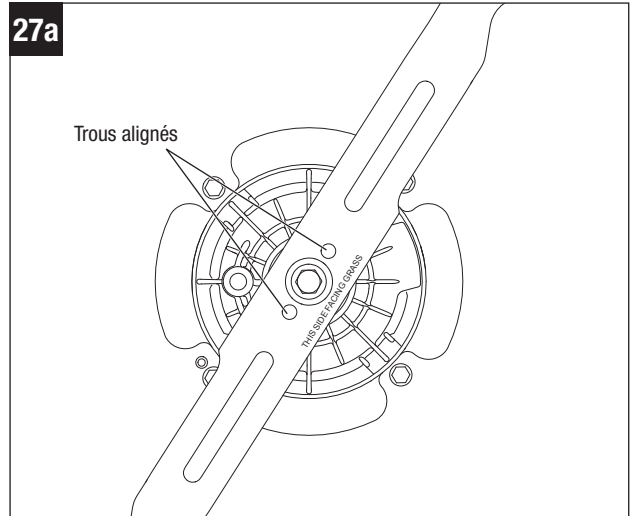

⚠ AVERTISSEMENT : Assurez-vous que la lame est bien en place et que le boulon de fixation de la lame est serré conformément aux spécifications de couple ci-dessus. Si la lame n'est pas sécurisée correctement, elle risquerait de se détacher et de causer des blessures graves.

AFFÛTAGE DE LA LAME DE COUPE

⚠ AVERTISSEMENT : Protégez-vous toujours les mains en portant des gants épais ou en enveloppant les bords coupants avec des chiffons ou d'autres matériaux lorsque vous effectuez des opérations de maintenance sur la lame de la tondeuse à gazon. Retirez toujours la clé de sécurité et les blocs-piles lorsque vous effectuez une opération d'entretien ou lorsque vous déplacez la tondeuse à gazon.

⚠ AVERTISSEMENT : Utilisez toujours un équipement de protection des yeux avec écrans latéraux indiquant qu'il est conforme à la norme ANSI Z87.1. Si vous ne portez pas un tel équipement de protection, vous pourriez subir des blessures graves, y compris en conséquence de la projection d'objets dans vos yeux.

⚠ AVERTISSEMENT : Une lame usée, fissurée ou endommagée peut se casser, et des morceaux de la lame endommagée peuvent devenir des projectiles dangereux. La projection d'objets peut causer des blessures graves. Inspectez régulièrement la lame, et ne vous servez pas de la tondeuse si la lame est usée ou endommagée.

AVIS : Gardez la lame affûtée pour obtenir les meilleures performances de la tondeuse. Une lame émoussée ne permet pas de couper l'herbe proprement ni de déshiquer correctement. Une lame émoussée peut être affûtée, mais une lame excessivement usée, pliée, fissurée ou autrement endommagée doit être remplacée. Une lame usée ou endommagée peut se briser, et des morceaux de lame peuvent être projetés hors de la tondeuse. Si les lames sont déformées, faites inspecter la tondeuse par un centre de service après-vente agréé EGO. N'essayez jamais de redresser une lame déformée en la chauffant, ou de souder une lame fendue ou cassée.

Fréquence d'affûtage

Il suffit généralement d'affûter la lame de coupe à deux reprises pendant une saison de tonte dans des circonstances normales. Le sable émousse rapidement une lame ; si votre pelouse pousse sur un sol avec beaucoup de sable, un affûtage plus fréquent peut être nécessaire.

Lors de l'affûtage de la lame de coupe

1. Assurez-vous que la lame est bien équilibrée.
2. Affûtez la lame de coupe à l'angle de coupe d'origine.
3. Affûtez les bords de coupe aux deux extrémités de la lame en retirant une quantité de matériau égale à chaque extrémité.

Affûtage d'une lame dans un étau

1. Retirez la lame de la tondeuse (veuillez vous référer à la section de ce mode d'emploi intitulée « **REPLACEMENT DE LA LAME DE COUPE** »).
2. Sécurisez la lame dans un étau (Fig. 28a).
3. Portez une protection des yeux appropriée ainsi que des gants, et faites attention de ne pas vous couper.
4. Affûtez les bords de coupe de la lame avec précaution en utilisant une lime à dents fines ou une pierre à aiguiser, et veillez à conserver l'angle du bord de coupe d'origine.
5. Pour vérifier l'équilibre de la lame : fixez un clou ou un tournevis à tige ronde en position horizontale. Positionnez la lame de manière à ce que le clou ou la tige ronde du tournevis soutienne la lame par son trou central. Équilibrez la lame horizontalement. Si l'une des extrémités de la lame tourne vers le bas, retirez un peu de métal de l'extrémité la plus lourde (ou inférieure) jusqu'à ce que la lame soit équilibrée. Elle est équilibrée lorsqu'aucune des deux extrémités ne tombe (Fig. 28b).
6. Remontez la lame de façon sécurisée sur la tondeuse (veuillez vous référer à la section de ce mode d'emploi intitulée « **REPLACEMENT DE LA LAME DE COUPE** »).

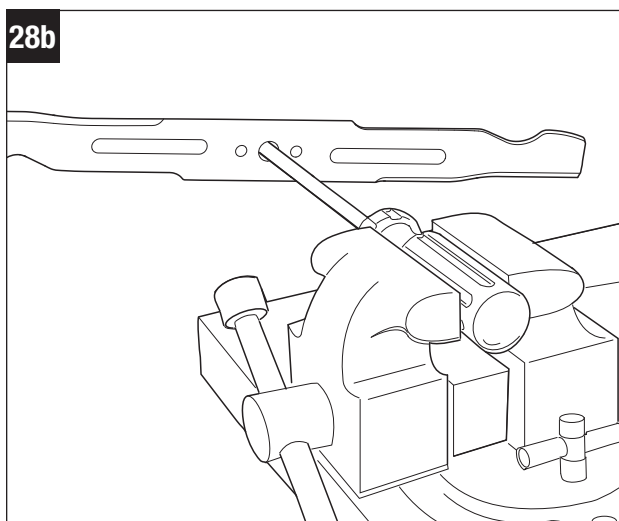
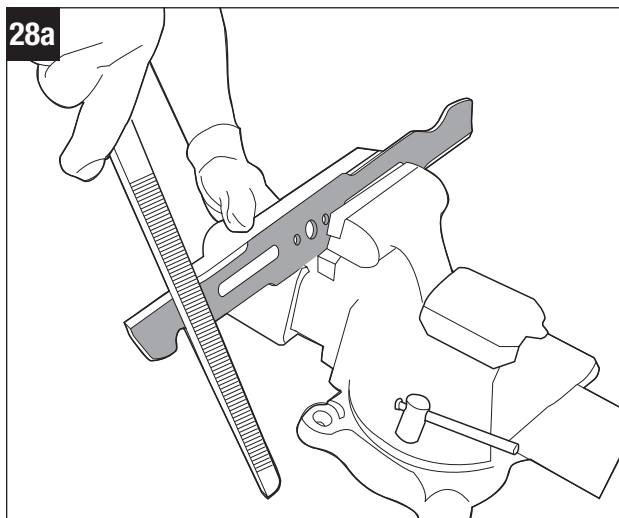

⚠ AVERTISSEMENT : Une lame mal équilibrée causera des vibrations excessives quand elle tournera à une vitesse élevée. Elle pourrait endommager la tondeuse et se casser, causant éventuellement des blessures.

CONTRÔLE DE LA PRESSION DES PNEUS

Outils nécessaires (non inclus) : Jauge de pression des pneus ; compresseur d'air / gonfleur ou pompe à vélo conçue pour usage intensif.

Vérifiez la pression de l'air dans tous les pneus avant de commencer à utiliser la tondeuse. Une pression d'air inappropriée affectera la manipulation, la réponse aux problèmes de direction, la traction, la durée de vie des pneus, l'uniformité de la coupe et le confort de l'opérateur. Assurez-vous que les pneus sont gonflés à la pression indiquée ci-dessous.

Il est important pour assurer un montage de niveau que tous les pneus aient le montant correct de pression d'air. Si la tondeuse ne va pas tout droit, veuillez vérifier la pression d'air des roues avant toute autre chose.

AVIS : La pression des pneus ne doit être mesurée ou ajustée que quand les pneus sont froids.

Pression recommandée	Roue avant	Roue arrière
	32 PSI (222.1 kPa)	16.8 PSI (115.8 kPa)

⚠ AVERTISSEMENT : Vérifiez attentivement la pression des pneus pendant que vous les gonflez. La présence de trop d'air dans le pneu risquerait de faire éclater le pneu, ce qui pourrait causer des blessures graves.

⚠ AVERTISSEMENT : Il est très important de maintenir la pression d'air correcte dans les pneus. Une pression insuffisante pourrait permettre au pneu de tourner et de se détacher de la jante de la roue. Une pression excessive pourrait causer l'éclatement du pneu. Le fait de ne pas maintenir la pression d'air correcte dans les pneus pourrait causer des problèmes de fonctionnement et de stabilité pour la tondeuse, causant ainsi éventuellement des blessures graves.

REPLACEMENT DES ROUES

Outils nécessaires (non inclus) :

- Cric d'automobile
- Support de soutien du cric
- Cales pour les roues
- Deux clés ajustables ou clés à fourche de 18 mm
- Clé dynamométrique avec douille de 18 mm.
- Tournevis à tête plate

⚠ DANGER : Si vous soulevez la tondeuse, assurez-vous que la tondeuse est bien sécurisée et que le frein de stationnement est activé avant de continuer. Si vous ne sécurisez pas correctement la tondeuse, elle risquerait de tomber, causant ainsi des blessures graves, voire même la mort.

Remplacement de la roue avant

Contrôlez les roues toutes les 200 heures. Vérifiez que les roues avant tournent librement. Si une roue ne tourne pas librement, remplacez-la.

1. Soulevez le bras de la roue qui doit être remplacée à l'aide d'un cric d'automobile. N'utilisez que le point d'application du cric recommandé illustré à la Fig. 29a.
2. Utilisez une clé de 18 mm (non fournie) pour stabiliser la vis en premier, puis desserrez et retirez l'écrou de l'autre côté au moyen d'une autre clé de 18 mm.
3. Tirez la roue vers l'avant ou vers le bas, hors de l'étrier (Fig. 29b). Mettez en place la nouvelle roue avant.
4. Lors de l'installation de la nouvelle roue, faites attention au sens de l'écrou, et serrez-le avec une clé dynamométrique (voir Fig. 29a). Le couple recommandé pour l'écrou de la roue avant est de 90-95 Nm / 66-70 pi-lb.

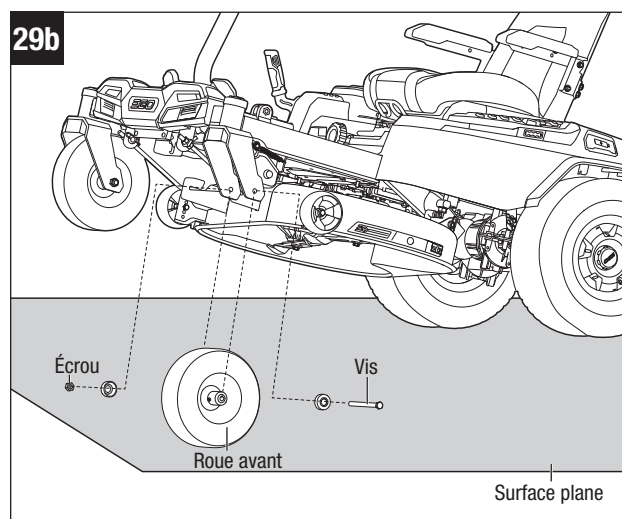
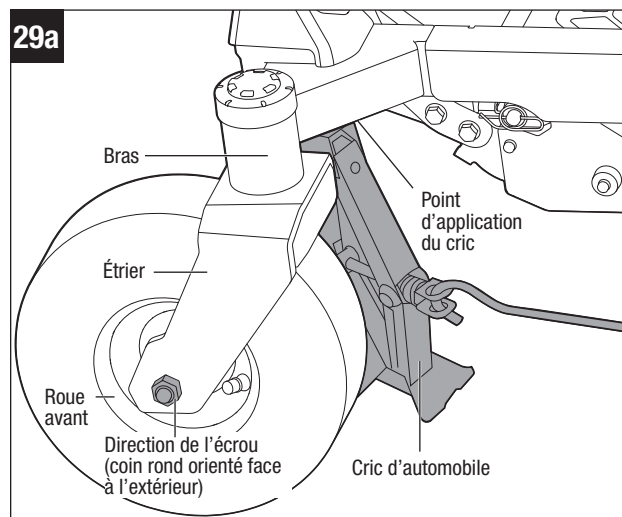

Remplacement de la roue arrière

La roue arrière pour la tondeuse à rayon de braquage zéro est une roue motrice. Quand elle est endommagée, la performance de la tondeuse est considérablement affectée. Remplacez-la immédiatement.

1. Utilisez un tournevis à lame plate (non inclus) comme pied-de-biche pour retirer l'enjoliveur sur la roue arrière.
2. Utilisez la clé à douille de 21 mm / 13/16 po (non incluse) pour desserrer les quatre écrous à ergot (un tour pour chaque écrou).
3. Bloquez le mouvement des roues avant au moyen de cales.
4. Soulevez le côté affecté de la tondeuse avec un cric d'automobile au point d'application du cric illustré à la Fig. 30a.
5. Insérez le support de soutien du vérin en dessous du châssis de la tondeuse. Abaissez le vérin automobile jusqu'à ce que le châssis de la tondeuse repose sur le support du cric.
6. Retirez les quatre écrous à ergot (M12) sur la roue arrière. Inspectez les quatre écrous à ergot et, s'ils sont en bon état, conservez-les en vue du remontage. Sinon, remplacez-les en même temps.
7. Tirez sur la roue pour la détacher de ses goujons de fixation. Remplacez la roue (Fig. 30b).
8. Lorsque vous sécurisez la nouvelle roue, assurez-vous que les écrous à ergot sont dans l'orientation appropriée – l'extrémité conique étant contre le moyeu de la roue. Serrez les écrous à ergot à la main seulement (Fig. 30c).
9. Abaissez la tondeuse en inversant les étapes 4 et 5. Serrez les écrous à ergot dans l'ordre illustré à la Fig. 28b à l'aide d'une clé dynamométrique. Le couple recommandé pour les écrous à ergot de la roue arrière est de 101-103 Nm / 74-76 pi-lb.

⚠ AVERTISSEMENT : Il est particulièrement important de serrer correctement les écrous de fixation de la roue, en particulier les écrous à ergot de la roue motrice. Si ces composants étaient installés avec un couple incorrect, la roue risquerait de se détacher, ce qui pourrait causer des dommages ou des blessures graves.

ÉCROUS À ERGOT SEULEMENT - Il est recommandé de les inspecter initialement au bout de deux heures de fonctionnement, puis ensuite toutes les 100 heures seulement et après tout retrait dans un but de réparation ou de remplacement.

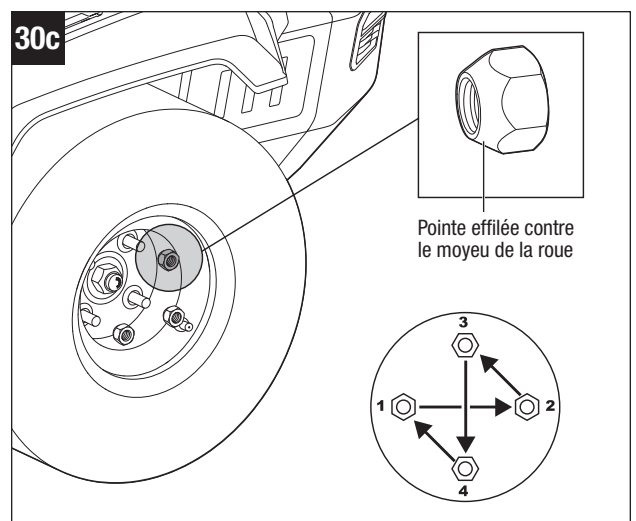
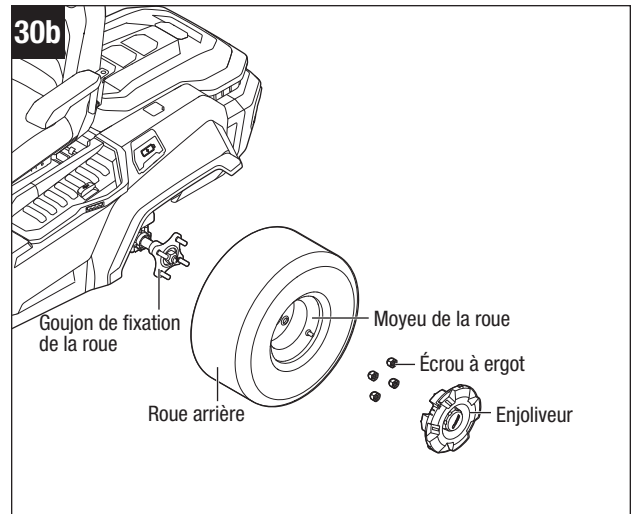
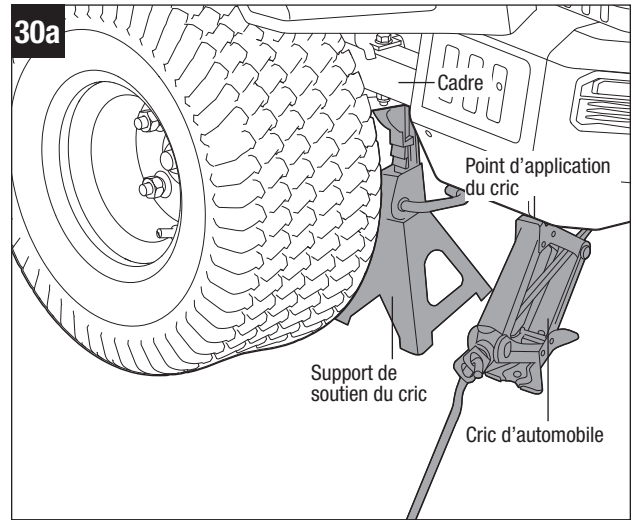

CALIBRATION DU VOLANT DE DIRECTION

Si la tondeuse ne va pas tout droit, veuillez vérifier la pression d'air des pneus des roues arrière avant toute autre chose. Si la pression des pneus est réglée conformément à la recommandation de la section de ce mode d'emploi intitulée « **CONTRÔLE DE LA PRESSION DES PNEUS** », calibrez le volant de direction de la tondeuse en suivant la procédure ci-dessous :

REMARQUE : La calibration effectuée pour l'un des modes de conduite (« CONTRÔLE », « STANDARD », « SPORT ») peut ne pas être disponible pour les deux autres modes. Calibrez le volant dans chaque mode de conduite indépendamment, selon ce qui est nécessaire.

1. Insérez les blocs-piles dans les compartiments des piles du module d'alimentation électrique.
2. Mettez la pédale de frein de stationnement dans la position de freinage.
3. Appuyez brièvement sur le bouton de marche/arrêt, et l'écran ACL affichera l'indicateur de niveau de charge. (Fig. 31a).
4. Appuyez simultanément sur le bouton du mode de conduite et sur le bouton de régulation de la vitesse, et maintenez-les enfoncés pendant plus de trois secondes pour accéder à l'interface de calibration. L'indicateur sonore retentit une fois et l'écran ACL affiche la barre de calibration avec l'indicateur de calibration en position centrale (Fig. 31b).
5. Si la tondeuse a tendance à dévier vers la gauche, il faut recalibrer la roue droite de la tondeuse en appuyant brièvement sur le bouton de réglage de la vitesse de conduite « ← ». Appuyez une fois ; l'indicateur de calibration se déplacera alors vers la droite d'une grille depuis la position centrale et continuera de clignoter (Fig. 31c).
6. Si la tondeuse a tendance à dévier vers la droite, il faut recalibrer la roue gauche de la tondeuse en appuyant brièvement sur le bouton de réglage de la vitesse de conduite « → ». Appuyez une fois ; l'indicateur de calibration se déplacera alors vers la gauche d'une grille depuis la position centrale et continuera de clignoter.
7. À l'issue de la calibration, appuyez sur le bouton de régulation de la vitesse pour enregistrer les changements et sortir de l'interface de calibration. L'indicateur sonore émettra un bip pour indiquer que la valeur calibrée a été enregistrée avec succès. Remettez la tondeuse en marche pour vérifier si la tondeuse avance désormais droit devant. Sinon, recommencez la procédure ci-dessus jusqu'à ce que la tondeuse avance tout droit.

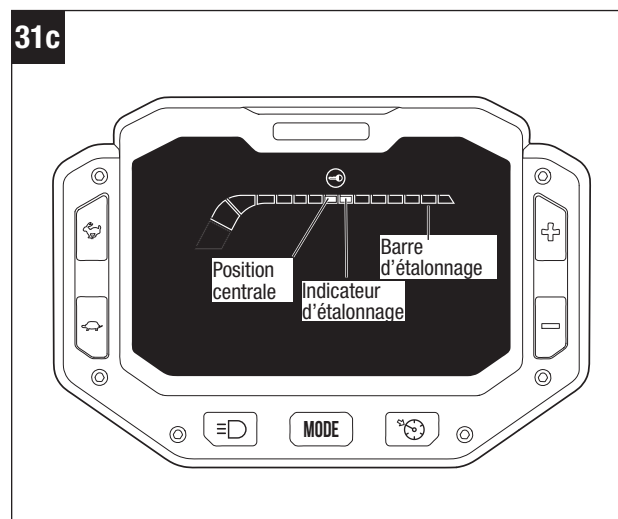
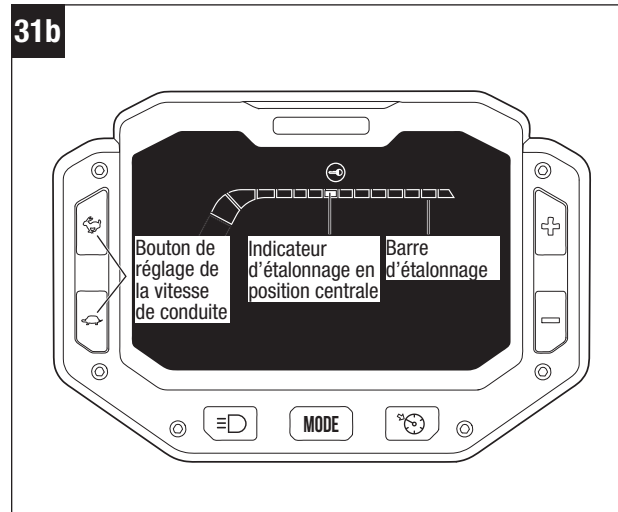
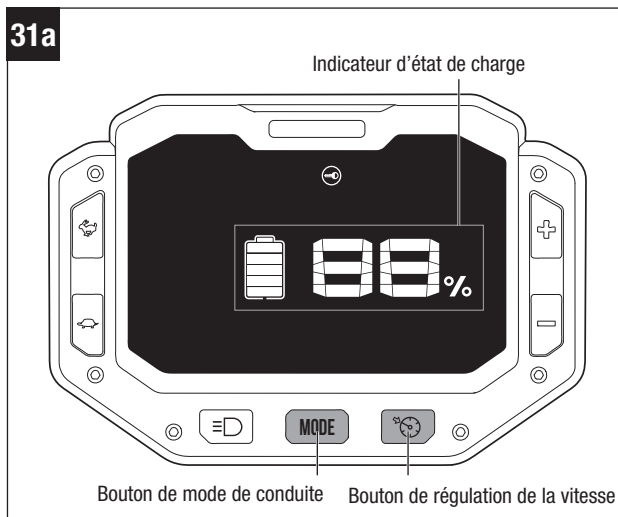

RÉINITIALISATION DE LA TONDEUSE AUX VALEURS DE RÉGLAGE FIXÉES INITIALEMENT À L'USINE

REMARQUE : Lorsque la réinitialisation est réussie, les paramètres ci-dessous reviennent au réglage d'usine initial :

- mode de conduite
- vitesse de conduite
- calibrage du volant de direction
- paramètres personnalisés depuis l'application

1. Insérez les blocs-piles dans les compartiments des piles du module d'alimentation électrique.
2. Mettez la pédale de frein de stationnement dans la position de freinage.
3. Appuyez brièvement sur le bouton de marche/arrêt, et l'écran ACL affichera l'indicateur de niveau de charge (voir Fig. 32).
4. Appuyez en même temps sur le bouton d'éclairage à DEL et sur le bouton de régulation de la vitesse, et maintenez-les enfoncés pendant plus de cinq secondes. L'indicateur sonore émettra un bip à titre de rappel et l'indicateur d'état de fonctionnement de la tondeuse sur l'écran ACL clignotera en ORANGE. Cela signifie que l'opération a été couronnée de succès.

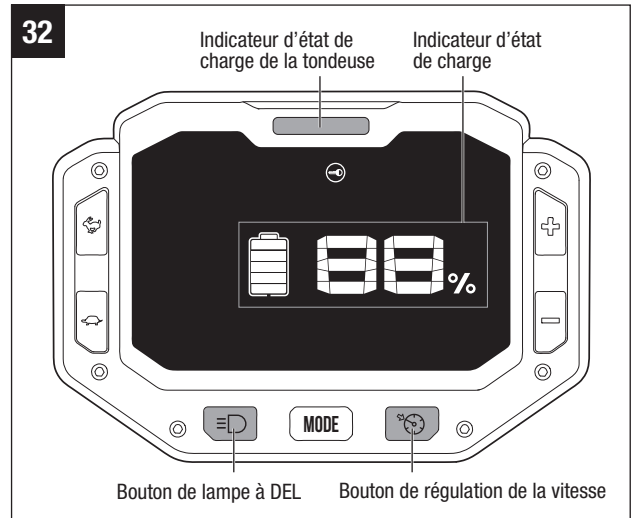

TRANSPORT DE LA TONDEUSE

AVIS : La tondeuse doit être transportée sur le châssis inférieur à tout moment ! Le chariot élévateur ne doit jamais entrer en contact direct avec la tondeuse !

Il est recommandé de conserver le châssis inférieur pour faciliter le transport de la tondeuse en cas de besoin d'entretien ultérieur.

Voir la section de ce mode d'emploi intitulée « **TRANSPORT** » pour lire les consignes de sécurité avant de transporter la tondeuse.

1. Garez la tondeuse sur une surface plane.
2. Élevez le châssis de coupe pour le mettre dans la position la plus élevée possible.
3. Positionnez des rampes de largeur standard et sécurisez-les sur la remorque. L'utilisation de rampes de largeur standard minimisera le risque de sortie des roues de la rampe et de chute de la tondeuse en conséquence.
4. Faites avancer lentement la tondeuse en marche arrière sur la rampe et sur la remorque (Fig. 33).
5. Arrêtez la tondeuse et appuyez sur la pédale de frein de stationnement.
6. Mettez la tondeuse hors tension en appuyant sur le bouton de marche/arrêt, et retirez la clé de sécurité et les blocs-piles.
7. Sécurisez la tondeuse de manière appropriée en utilisant des attaches ou des câbles afin de prévenir tout mouvement pendant le transport.

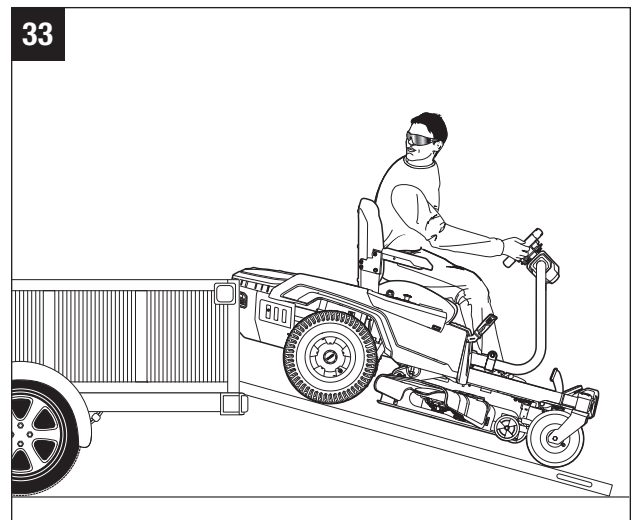

RANGEMENT

Les mesures suivantes doivent être prises pour préparer la tondeuse à gazon en vue de son stockage.

- Retirez les blocs-piles de la tondeuse et rangez-les dans un endroit sec à la température ambiante.
- Retirez la clé de sécurité de la tondeuse.
- Nettoyez méticuleusement la tondeuse. Voir la section de ce mode d'emploi intitulée « **NETTOYAGE DE LA MACHINE** » pour référence.
- Inspectez la tondeuse pour vous assurer qu'il n'y a pas de pièces usées ou endommagées, et resserrez tous les écrous ou vis qui avaient pu se desserrer.
- Rangez la tondeuse dans un endroit sec et propre. Ne la rangez pas à côté de matériaux corrosifs tels que des engrais ou du sel gemme.
- Rangez la tondeuse dans un endroit couvert et fermé, hors de portée des enfants.

AVIS : Les emballages en plastique capturent l'humidité autour de la tondeuse, ce qui produit de la rouille et de la corrosion.

RECHERCHE DE LA CAUSE DES PROBLÈMES

PROBLÈME	CAUSE	SOLUTION
La tondeuse électrique à rayon de braquage zéro ne se déplace pas lorsque la pédale d'accélérateur est enfoncée.	<ul style="list-style-type: none"> La charge électrique Ah combinée des piles insérées est inférieure à 15 Ah. 	<ul style="list-style-type: none"> Pour pouvoir faire démarrer cette tondeuse, des piles EGO de 15 Ah au total (2 piles BA4200/BA4200T) ou plus sont nécessaires. Pour obtenir la meilleure performance possible, nous recommandons l'utilisation de piles EGO avec un total de 30 Ah ou plus.
	<ul style="list-style-type: none"> La pédale de frein de stationnement est dans la position de freinage. 	<ul style="list-style-type: none"> Appuyez à fond sur la pédale du frein de stationnement pour la relâcher de la position de freinage.
	<ul style="list-style-type: none"> Les deux palettes de gauche et de droite ne sont pas brièvement tirées vers l'opérateur pour que le voyant d'état de fonctionnement de la tondeuse brille en vert lors du démarrage de la tondeuse. 	<ul style="list-style-type: none"> Tirez simultanément les DEUX palettes de gauche et de droite vers l'opérateur, puis relâchez-les. Le voyant d'état de fonctionnement de la tondeuse s'allume en vert, ce qui signifie que la tondeuse est prête à démarrer.
	<ul style="list-style-type: none"> L'opérateur n'est pas assis sur le siège. 	<ul style="list-style-type: none"> L'opérateur ne peut conduire la tondeuse que s'il est assis correctement sur le siège.
	<ul style="list-style-type: none"> Le système de verrouillage de sécurité du siège n'est pas connecté correctement. 	<ul style="list-style-type: none"> Retirez la pile de la tondeuse et démontez le siège en suivant l'ordre inverse des instructions de la section de ce mode d'emploi intitulée « INSTALLATION DU SIÈGE » pour vous assurer que la fiche du câble est correctement connectée à la prise située au bas du siège. Remontez le siège et suivez les instructions de la section de ce mode d'emploi intitulée « DÉMARRAGE DE LA TONDEUSE ÉLECTRIQUE À RAYON DE BRAQUAGE ZÉRO » pour essayer de redémarrer la tondeuse afin de voir si celle-ci peut alors démarrer. Si ce n'est pas le cas, contactez un technicien de maintenance qualifié pour la réparation.
	<ul style="list-style-type: none"> Par grand froid, la fonction de conduite peut ne pas démarrer correctement en raison de la protection contre les basses températures. 	<ul style="list-style-type: none"> Stockez toujours la tondeuse et la pile dans un environnement assez chaud. Remettez la tondeuse en marche lorsqu'elle aura été réchauffée. Veuillez ne pas faire de tentatives répétées par grand froid, car cela pourrait endommager la machine. La température de fonctionnement recommandée est de 0° C-40° C (32° F-104° F).
	<ul style="list-style-type: none"> La trajectoire de la pédale d'accélérateur est obstruée par des débris. 	<ul style="list-style-type: none"> Inspectez et jetez les débris.
	<ul style="list-style-type: none"> Défaillance de composants mécaniques ou électroniques de la pédale d'accélérateur. 	<ul style="list-style-type: none"> Contactez un technicien de maintenance qualifié pour la réparation.

PROBLÈME	CAUSE	SOLUTION
La tondeuse électrique à rayon de braquage zéro cesse d'avancer.	<ul style="list-style-type: none"> La palette de gauche / droite nécessite une « réinitialisation ». 	<ul style="list-style-type: none"> Tirez les palettes de gauche/droite vers l'opérateur et relâchez-les. La tondeuse est prête à rouler lorsque le voyant d'état de fonctionnement s'allume en vert.
	<ul style="list-style-type: none"> Défaillance de composants électroniques de la pédale d'accélérateur. 	<ul style="list-style-type: none"> Contactez un technicien de maintenance qualifié pour la réparation.
	<ul style="list-style-type: none"> Le système de verrouillage de sécurité du siège s'est déconnecté pendant la conduite sur un terrain accidenté. 	<ul style="list-style-type: none"> Retirez la pile de la tondeuse et démontez le siège en suivant l'ordre inverse des instructions de la section de ce mode d'emploi intitulée « INSTALLATION DU SIÈGE » pour vous assurer que la fiche du câble est correctement connectée à la prise située au bas du siège. Remontez le siège et suivez les instructions de la section de ce mode d'emploi intitulée « DÉMARRAGE DE LA TONDEUSE ÉLECTRIQUE À RAYON DE BRAQUAGE ZÉRO » pour essayer de redémarrer la tondeuse afin de voir si celle-ci peut alors démarrer. Si ce n'est pas le cas, contactez un technicien de maintenance qualifié pour la réparation.
	<ul style="list-style-type: none"> Le poids de l'opérateur n'est pas réparti uniformément sur le siège. Le poids de l'opérateur sur le siège doit être d'au moins 20 kg (44 lb) pour que le système de verrouillage de sécurité du siège fonctionne correctement. 	<ul style="list-style-type: none"> Asseyez-vous correctement sur le siège, tirez la palette de gauche/ droite ou les deux palettes vers l'opérateur, puis relâchez-les. La tondeuse est alors prête à rouler. Débranchez et rebranchez le bloc-piles si nécessaire.
	<ul style="list-style-type: none"> La pédale du frein de stationnement est enfoncée pour ralentir la vitesse de conduite. Lorsque la pédale du frein de stationnement est suffisamment enfoncée, mais pas jusqu'à la position de stationnement, la tondeuse s'arrête. 	<ul style="list-style-type: none"> Suivez les instructions de la section intitulée « DÉMARRAGE DE LA TONDEUSE ÉLECTRIQUE À RAYON DE BRAQUAGE ZÉRO » pour redémarrer la tondeuse.
Le mode de conduite ne peut pas être changé pendant la conduite.	<ul style="list-style-type: none"> Il s'agit d'une fonctionnalité de la tondeuse électrique à rayon de braquage zéro qui vise à assurer une conduite en toute sécurité. 	<ul style="list-style-type: none"> La fonction ne s'activera que lorsque les roues de la tondeuse seront arrêtées.

PROBLÈME	CAUSE	SOLUTION
<p>La tondeuse électrique à rayon de braquage zéro ne parvient pas à faire démarrer les lames lorsque l'interrupteur de la prise de force est activé.</p>  <p>L'icône de l'interrupteur de prise de force clignote.</p>	<ul style="list-style-type: none"> La charge électrique Ah combinée des piles insérées est inférieure à 15 Ah. 	<ul style="list-style-type: none"> Pour pouvoir faire démarrer cette tondeuse, des piles EGO de 15 Ah au total (2 piles BA4200/BA4200T) ou plus sont nécessaires. Pour obtenir la meilleure performance possible, nous recommandons l'utilisation de piles EGO avec un total de 30 Ah ou plus.
	<ul style="list-style-type: none"> L'interrupteur de prise de force n'a pas été enfoncé la dernière fois que la tondeuse a été éteinte. 	<ul style="list-style-type: none"> Poussez l'interrupteur de prise de force (vers le bas, puis vers le haut) pour relancer les moteurs des lames.
	<ul style="list-style-type: none"> La tondeuse est en état de surcharge au moment où les lames commencent à fonctionner, ce qui déclenche l'activation du système d'autoprotection du moteur. 	<ul style="list-style-type: none"> Commencez à couper l'herbe avec la tondeuse en commençant par la vitesse de rotation des lames la plus faible, et n'accélérez pas la vitesse de rotation des lames avant qu'elles ne tournent correctement.
	<ul style="list-style-type: none"> Par grand froid, le moteur des lames peut ne pas réussir à démarrer en raison de la protection contre les basses températures. 	<ul style="list-style-type: none"> Stockez toujours la tondeuse et la pile dans un environnement assez chaud. Remettez la tondeuse en marche lorsqu'elle aura été réchauffée. Veuillez ne pas faire de tentatives répétées par grand froid, car cela pourrait endommager la machine. La température de fonctionnement recommandée est de 0° C-40° C (32° F-104° F).
	<ul style="list-style-type: none"> La lame interfère avec le châssis de la tondeuse en cas de déformation. 	<ul style="list-style-type: none"> Contactez le centre de service à la clientèle d'EGO.

PROBLÈME	CAUSE	SOLUTION
Les lames cessent de fonctionner pendant la coupe de l'herbe.	<ul style="list-style-type: none"> La tondeuse est en état de surcharge. 	<ul style="list-style-type: none"> Élevez la hauteur de coupe du châssis ou ralentissez la vitesse de conduite pour réduire la charge de la tondeuse.
	<ul style="list-style-type: none"> Le châssis de la tondeuse est encombré par de l'herbe et des débris. 	<ul style="list-style-type: none"> Nettoyez le châssis de la tondeuse et assurez-vous que les lames tournent librement.
	<ul style="list-style-type: none"> La tondeuse est en état de surchauffe. 	<ul style="list-style-type: none"> Réduisez la charge de la tondeuse en élevant la hauteur de coupe du châssis ou en ralentissant la vitesse de conduite ou de rotation des lames, et attendez que la tondeuse refroidisse.
	<ul style="list-style-type: none"> Le(s) bloc(s) de batteries situé(s) dans le compartiment des piles de la tondeuse est (sont) surchauffé(s), ce qui fait que l'indice Ah combiné de toutes les piles insérées est inférieur à 15 Ah. 	<ul style="list-style-type: none"> 1. La tondeuse peut continuer à fonctionner si l'indice Ah combiné des piles, pile en état de surchauffe exclue, est égal ou supérieur à 15 Ah. Une fois que la température de la pile en état de surchauffe redevient normale, cette pile recommencera immédiatement à alimenter la tondeuse en énergie électrique. 2. Si l'indice Ah combiné des piles est inférieur à 15 Ah, la tondeuse ne fonctionnera pas tant que plus de blocs-piles n'auront pas été insérés dans les compartiments des piles vacants. 3. Élevez la hauteur de coupe du châssis ou ralentissez la vitesse de tonte lorsque vous recommencez à utiliser la tondeuse pour réduire la charge de celle-ci.
	<ul style="list-style-type: none"> La tondeuse est dans le mode de fonctionnement dégradé. 	<ul style="list-style-type: none"> Lorsque la tondeuse est dans le mode de fonctionnement dégradé, les lames passent automatiquement à la vitesse de rotation basse. L'opérateur doit alors arrêter de travailler et retourner dès que possible à l'endroit où il peut recharger les piles.
	<ul style="list-style-type: none"> La tondeuse a été heurtée par un corps étranger, ce qui a provoqué l'activation du système d'autoprotection du moteur. 	<ul style="list-style-type: none"> Poussez l'interrupteur de prise de force (vers le bas, puis vers le haut) pour relancer les moteurs des lames.
L'indicateur sonore continue à émettre des signaux sonores.	<ul style="list-style-type: none"> La tondeuse est dans le mode de fonctionnement dégradé et les lames ne sont pas désactivées. 	<ul style="list-style-type: none"> Appuyez sur l'interrupteur de prise de force (en poussant vers le bas) pour arrêter les moteurs des lames. L'indicateur sonore cesse d'émettre des bips lorsque les moteurs des lames sont arrêtés.
	<ul style="list-style-type: none"> La tondeuse cesse de rouler sur une pente, et l'opérateur a quitté le siège sans mettre la pédale de frein de stationnement en position de freinage. 	<ul style="list-style-type: none"> Mettez la pédale de frein de stationnement dans la position de freinage avant de descendre de la tondeuse si elle est sur un terrain en pente.



PROBLÈME	CAUSE	SOLUTION
Les indicateurs de charge des piles restent allumés lorsque la tondeuse est mise hors tension.	<ul style="list-style-type: none"> ■ Lorsque la tondeuse est mise hors tension sur un terrain plat sans que les blocs-piles ne soient retirés de la tondeuse, les indicateurs d'état de charge des piles restent allumés pendant une heure. 	<ul style="list-style-type: none"> ■ Aucune action n'est nécessaire. Les indicateurs d'état de charge des piles s'éteindront au bout de 60 minutes.
	<ul style="list-style-type: none"> ■ Lorsque la tondeuse est mise hors tension sur un terrain en pente sans que le frein de stationnement ne soit mis dans la position de freinage, les indicateurs d'état de charge des piles restent allumés jusqu'à ce que les piles soient complètement déchargées. L'indicateur sonore continue à émettre des bips en même temps. 	<ul style="list-style-type: none"> ■ Mettez la pédale de frein de stationnement dans la position de freinage avant de descendre de la tondeuse si elle est sur un terrain en pente.
L'écran ACL ne s'allume pas avec toutes les icônes allumées.	<ul style="list-style-type: none"> ■ Le bouton de mise en marche/arrêt a été enfoncé pendant moins de 3 secondes. 	<ul style="list-style-type: none"> ■ L'écran ACL n'affiche l'état de charge des piles que lorsque vous appuyez brièvement sur le bouton de marche/arrêt.
		<ul style="list-style-type: none"> ■ L'écran ACL s'allumera après que le bouton de marche/arrêt aura été enfoncé et maintenu enfoncé pendant trois secondes.
La tondeuse coupe de façon irrégulière, avec une différence de hauteur substantielle depuis l'avant vers l'arrière.	<ul style="list-style-type: none"> ■ Les lames sont émoussées. 	<ul style="list-style-type: none"> ■ Affûtez ou remplacez la lame de coupe en suivant les instructions correspondantes dans ce mode d'emploi.
	<ul style="list-style-type: none"> ■ Les lames sont tordues. 	<ul style="list-style-type: none"> ■ Remplacez la lame de coupe tordue en suivant les instructions de la section de ce mode d'emploi intitulée « REPLACEMENT DES LAMES DE COUPE ».
	<ul style="list-style-type: none"> ■ Le châssis de la tondeuse n'est pas de niveau, ce qui produit des hauteurs de coupe différentes pour les lames. 	<ul style="list-style-type: none"> ■ Mettez le châssis de la tondeuse de niveau en suivant les instructions de la section de ce mode d'emploi intitulée « MISE À NIVEAU DU CHÂSSIS DE LA TONDEUSE ».
La hauteur de coupe réelle de l'herbe n'est pas alignée sur la hauteur sélectionnée.	<ul style="list-style-type: none"> ■ Les écrous de fixation du châssis de la tondeuse sont desserrés sur la biellette de suspension (voir Fig. 21c). 	<ul style="list-style-type: none"> ■ Suivez les instructions de la section de ce mode d'emploi intitulée « MISE À NIVEAU DU CHÂSSIS DE LA TONDEUSE » afin de pouvoir réaliser le réglage correct d'avant en arrière pour le châssis de la tondeuse et serrer de façon sécurisée les quatre écrous de fixation de la biellette de suspension (deux de chaque côté).
	<ul style="list-style-type: none"> ■ Le châssis de la tondeuse est endommagé ou excessivement usé. 	<ul style="list-style-type: none"> ■ Suivez les instructions de la section de ce mode d'emploi intitulée « RETRAIT DU CHÂSSIS DE LA TONDEUSE » pour remplacer le châssis de la tondeuse.
La tondeuse ne déchiquette pas correctement.	<ul style="list-style-type: none"> ■ Des déchets de tonte d'herbe mouillés adhèrent au dessous du châssis. 	<ul style="list-style-type: none"> ■ Attendez que l'herbe sèche avant de la tondre.
	<ul style="list-style-type: none"> ■ La tondeuse est paramétrée pour couper trop d'herbe à la fois. 	<ul style="list-style-type: none"> ■ Élevez la hauteur de coupe du châssis.



PROBLÈME	CAUSE	SOLUTION
Vibrations excessives.	<ul style="list-style-type: none"> Les lames de coupe ne sont pas assez serrées. 	<ul style="list-style-type: none"> Serrez le boulon de fixation de la lame au couple recommandé : 50-55 Nm / 36-41 pi-lb.
	<ul style="list-style-type: none"> Les lames sont tordues. 	<ul style="list-style-type: none"> Remplacez la lame de coupe tordue en suivant les instructions de la section de ce mode d'emploi intitulée « REMPLACEMENT DES LAMES DE COUPE ».
	<ul style="list-style-type: none"> Le châssis de la tondeuse n'est pas de niveau. 	<ul style="list-style-type: none"> Mettez le châssis de la tondeuse de niveau en suivant les instructions de la section de ce mode d'emploi intitulée « MISE À NIVEAU DU CHÂSSIS DE LA TONDEUSE ».
	<ul style="list-style-type: none"> Les écrous de fixation du châssis de la tondeuse sont desserrés sur la biellette de suspension (voir Fig. 21c). 	<ul style="list-style-type: none"> Utilisez une clé à fourche de 18 mm / 23/32 po (non fournie) pour serrer les quatre écrous de fixation de la biellette de suspension (deux pour chaque côté).
	<ul style="list-style-type: none"> La tondeuse est paramétrée pour couper trop d'herbe à la fois. 	<ul style="list-style-type: none"> Élevez la hauteur de coupe du châssis.
Il reste de l'herbe ou des débris sur le sol après le passage de la tondeuse.	<ul style="list-style-type: none"> La tondeuse est paramétrée pour couper trop d'herbe à la fois lorsque l'herbe est haute. 	<ul style="list-style-type: none"> Commencez par une hauteur de coupe élevée et réduisez-la jusqu'à ce que le résultat de la tonte désirée ait été atteint. L'herbe de plus de 15 cm / 6 po de haut doit être tondue deux fois, la deuxième fois à une hauteur de coupe inférieure.
	<ul style="list-style-type: none"> L'herbe est mouillée. 	<ul style="list-style-type: none"> Ne tondez pas lorsque l'herbe est mouillée ; attendez qu'elle sèche.
	<ul style="list-style-type: none"> La vitesse de conduite est élevée. 	<ul style="list-style-type: none"> Ralentissez la vitesse de conduite.
	<ul style="list-style-type: none"> La vitesse de rotation de la lame est basse. 	<ul style="list-style-type: none"> Accélérez progressivement la vitesse de rotation de la lame.
L'autonomie de fonctionnement de la tondeuse avec la pile incluse est courte.	<ul style="list-style-type: none"> Le terrain sur lequel se trouve la pelouse, l'état de l'herbe, le réglage de la hauteur de coupe, la vitesse de conduite, la vitesse de la lame, etc. affectent dans une large mesure l'autonomie de fonctionnement. 	<ul style="list-style-type: none"> Reportez-vous au chapitre intitulé « CONSEILS POUR PROLONGER L'AUTONOMIE DE FONCTIONNEMENT » pour obtenir des instructions.
La tondeuse n'avance pas en ligne droite.	<ul style="list-style-type: none"> La pression des pneus est différente pour les roues arrière de gauche et de droite. 	<ul style="list-style-type: none"> Vérifiez la pression de l'air et ajustez cette pression d'air dans les pneus des deux roues arrière conformément à la recommandation figurant dans la section de ce mode d'emploi intitulée « CONTRÔLE DE LA PRESSION DES PNEUS ».
	<ul style="list-style-type: none"> La vitesse de conduite est différente pour les roues arrière de gauche et de droite. 	<ul style="list-style-type: none"> Calibrez le volant de direction en suivant les instructions de la section intitulée « CALIBRAGE DU VOLANT DE DIRECTION ».
La pédale de frein de stationnement ne peut pas être relâchée de la position de freinage, ou elle rebondit avec du retard.	<ul style="list-style-type: none"> Il se peut qu'il y ait des débris ou des saletés à l'intérieur de la pédale de frein de stationnement. 	<ul style="list-style-type: none"> Ouvrez la boîte de la pédale du frein de stationnement pour nettoyer méticuleusement l'intérieur de la boîte, puis fermez la boîte. Réinitialisez la pédale de frein de stationnement pour voir si le problème a été résolu. Si ce n'est pas le cas, contactez un technicien de maintenance qualifié pour la réparation.

PROBLÈME	CAUSE	SOLUTION
La tondeuse ne peut pas être chargée par le port de charge et le voyant indicateur de l'état de charge de la tondeuse brille continuellement en rouge.	<ul style="list-style-type: none"> La fiche du chargeur n'est pas insérée correctement dans le port de charge de la tondeuse. 	<ul style="list-style-type: none"> Reconnectez la fiche du chargeur pour voir si la tondeuse peut être chargée normalement.
	<ul style="list-style-type: none"> Il n'y a pas de courant dans les prises de courant murales. 	<ul style="list-style-type: none"> Aucune action n'est nécessaire. Attendez que le courant revienne.
	<ul style="list-style-type: none"> Dysfonctionnement du chargeur. 	<ul style="list-style-type: none"> Contactez un technicien de maintenance qualifié pour faire une inspection, et faites remplacer le chargeur si nécessaire.
	<ul style="list-style-type: none"> Le port du chargeur sur la tondeuse est défectueux. 	<ul style="list-style-type: none"> Contactez un technicien de maintenance qualifié pour la réparation.
Le temps de charge par le port de charge de la tondeuse est trop long.	<ul style="list-style-type: none"> Le chargeur n'est pas approprié. 	<ul style="list-style-type: none"> Nous recommandons un chargeur EGO CHV1600/CHV1600-FC pour charger directement la tondeuse électrique à rayon de braquage zéro.
La pile ne peut pas être chargée complètement par le port de charge de la tondeuse.	<ul style="list-style-type: none"> Défaut de fonctionnement du micrologiciel de la tondeuse, ou défaillance de la pile ou du chargeur. 	<ul style="list-style-type: none"> Réinitialisez le chargeur en le débranchant et en attendant pendant plus d'une minute. Rebranchez alors la fiche dans la source d'alimentation électrique. Si cela ne résout pas le problème, appelez le centre de service à la clientèle d'EGO.
Il n'est pas possible de faire démarrer la tondeuse après l'avoir nettoyée.	<ul style="list-style-type: none"> Nettoyage incorrect, par exemple, nettoyage avec de l'eau sur les composants électriques, l'écran ACL, etc. 	<ul style="list-style-type: none"> Suivez les instructions de la section intitulée « MAINTENANCE GÉNÉRALE » pour nettoyer correctement la tondeuse.
		<ul style="list-style-type: none"> S'il pleut accidentellement sur la tondeuse, laissez-la sécher pendant plus de 12 heures ou utilisez de l'air comprimé pour la sécher.
Le châssis de la tondeuse s'encrasse rapidement.	<ul style="list-style-type: none"> Le châssis de la tondeuse n'a pas été correctement nettoyé après l'utilisation précédente. 	<ul style="list-style-type: none"> Nettoyez le châssis de la tondeuse après chaque utilisation en suivant les instructions de la section intitulée « UTILISATION DU PORT DE LAVAGE POUR NETTOYER LE CHÂSSIS DE LA TONDEUSE ».
La tondeuse perd facilement de la traction quand elle est utilisée pour monter sur un sol en pente.	<ul style="list-style-type: none"> Les pneus des roues arrière sont usés. 	<ul style="list-style-type: none"> Faites appel à un service de maintenance local pour remplacer les pneus des roues ou, lorsque la roue elle-même est endommagée, remplacez la roue arrière en suivant les instructions de la section intitulée « REPLACEMENT DES ROUES ».
	<ul style="list-style-type: none"> Tonte sur une pente raide. 	<ul style="list-style-type: none"> La tondeuse ne doit pas être utilisée pour tondre de l'herbe sur des pentes de plus de 15 degrés d'inclinaison.

PROBLÈME	CAUSE	SOLUTION
Lorsque la tondeuse est arrêtée sur une pente alors que la pédale de frein de stationnement est enfoncée, la tondeuse peut rouler en bas de la pente.	<ul style="list-style-type: none"> Les composants du système de freinage sont excessivement usés en raison d'une utilisation incorrecte de la tondeuse. 	<ul style="list-style-type: none"> Contactez un technicien de maintenance qualifié pour la réparation.
Il n'y a pas d'eau qui sort de l'orifice de lavage lorsque l'on tente de laver le châssis.	<ul style="list-style-type: none"> Le coupleur de fixation rapide du port de lavage n'est pas monté correctement sur le port de lavage. 	<ul style="list-style-type: none"> Rattachez le coupleur de fixation rapide du port de lavage jusqu'à ce que vous entendiez clairement un déclic après avoir fermement poussé. Si la tondeuse ne fonctionne toujours pas, appelez le Centre de service à la clientèle d'EGO.
Un son anormal se fait entendre lorsque l'on pousse manuellement la tondeuse sans la faire démarrer.	<ul style="list-style-type: none"> Le son provient des aimants à l'intérieur du moteur d'entraînement. 	<ul style="list-style-type: none"> Cette situation est normale et aucune action n'est nécessaire.
Le volant de direction ne peut pas être tourné.	<ul style="list-style-type: none"> L'ensemble de volant de direction est obstrué par des débris. 	<ul style="list-style-type: none"> Inspectez et jetez les débris.
La tondeuse ne tourne pas à gauche ou à droite lorsque le volant est tourné.	<ul style="list-style-type: none"> Défaillance de composants électroniques ou mécaniques. 	<ul style="list-style-type: none"> Contactez un technicien de maintenance qualifié pour la réparation.
La tondeuse ne s'arrête pas lorsqu'on relâche la pédale d'accélérateur.	<ul style="list-style-type: none"> La trajectoire de retour de la pédale d'accélérateur est obstruée par des débris. 	<ul style="list-style-type: none"> Inspectez et jetez les débris.
	<ul style="list-style-type: none"> Le bouton CCS est enfoncé involontairement pendant la conduite. La tondeuse est dans le mode de fonctionnement à régulation de vitesse. 	<ul style="list-style-type: none"> Vérifiez si l'icône CCS est allumée sur l'écran ACL, et quittez le mode de fonctionnement à régulation de vitesse si nécessaire. Reportez-vous au chapitre intitulé « UTILISATION DU MODE DE RÉGULATION DE LA VITESSE (CCS) ».
La fonction CCS ne peut pas être activée ou désactivée.	<ul style="list-style-type: none"> Le bouton CCS n'est pas enfoncé correctement. 	<ul style="list-style-type: none"> Appuyez sur le bouton CCS jusqu'à ce que l'icône CCS s'allume sur l'écran ACL, ou jusqu'à ce qu'elle disparaisse de l'écran LCD.
La tondeuse ne passe pas en marche arrière lorsque la ou les palettes de gauche/droite sont tirées vers l'opérateur.	<ul style="list-style-type: none"> l'indicateur d'état de fonctionnement de la tondeuse n'est pas vert, et cela signifie que la tondeuse n'est pas prête à être conduite. 	<ul style="list-style-type: none"> Suivez la section intitulée « DÉMARRAGE DE LA TONDEUSE ÉLECTRIQUE À RAYON DE BRAQUAGE ZÉRO » pour que l'indicateur d'état de fonctionnement de la tondeuse s'affiche en vert et que la tondeuse soit prête pour la conduite.
	<ul style="list-style-type: none"> La ou les palettes de gauche/droite ne sont pas tirées correctement vers l'opérateur. 	<ul style="list-style-type: none"> Tirez la palette de gauche ou la palette de droite, ou les deux palettes simultanément, vers l'opérateur jusqu'à ce qu'un déclic se fasse entendre.
	<ul style="list-style-type: none"> La ou les palettes de gauche/droite ne sont pas maintenues tirées vers l'opérateur. 	<ul style="list-style-type: none"> Pour conduire en marche arrière, au moins une des palettes doit être maintenue tirée vers l'opérateur.
	<ul style="list-style-type: none"> La ou les palettes de gauche/droite sont cassées. 	<ul style="list-style-type: none"> Contactez un technicien de maintenance qualifié pour la réparation.



RÉFÉRENCE RELATIVE AU CODE D'ERREUR ET À L'INDICATEUR D'ÉTAT DE FONCTIONNEMENT DE LA TONDEUSE

Écran ACL	Description	Code d'erreur sur l'écran ACL	Indicateur d'état de charge de la tondeuse	Indicateur sonore	Cause	Solution
	L'icône de clé de sécurité clignote.	s/o	ARRÊT	Non	La clé de sécurité n'est pas insérée.	Insérez la clé de sécurité, puis appuyez sur le bouton de MARCHE/ARRÊT et maintenez-le enfoncé pendant plus de trois secondes pour mettre la tondeuse en marche.
					L'ensemble de boîtier du panneau de commande de la clé est cassé.	Faites réparer par un technicien de maintenance qualifié.
	L'icône d'un certain compartiment des piles clignote.	s/o	ARRÊT	Non	Une certaine pile en cours de décharge est en état de surintensité.	Aucune action n'est nécessaire. La tondeuse peut continuer à fonctionner si la valeur nominale Ah des piles combinées, à l'exclusion de la pile qui est en état de surintensité, est égale ou supérieure à 15 Ah. Une fois que la pile en état de surintensité reviendra à la normale, elle contribuera immédiatement à alimenter la tondeuse et l'icône disparaîtra.
	L'icône indiquant un compartiment des piles vide clignote.	s/o	ARRÊT	Non	La capacité des piles n'est pas suffisante pour permettre à la tondeuse de faire son travail.	Pour pouvoir faire démarrer cette tondeuse, des piles EGO de 15 Ah au total (2 piles BA4200/BA4200T) ou plus sont nécessaires. Pour obtenir la meilleure performance possible, nous recommandons l'utilisation de piles EGO avec un total de 30 Ah ou plus.

Écran ACL	Description	Code d'erreur sur l'écran ACL	Indicateur d'état de charge de la tondeuse	Indicateur sonore	Cause	Solution
	L'indicateur de surcharge clignote.	s/o	Clignotant en rouge	Un bip	Le moteur de la lame est en état de surcharge.	Élevez la hauteur de coupe du châssis ou ralentissez la vitesse de conduite pour réduire la charge de la tondeuse.
					La goulotte de décharge latérale de la tondeuse est encombrée par de l'herbe et des débris.	Nettoyez la goulotte de décharge latérale après chaque utilisation.
					Il y a une interférence entre la lame et le châssis de la tondeuse.	Contactez le centre de service à la clientèle d'EGO.
	L'icône de thermomètre clignote.	s/o	ARRÊT	Un bip	La tondeuse est en état de surchauffe.	Élevez la hauteur de coupe du châssis ou ralentissez la vitesse de conduite ou de rotation des lames pour réduire la charge de la tondeuse. Faites une pause et laissez la tondeuse refroidir.
					La tondeuse est trop froide.	Suivez les instructions de la section intitulée « FONCTIONNEMENT PAR TEMPS FROID ».

Écran ACL	Description	Code d'erreur sur l'écran ACL	Indicateur d'état de charge de la tondeuse	Indicateur sonore	Cause	Solution
	L'icône de température et l'icône de compartiment de pile occupé clignotent exactement en même temps.	s/o	ARRÊT	Non	Le bloc-piles dans le compartiment des piles portant le numéro correspondant est en état de surchauffe.	<ol style="list-style-type: none"> 1. La tondeuse peut continuer à fonctionner si l'indice Ah combiné des piles, la pile en état de surchauffe étant exclue, est égal ou supérieur à 15 Ah. Une fois que la température de la pile en état de surchauffe redevient normale, cette pile recommencera immédiatement à alimenter la tondeuse en énergie électrique. 2. Si l'indice Ah combiné des piles est inférieur à 15 Ah, la tondeuse ne fonctionnera pas tant que plus de blocs-piles n'auront pas été insérés dans les compartiments des piles vacants. 3. Élevez la hauteur de coupe du châssis ou ralentissez la vitesse de tonte lorsque vous recommencez à utiliser la tondeuse pour réduire la charge de celle-ci.
	L'icône de tous les compartiments des piles occupés, l'indicateur de puissance insuffisante et l'icône de charge des piles sur l'indicateur de charge clignotent toutes les secondes en même temps sur l'écran ACL. Le premier indicateur à DEL du niveau de charge et de l'état de fonctionnement de la tondeuse clignote également.	s/o	Clignotant en rouge	Vous continuerez à entendre des bips jusqu'à ce que l'interrupteur de prise de force ait été poussé vers le bas.	Les blocs-piles sont partiellement déchargés et la tondeuse est dans le mode de fonctionnement dégradé.	<p>Arrêtez alors de travailler et retournez à l'endroit où vous pouvez recharger les piles.</p> <p>REMARQUE : Lorsque la tondeuse est dans le mode de fonctionnement dégradé, les lames passent automatiquement à la vitesse de rotation basse et les signaux sonores retentissent continuellement L'opérateur doit alors appuyer sur l'interrupteur de prise de force (en poussant vers le bas) pour arrêter les moteurs des lames. L'indicateur sonore cessera d'émettre des bips après l'arrêt des lames.</p>

Écran ACL	Description	Code d'erreur sur l'écran ACL	Indicateur d'état de charge de la tondeuse	Indicateur sonore	Cause	Solution
	L'icône de chaque compartiment de pile occupé et l'indicateur de faible puissance clignotent toutes les demi-secondes, et le premier indicateur de charge à DEL clignote également en rouge toutes les demi-secondes.	s/o	Clignotant en rouge	Continue à émettre des bips.	Les blocs-piles sont presque complètement déchargés.	La tondeuse cessera de fonctionner immédiatement. L'opérateur doit transporter la tondeuse jusqu'à la zone de charge des piles la plus proche pour recharger les piles.
	L'icône de stationnement automatique clignote sur l'écran ACL..	s/o	ARRÊT	Continue à émettre des bips.	La tondeuse est garée sur une pente et l'opérateur est descendu de la tondeuse sans avoir mis la pédale de frein de stationnement dans la position de freinage.	Mettez la pédale de frein de stationnement dans la position de freinage. L'icône de stationnement automatique s'éteindra et l'indicateur sonore cessera d'émettre des bips.
	L'icône de pédale de freinage est affichée sur l'écran ACL.	s/o	ARRÊT	Non	La pédale de frein de stationnement est réglée dans la position de freinage.	Relâchez-la avant de mettre la tondeuse en marche.
	L'icône de capteur de siège est affichée sur l'écran ACL.	s/o	ARRÊT	Non	L'opérateur quitte le siège, ou le système de verrouillage de sécurité du siège est déconnecté.	Si l'icône est toujours allumée alors que l'opérateur est assis sur le siège, cessez immédiatement d'utiliser la tondeuse et inspectez la connexion du siège. Si la connexion du siège avec la tondeuse est confirmée comme étant correcte, veuillez contacter un technicien de maintenance qualifié pour effectuer la réparation.

Écran ACL	Description	Code d'erreur sur l'écran ACL	Indicateur d'état de charge de la tondeuse	Indicateur sonore	Cause	Solution
	L'icône de l'interrupteur de prise de force clignote.	s/o	ARRÊT	Non	Le fonctionnement du moteur de la lame a été interrompu, et l'interrupteur de prise de force n'est pas paramétré dans la position de désactivation.	Avant de remettre la tondeuse en marche, appuyez sur l'interrupteur de prise de force (en poussant vers le bas) pour désengager le moteur du châssis. Veuillez consulter la section « DÉPANNAGE » de ce mode d'emploi à titre de référence.
	L'icône de régénération d'énergie clignote de temps en temps.	s/o	ARRÊT	Non	L'énergie cinétique produite pendant le freinage ou la conduite en descente sur un sol en pente est convertie en électricité pour recharger les blocs-piles.	Il s'agit d'une opération normale. Aucune action n'est nécessaire.
	L'icône CCS clignote.	s/o	ARRÊT	Non	La fonction CCS (système de régulation de vitesse) a subi une défaillance.	La fonction CCS n'a pas pu être réglée lorsque la tondeuse roulait à très basse vitesse ou en marche arrière.

Avis : Si un code d'erreur apparaît sur l'écran ACL, retirez toutes les piles, et réinsérez-les quelques minutes plus tard. Si cela ne résout pas le problème, suivez les instructions de dépannage correspondant au code d'erreur ci-dessous.

Écran ACL	Description	Code d'erreur sur l'écran ACL	Indicateur d'état de charge de la tondeuse	Indicateur sonore	Cause	Solution	
voir « Code d'erreur »	Le moteur de conduite de gauche ne produit pas une rotation correcte.	Le moteur de conduite de gauche contrôlé par un ECCI est défaillant.	413	ARRÊT	Un bip	Défaillance de l'ECCI	Faites réparer par un technicien de maintenance qualifié.
		La fiche (fil d'alimentation électrique, triphasé) connectant le moteur de conduite de gauche à l'ECCI correspondant est mal assujettie.	317	ARRÊT	Un bip	Connexion desserrée	Faites réparer par un technicien de maintenance qualifié.
		La fiche (fil transmettant des signaux, six broches) connectant le moteur de conduite de gauche à l'ECCI correspondant est mal assujettie.	301	ARRÊT	Un bip	Connexion desserrée	Faites réparer par un technicien de maintenance qualifié.
		Défaillance du moteur de conduite de gauche.	317	ARRÊT	Un bip	Défaillance du moteur	Faites réparer par un technicien de maintenance qualifié.

Écran ACL	Description	Code d'erreur sur l'écran ACL	Indicateur d'état de charge de la tondeuse	Indicateur sonore	Cause	Solution	
voir « Code d'erreur »	Le moteur de conduite de droite ne produit pas une rotation correcte.	Le moteur de conduite de droite contrôlé par un ECCI est défaillant.	313	ARRÊT	Un bip	Défaillance de l'ECCI	Faites réparer par un technicien de maintenance qualifié.
		La fiche (fil d'alimentation électrique, triphasé) connectant le moteur de conduite de droite à l'ECCI correspondant est mal assujettie.	417	ARRÊT	Un bip	Connexion desserrée	Faites réparer par un technicien de maintenance qualifié.
		La fiche (fil transmettant des signaux, six broches) connectant le moteur de conduite de droite à l'ECCI correspondant est mal assujettie.	401	ARRÊT	Un bip	Connexion desserrée	Faites réparer par un technicien de maintenance qualifié.
		Défaillance du moteur de conduite de droite.	417	ARRÊT	Un bip	Défaillance du moteur	Faites réparer par un technicien de maintenance qualifié.

Écran ACL	Description	Code d'erreur sur l'écran ACL	Indicateur d'état de charge de la tondeuse	Indicateur sonore	Cause	Solution	
voir « Code d'erreur »	Le moteur de la lame de gauche ne produit pas de rotation.	Le moteur de la lame de gauche contrôlé par l'ECCI est défaillant.	607	s/o	Un bip	Défaillance de l'ECCI	Faites réparer par un technicien de maintenance qualifié.
		La fiche (fil d'alimentation électrique, triphasé) connectant le moteur de la lame de gauche à l'ECCI correspondant est mal assujettie.	509	s/o	Un bip	Connexion desserrée	Inspectez d'abord la lame. Utilisez une clé dynamométrique de 14 mm / 9/16 po pour serrer le boulon dans le sens des aiguilles d'une montre. Le couple recommandé pour le boulon de fixation de la lame est de 50-55 Nm / 36-41 pi-lb. Si ce n'est pas le cas, faites réparer par un technicien de maintenance qualifié.
		Défaillance du moteur de la lame de gauche	509	s/o	Un bip	Défaillance du moteur	
voir « Code d'erreur »	Le moteur de la lame de droite ne produit pas de rotation.	Le moteur de la lame de droite contrôlé par l'ECCI est défaillant.	507	s/o	Un bip	Défaillance de l'ECCI	Faites réparer par un technicien de maintenance qualifié.
		La fiche (fil d'alimentation électrique, triphasé) connectant le moteur de la lame de droite à l'ECCI correspondant est mal assujettie.	609	s/o	Un bip	Connexion desserrée	Inspectez d'abord la lame. Utilisez une clé dynamométrique de 14 mm / 9/16 po pour serrer le boulon dans le sens des aiguilles d'une montre. Le couple recommandé pour le boulon de fixation de la lame est de 50-55 Nm / 36-41 pi-lb. Si ce n'est pas le cas, faites réparer par un technicien de maintenance qualifié.
		Le moteur de la lame de droite ne fonctionne pas	609	s/o	Un bip	Défaillance du moteur	

Écran ACL	Description	Code d'erreur sur l'écran ACL	Indicateur d'état de charge de la tondeuse	Indicateur sonore	Cause	Solution	
voir « Code d'erreur »	La pédale d'accélérateur ne fonctionne pas	311/411	ARRÊT	Un bip	Défaillance de l'ECCI	Faites réparer par un technicien de maintenance qualifié.	
		307/407			Connexion desserrée		
voir « Code d'erreur »	Le volant de direction ne fonctionne pas	312/412	ARRÊT	Un bip	Défaillance de l'ECCI	Faites réparer par un technicien de maintenance qualifié.	
					Connexion desserrée		
voir « Code d'erreur »	Le frein de stationnement ne fonctionne pas ; il n'est plus possible de conduire la tondeuse.	L'ECCI du frein de stationnement, qui est situé dans l'ensemble de cadre avant, est cassé.	309/409	ARRÊT	Un bip	Défaillance de l'ECCI	Faites réparer par un technicien de maintenance qualifié.
		L'interrupteur de frein de stationnement et/ou le fil électrique correspondant est cassé.					
ARRÊT	Défaillance du port de charge	s/o	ROUGE constant	s/o	Le port de charge est dans un circuit ouvert.	Faites réparer par un technicien de maintenance qualifié.	
		s/o	ROUGE constant	s/o	Il n'y a pas d'alimentation électrique.	Inspectez la prise murale pour déterminer si une tension de 120 V est fournie ou pour confirmer que la prise est en bon état.	
		s/o	ROUGE constant	s/o	Le fusible est grillé.	Faites réparer par un technicien de maintenance qualifié.	
voir « Code d'erreur ».	Défaillance du port de charge	204	s/o	Un bip	Le port de charge est dans un circuit ouvert.	Faites réparer par un technicien de maintenance qualifié.	

Écran ACL	Description	Code d'erreur sur l'écran ACL	Indicateur d'état de charge de la tondeuse	Indicateur sonore	Cause	Solution
voir « Code d'erreur ».	L'ensemble de boîtier des piles ne fonctionne pas.	217	s/o	Un bip	La source d'alimentation électrique de l'ensemble de boîtier des piles est cassée. Les phares à DEL et la connexion USB ne fonctionnent pas.	Faites réparer par un technicien de maintenance qualifié.
		310/410	ARRÊT	Un bip	La connexion entre les fils de type C de l'ensemble de boîtier des piles et d'autres fils de type C de la tondeuse est dysfonctionnelle.	Faites réparer par un technicien de maintenance qualifié.
		201/202/203	ARRÊT	Un bip	Le SGP de l'ensemble de boîtier de piles est cassé.	Faites réparer par un technicien de maintenance qualifié.
voir « Code d'erreur ».	Défaillance de l'interrupteur de marche/arrêt	314/414	ARRÊT	Un bip	Défaillance de l'ECCI de l'interrupteur ou mauvaise connexion des fils de l'interrupteur de marche/arrêt	Faites réparer par un technicien de maintenance qualifié.
voir « Code d'erreur ».	Défaillance de l'écran ACL	315/415	ARRÊT	Un bip	L'ensemble d'écran ACL est cassé ou la connexion des fils de l'ensemble d'écran ACL est mauvaise.	Faites réparer par un technicien de maintenance qualifié.

Écran ACL	Description	Code d'erreur sur l'écran ACL	Indicateur d'état de charge de la tondeuse	Indicateur sonore	Cause	Solution
Interface opérateur	Processus de démarrage incorrect	s/o	Clignote en vert	s/o	Appuyez sur la pédale d'accélérateur avant de tirer simultanément les deux palettes vers l'opérateur, puis relâchez-les.	Démarrez la tondeuse de façon appropriée en suivant les instructions de la section « DÉMARRAGE DE LA TONDEUSE ÉLECTRIQUE À RAYON DE BRAQUAGE ZÉRO ».

GARANTIE

POLITIQUE D'EGO EN MATIÈRE DE GARANTIE

Garantie limitée de 5 ans sur les équipements d'alimentation électrique d'extérieur EGO POWER+ et les équipements d'alimentation électrique portable pour un usage personnel et domestique.

Garantie limitée de 3 ans sur les blocs-piles et chargeurs du système EGO POWER+ pour un usage personnel et domestique. Une extension de garantie supplémentaire de deux ans s'applique à la pile de 10,0 Ah, qu'elle soit vendue séparément (Modèle N° BA5600T) ou incluse avec un outil quelconque, à condition d'être enregistrée dans les 90 jours de l'achat. Garantie limitée de cinq ans sur le chargeur CHV1600, conçu pour être employé avec la tondeuse à conducteur porté à rayon de braquage zéro pour utilisation personnelle, résidentielle.

Garantie limitée de 2 ans/1 an sur les équipements d'alimentation électrique d'extérieur, les équipements d'alimentation électrique portables, les blocs-piles et les chargeurs EGO pour un usage professionnel et commercial.

Les périodes de garantie détaillées de chaque produit sont indiquées en ligne à l'adresse <http://egopowerplus.com/warranty-policy>.

Veillez contacter le Service clientèle d'EGO en téléphonant au 1-877-346-9876 (877-EGO-ZTRM) (appel gratuit) à tout moment en cas de questions ou si vous voulez vous prévaloir de la garantie.

GARANTIE LIMITÉE

Les produits EGO sont garantis contre tout défaut de matériel ou de fabrication à compter de la date d'achat d'origine pour la période de garantie applicable. Les produits défectueux recevront une réparation gratuite.

- a) Cette garantie ne s'applique qu'à l'acheteur original auprès d'un revendeur agréé EGO, et elle ne peut pas être cédée. Les revendeurs agréés EGO sont identifiés en ligne à l'adresse <http://egopowerplus.com/warranty-policy>
- b) La période de garantie pour les produits remis en état ou certifiés par l'usine utilisés à des fins résidentielles est de 1 an, et de 90 jours lorsqu'ils sont utilisés à des fins industrielles, professionnelles ou commerciales.
- c) La période de garantie pour les pièces d'entretien de routine, telles que, mais sans s'y limiter, le siège de la tondeuse à conducteur porté, les roues, les pneus, les roues anti-scalp, le disque de frein, le bloc de friction, les lames, les têtes de coupe, les barres de chaîne, les chaînes de scie, les courroies, les barres de raclage, les palettes en caoutchouc, les tarières, les patins, les buses de soufflante et tous les autres accessoires EGO est de 90 jours à des fins résidentielles ou de 30 jours à des fins industrielles, professionnelles ou commerciales. Ces pièces sont couvertes pendant 90 ou 30 jours contre tout défaut de fabrication dans des conditions d'utilisation normales.
- d) La présente garantie n'est pas valide si le produit a été utilisé aux fins de location.
- e) La présente garantie ne couvre pas les dommages résultant d'une modification, d'une altération ou d'une réparation non autorisée.
- f) Cette garantie couvre uniquement les défauts survenant dans des conditions normales d'utilisation et ne couvre aucun dysfonctionnement ou défaut ni aucune défaillance découlant d'un usage inapproprié ou abusif (notamment la surcharge du produit et son immersion dans l'eau ou dans tout autre liquide), d'un accident, d'une négligence, d'une installation inadéquate et de tout entretien ou entreposage inadéquat.
- g) La présente garantie ne couvre pas la détérioration normale du fini extérieur, notamment les rayures, les bosselures, les craquelures de la peinture ou toute corrosion ou décoloration résultant de la chaleur, de produits abrasifs ou de nettoyeurs chimiques.

RÉCLAMATION AU TITRE DE LA GARANTIE

Pour faire une réclamation au titre de la garantie, veuillez communiquer avec le service à la clientèle d'EGO au **877-346-9876 (877-EGO-ZTRM)** (numéro sans frais). Lorsque vous faites une réclamation au titre de la garantie, vous devez présenter le reçu de vente original. Un centre de service autorisé sera sélectionné pour la réparation du produit conformément aux conditions de garantie prescrites. Il se peut qu'un petit dépôt soit exigé lorsque vous laissez votre outil dans un centre de service autorisé. Ce dépôt est remboursable lorsque le service de réparation est considéré comme étant couvert par la garantie.

RESTRICTIONS SUPPLÉMENTAIRES

Dans la mesure permise par la loi en vigueur, toutes les garanties implicites, y compris les garanties de QUALITÉ MARCHANDE ou D'ADÉQUATION À UN USAGE PARTICULIER, sont exclues. Toute garantie implicite, y compris la garantie de qualité marchande ou d'adéquation à un usage particulier, qui ne peut être rejetée en vertu de la loi de l'État ou de la province est limitée à la période de garantie applicable définie au début de cet article.

Chervon North America n'est pas responsable des dommages accessoires, consécutifs, indirects ou directs.

Certaines provinces n'autorisent pas les restrictions de durée de garantie implicite, ou l'exclusion ou la restriction des dommages consécutifs et accessoires; c'est pourquoi les restrictions ci-dessus peuvent ne pas s'appliquer à votre cas.

Cette garantie vous confère des droits précis. Il est possible que vous disposiez également d'autres droits, qui varient d'une province à l'autre.

Pour communiquer avec le service à la clientèle, veuillez composer le numéro sans frais suivant : **877-346-9876 (877-EGO-ZTRM)** ou consulter le site Web **EGOPOWERPLUS.COM**.

EGO Customer Service,
769 SEWARD AVE NW / Suite 102
Grand Rapids, MI 49504, États-Unis.

EGO™

POWER⁺ ELECTRIC ZERO TURN MOWER

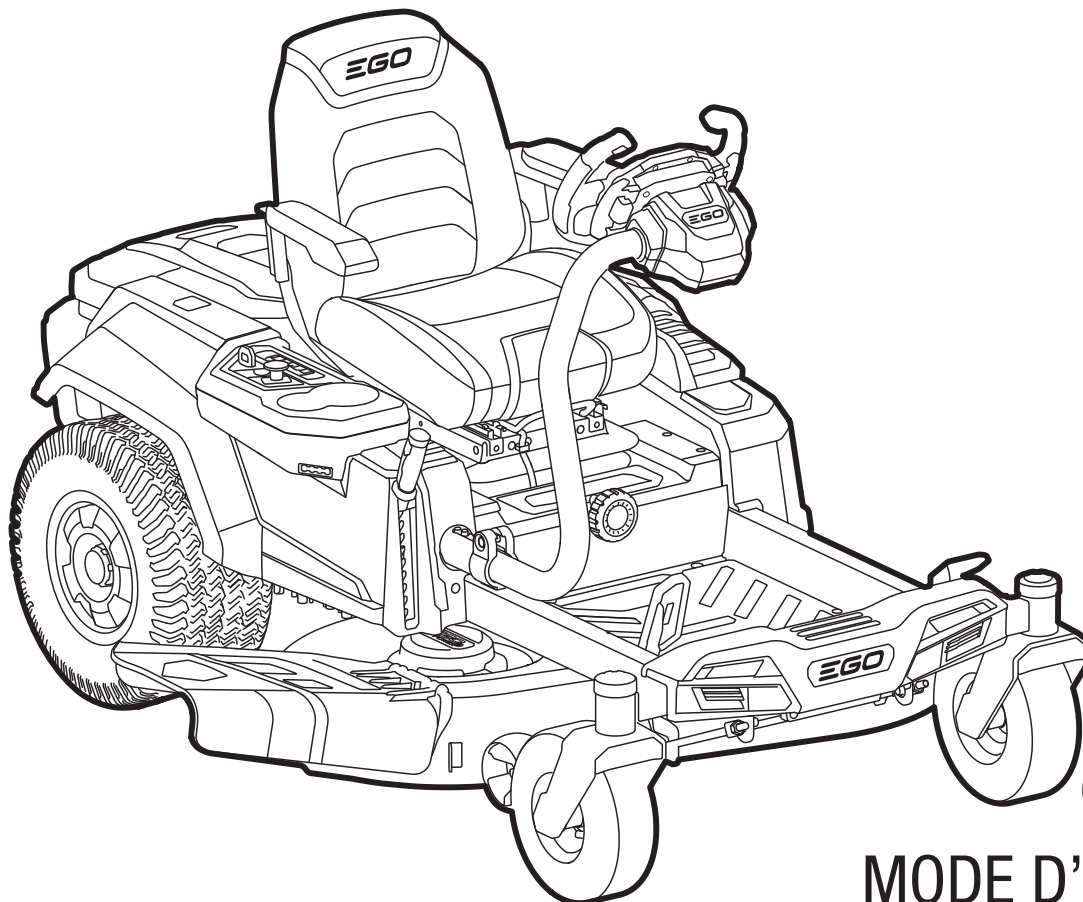

 LISTED

MODE D'EMPLOI

TONDEUSE ÉLECTRIQUE À RAYON DE BRAQUAGE ZÉRO AVEC PILES AU LITHIUM-ION DE 56 VOLTS

MODÈLE NUMÉRO ZT4200S/ZT4200S-FC



AVERTISSEMENT: Pour réduire le risque de blessure, lisez le Mode d'emploi et assurez-vous que vous le comprenez avant de commencer à utiliser ce produit. Conservez ces instructions en vue de référence future.

ÍNDICE

Información de seguridad	169
Introducción	176
Especificaciones	176
Accesorios recomendados	177
Descripción	178-188
Ensamblaje	189-200
Utilización de la app EGO Power+ con su cortadora de césped	200
Personalización de su experiencia de corte de césped y conducción	200-201
Utilización	202-217
Mantenimiento	218-235
Resolución de problemas	236-243
Referencia de códigos de falla y del indicador de estado de la cortadora de césped	244-253
Garantía	254-255

¡LEA TODAS LAS INSTRUCCIONES!



**LISEZ LE MODE D'EMPLOI ET ASSUREZ-VOUS
QUE VOUS LE COMPRENEZ.**

DECLARACIÓN DE LA COMISIÓN FEDERAL DE COMUNICACIONES

1. Este dispositivo cumple con la Sección 15 de las reglas de la FCC.
La operación de este dispositivo está sujeta a las dos condiciones siguientes:
 - 1) Este dispositivo no debe causar interferencia dañina.
 - 2) Este dispositivo debe aceptar cualquier interferencia que reciba, incluida la interferencia que pueda causar un funcionamiento no deseado.
2. Los cambios o las modificaciones que no estén expresamente aprobados por la parte responsable del cumplimiento podrían anular la autorización del usuario para operar el equipo.

AVISO: Este equipo se ha probado y ha demostrado que cumple con los límites para un dispositivo digital Clase B, de acuerdo con la Sección 15 de las reglas de la FCC. Estos límites están diseñados para ofrecer una protección razonable contra las interferencias dañinas en una instalación doméstica. Este equipo genera, usa y puede irradiar energía de radiofrecuencia y, si no se instala y se usa de acuerdo

con las instrucciones, podría ocasionar interferencias dañinas para las comunicaciones por radio. Sin embargo, no se puede garantizar que no se vaya a producir este tipo de interferencias en una instalación en particular. Si el equipo efectivamente ocasiona interferencias dañinas en la recepción de radio o televisión, lo cual se puede determinar encendiendo y apagando el equipo, se recomienda al usuario que intente corregir la interferencia mediante alguna de las siguientes medidas: Reoriente o reubique la antena receptora. Aumente la distancia entre el equipo y el receptor. Conecte el equipo a un tomacorriente de un circuito diferente de aquel al que se encuentra conectado el receptor. Consulte con el distribuidor o con un técnico de radio y televisión experimentado.

SÍMBOLOS DE SEGURIDAD

La finalidad de los símbolos de seguridad es atraer la atención del usuario hacia posibles peligros. Los símbolos de seguridad y las explicaciones que los acompañan merecen que usted preste una atención detenida y logre una comprensión profunda. Las advertencias con símbolo no eliminan por sí mismas ningún peligro. Las instrucciones y las advertencias que dichas instrucciones dan no son sustitutos de las medidas adecuadas de prevención de accidentes.

⚠ ADVERTENCIA: Asegúrese de leer y entender todas las instrucciones de seguridad incluidas en este manual del operador, incluyendo todos los símbolos de alerta de seguridad, tales como **“PELIGRO”**, **“ADVERTENCIA”** y **“PRECAUCIÓN”**, antes de utilizar esta herramienta. Si no se siguen todas las instrucciones que se indican a continuación, es posible que el resultado sea descargas eléctricas, incendio y/o lesiones corporales graves.

SIGNIFICADO DE LOS SÍMBOLOS

⚠ SÍMBOLO DE ALERTA DE SEGURIDAD: Indica **PELIGRO**, **ADVERTENCIA** o **PRECAUCIÓN**. Se puede utilizar en combinación con otros símbolos o pictogramas.



⚠ ADVERTENCIA: La utilización de cualquier herramienta eléctrica puede hacer que se lancen objetos extraños hacia los ojos del operador, lo cual puede causar daños oculares graves. Antes de comenzar a utilizar una herramienta eléctrica, póngase siempre anteojos de seguridad o gafas de seguridad con escudos laterales y una careta completa cuando sea necesario. Recomendamos una máscara de seguridad de visión amplia para utilizarla sobre gafas o anteojos de seguridad estándar con escudos laterales. Utilice siempre protección ocular que esté marcada para cumplir con la norma ANSI Z87.1.

INSTRUCCIONES DE SEGURIDAD

Esta página muestra y describe los símbolos de seguridad que es posible que aparezcan en este producto. Lea, entienda y siga todas las instrucciones que se encuentran en la máquina antes de intentar ensamblarla y utilizarla.

	Alerta de seguridad	Indica un peligro potencial de lesiones corporales.
	Lea y entienda el manual del operador	Para reducir el riesgo de lesiones, el usuario debe leer y entender el manual del operador antes de utilizar este producto.
	Protección ocular	Use siempre anteojos de seguridad o gafas de seguridad con escudos laterales y una careta completa cuando utilice este producto.
	Realice mantenimiento de los dispositivos de seguridad	No abra ni retire los escudos de seguridad mientras el producto esté en funcionamiento.
	ADVERTENCIA: Mantenga alejadas las manos y los pies	Para reducir el riesgo de lesiones, mantenga las manos y los pies alejados de las piezas que rotan. No utilice el producto a menos que la cubierta de descarga o la bolsa de pasto estén en su lugar correcto. Si hay piezas dañadas, reemplácelas de inmediato.
	PELIGRO: Mantenga alejados a los curiosos	No corte el césped cuando haya cerca niños u otras personas.
	No lleve nunca a niños en la cortadora de césped	No lleve nunca a niños u otras personas en la cortadora de césped, incluso cuando las cuchillas estén desactivadas.
	Mire hacia atrás cuando retroceda.	Mire siempre hacia abajo y hacia atrás antes de maniobrar en reversa o girar y mientras lo esté haciendo. Asegúrese de que los niños, las personas que estén presentes y los animales domésticos estén alejados del área.
	PELIGRO: Riesgo de pendiente pronunciada	Tenga precaución adicional en las pendientes. No corte el césped en pendientes de más de 15 grados. No utilice la máquina en pendientes cerca de agua abierta.
	PELIGRO: Objetos lanzados al aire	Retire los objetos que puedan ser lanzados al aire por la cuchilla en cualquier dirección, Use anteojos de seguridad.
	PELIGRO: Puede precipitarse por el borde o caer al agua	Manténgase a una distancia de al menos dos anchuras de corte (7 pies) de cualquier zanja, desnivel o agua para evitar un accidente al precipitarse por el borde o caer al agua.

	Símbolos de reciclaje	Este producto utiliza baterías de ion litio (ion Li). Es posible que las leyes locales, estatales o federales prohíban la eliminación de las baterías en la basura ordinaria. Consulte a su autoridad local de eliminación de residuos para obtener información sobre las opciones de reciclaje y/o eliminación disponibles.
IPX4	Grado de protección contra la penetración	Protección contra las salpicaduras de agua
V	Voltio	Tensión
	Corriente continua	Tipo o característica de corriente
mm	Milímetro	Longitud o tamaño
in.	Pulgada	Longitud o tamaño
Ft-lb	Pie-libra	Fuerza de torsión
Nm	Newton-metro	Fuerza de torsión
kg	Kilogramo	Peso
lbs	Libra	Peso
°C	Celsius	Temperatura
°F	Fahrenheit	Temperatura
MPH	Millas por hora	Velocidad
km/h	Kilómetros por hora	Velocidad
RPM	Revoluciones por minuto	Velocidad de rotación
PSI	Libras por pulgada cuadrada	Intensidad de presión
kPa	Kilopascal	Intensidad de presión

NOTA: Vea las Fig. 1 y 2 para conocer más símbolos LCD y obtener instrucciones de utilización adicionales.

⚠ ADVERTENCIA: Para garantizar la seguridad y la confiabilidad, todas las reparaciones deberán ser realizadas por un técnico de servicio calificado.

PRÁCTICAS DE UTILIZACIÓN SEGURA PARA LA CORTADORA DE CÉSPED CON ASIENTO

⚠ ELIGRO: Esta máquina es capaz de amputar las manos y los pies y lanzar objetos al aire. Si no se siguen las siguientes instrucciones de seguridad, el resultado podría ser lesiones graves o la muerte.

INFORMACIÓN GENERAL

- Lea, entienda y siga las instrucciones y advertencias que se encuentran en este manual y en la máquina y los aditamentos.
- Permita solo operadores que sean responsables, hayan recibido capacitación, estén familiarizados con las instrucciones y sean físicamente capaces de utilizar la máquina.
- No lleve pasajeros y mantenga alejadas a las personas que estén presentes.
- No utilice la máquina mientras esté bajo la influencia del alcohol o las drogas.
- Siga la recomendación del fabricante para los pesos y contrapesos de las ruedas.

PREPARACIÓN ANTES DE LA UTILIZACIÓN

- Despeje el área de utilización de cualquier objeto que podría ser lanzado al aire por la máquina o que podría interferir con el funcionamiento de la misma.
- Mantenga el área de utilización despejada de todos los curiosos, en particular los niños pequeños. Pare la máquina y el aditamento (o los aditamentos) si cualquier persona entra al área.
- No utilice la máquina sin el recogedor de pasto entero, el conducto de descarga u otros dispositivos de seguridad instalados en la posición correcta y funcionando adecuadamente. Compruebe frecuentemente si hay señales de desgaste o deterioro y reemplace las piezas según sea necesario.
- Use equipo de protección personal adecuado, tal como anteojos de seguridad, protección de la audición y calzado de seguridad.

UTILIZACIÓN

- Utilice la máquina únicamente con luz diurna o buena luz artificial.
- Evite los agujeros, surcos, baches, rocas u otros peligros ocultos. El terreno desigual podría voltear la máquina o hacer que el operador pierda el equilibrio o el apoyo de los pies.
- No ponga las manos ni los pies cerca de las piezas que estén rotando debajo de la máquina. Manténgalos alejados de la abertura de descarga en todo momento.
- No dirija el material descargado hacia ninguna persona. Evite descargar material contra una pared u obstrucción. Es posible que el material rebote de vuelta hacia el operador. Detenga la(s) cuchilla(s) cuando cruce superficies con grava.
- No deje desatendida una máquina que esté en funcionamiento. Estacione siempre en terreno nivelado, desacople el aditamento, active el freno de estacionamiento y pare el motor.

- No corte el césped en reversa, a menos que sea absolutamente necesario. Mire siempre hacia abajo y hacia atrás antes de retroceder y mientras retrocede.
- Evite cortar el césped mojado. Una mala base puede causar un accidente de resbalón y caída.
- Si se producen situaciones que no estén cubiertas en este manual, tenga cuidado y aplique un buen criterio. Contacte a Servicio al Cliente de EGO para obtener asistencia.
- Utilice la máquina solo con los paquetes de batería y los cargadores que se indican a continuación:

PAQUETE DE BATERÍAS	CARGADOR (Cargue los paquetes de batería por separado)	CARGADOR (Cargue a través del puerto de carga)
BA1400, BA1400-FC, BA2800, BA2800-FC, BA4200, BA4200-FC, BA1400T, BA1400T-FC, BA2240T, BA2240T-FC, BA2242T, BA2242T-FC, BA2800T, BA2800T-FC, BA4200T, BA4200T-FC, BA5600T, BA5600T-FC, BA6720T, BA6720T-FC	CH2100, CH2100-FC, CH3200, CH3200-FC, CH5500, CH5500-FC, CH7000, CH7000-FC, CH2800D, CH2800D-FC	CHV1600/CHV1600-FC

NOTA: Para arrancar esta cortadora de césped, se requieren baterías EGO que totalicen 15 Ah (2 X BA4200/BA4200T) o más. Para obtener el mejor rendimiento, recomendamos utilizar baterías EGO que totalicen 30 Ah o más.

INFORMACIÓN ESPECÍFICA SOBRE NIÑOS

- Pueden ocurrir accidentes trágicos si el operador no está alerta a la presencia de niños. Los niños son atraídos a menudo por la máquina y la actividad de corte de césped. No suponga nunca que los niños permanecerán donde usted los vio por última vez.
- Mantenga a los niños fuera del área de utilización y bajo el cuidado vigilante de un adulto responsable que no sea el operador.
- No lleve a niños en la cortadora de césped, incluso con la(s) cuchilla(s) desactivada(s). Los niños se podrían caer y resultar gravemente lesionados o interferir con el funcionamiento seguro de la máquina. Los niños a los que se haya dado paseos en el pasado podrían aparecer repentinamente en el área de corte para otro dar paseo en la máquina y ser atropellados en avance o reversa de la máquina.

INFORMACIÓN ESPECÍFICA PARA PENDIENTES

⚠ ADVERTENCIA: Las pendientes son un factor importante relacionado con los accidentes. La utilización en pendientes requiere precaución adicional.

- Desplácese en la dirección recomendada en pendientes por el fabricante. Tenga precaución mientras utiliza la máquina cerca de desniveles.
- No utilice la máquina en ninguna situación en la que la tracción, la dirección o la estabilidad estén en cuestión. Las llantas podrían deslizarse incluso si las ruedas están detenidas.
- Mantenga siempre la máquina engranada cuando baje por pendientes. No vaya cuesta abajo por inercia.
- Evite arrancar y parar en pendientes. Evite hacer cambios repentinos de velocidad o dirección. Haga los giros de manera lenta y gradual.
- Tenga cuidado adicional mientras utiliza la máquina con un recogedor de pasto u otro(s) aditamento(s). Estos pueden afectar a la estabilidad de la máquina.

ARRASTRE

- Utilice rampas de anchura completa para cargar y descargar una máquina para transportarla.

TRANSPORTE

- La máquina es pesada y puede causar lesiones graves por aplastamiento. Tenga precaución adicional al cargar la máquina en un vehículo o remolque o descargarla del mismo.
- Utilice rampas de anchura completa para cargar la máquina en un remolque o camión.
- Utilice un remolque aprobado para transportar la máquina. Aplique el freno de estacionamiento eléctrico soltando el pedal del acelerador y coloque el pedal del freno de estacionamiento en la posición de frenado. Sujete firmemente la máquina con dispositivos aprobados, tales como bandas, cadenas o correas.
- Se deben utilizar correas de amarre tanto delanteras como traseras y se deben dirigir hacia abajo y hacia fuera de la máquina.

⚠ ADVERTENCIA: Tenga precaución extrema cuando cargue la máquina en un camión o remolque utilizando rampas. Existe la posibilidad de que se produzcan lesiones graves o muerte si la máquina se cae de las rampas.

⚠ ADVERTENCIA: El freno de estacionamiento no es suficiente para bloquear la máquina en la posición adecuada durante el transporte. Asegúrese de que la máquina esté bien sujeta al vehículo de transporte. Ponga siempre la máquina en reversa sobre el vehículo de transporte para evitar voltarla.

- No utilice esta máquina en caminos públicos.
- Consulte los reglamentos de tráfico locales y cumpla con ellos antes de transportar la máquina por carreteras.
- No remolque esta máquina, ya que es posible que cause daños al sistema de propulsión.
- Cargue la unidad en un camión o remolque conduciéndola para que suba por rampas de longitud adecuada utilizando una velocidad lenta. ¡No la levante! La máquina no está diseñada para ser levantada a mano.
- Cuando cargue o descargue esta máquina, no use más que el ángulo de operación máximo recomendado de 15 grados.

REMOLCAJE

- **No remolque un carrito que exceda un peso rodante total de 250 lb (113 kg) y no exceda nunca un peso de lengüeta de 50 lb (22 kg).** El peso del carrito y otras especificaciones se incluyen en el manual del propietario suministrado con su carrito.
- **Conecte el carrito remolcado solo al enganche.** Riesgo de lesiones corporales o daños materiales.
- **No deje nunca que los niños u otras personas estén dentro del carrito ni sobre el mismo.** Riesgo de lesiones corporales.
- **No remolque en pendientes de más de 5 grados / 9%.** Es posible que el peso del carrito remolcado cause pérdida de tracción, pérdida de control y pérdida de la capacidad de detenerse cuando se remolque en una superficie inclinada.
- **Tenga siempre precaución adicional cuando remolque con su cortadora de césped con radio de giro cero.** Haga giros anchos para evitar torcerse. Tenga cuidado cuando cambie a reversa.
- **Conduzca a velocidad baja y deje distancia adicional para detenerse.**
- **No remolque cerca de zanjas, canales y otros peligros.** Hay riesgo de pérdida de tracción o control.
- **Siga todas las advertencias e instrucciones suministradas por el fabricante del carrito.** Si no se siguen todas las instrucciones, es posible que el resultado sea lesiones corporales o daños materiales.
- Siga la recomendación del fabricante para los límites de peso del equipo remolcado y el remolcaje en pendientes. No remolque cerca de zanjas, canales y otros peligros.

SERVICIO DE AJUSTES Y REPARACIONES

⚠ ADVERTENCIA: Los componentes de la bolsa de pasto, la cubierta de descarga lateral y el inserto de trituración están sujetos a desgaste y daños, lo cual podría dejar al descubierto las piezas móviles o permitir que se lancen objetos al aire, con lo cual se podría aumentar el riesgo de lesiones. Por protección de seguridad, compruebe frecuentemente todos los

componentes y reemplace inmediatamente los componentes dañados por piezas de repuesto idénticas, indicadas en este manual.

- Mantenga la máquina en buenas condiciones de funcionamiento. Reemplace las piezas desgastadas o dañadas. Compruebe periódicamente el motor y los frenos.
- Tenga precaución cuando haga servicio de ajustes y reparaciones de las cuchillas. Envuelva la(s) cuchilla(s) o use guantes. Reemplace las cuchillas dañadas. No repare ni altere la(s) cuchilla(s).
- Pare siempre el motor y retire o desconecte el paquete de batería antes de realizar servicio de ajustes y reparaciones, efectuar limpieza o retirar material de la cortadora de césped con asiento.
- Después de golpear un objeto extraño, pare el motor, retire el paquete de batería, espere a que la cuchilla deje de rotar e inspeccione minuciosamente la cortadora de césped con asiento para determinar si tiene algún daño. Repare el daño antes de utilizar la cortadora de césped con asiento.
- Haga que su cortadora de césped con asiento reciba servicio de ajustes y reparaciones por un técnico de reparaciones calificado que utilice únicamente piezas de repuesto idénticas. Esto garantizará que se mantenga la seguridad de la cortadora de césped con asiento.
- Siga las instrucciones para cambiar accesorios.
- Mantenga la cortadora de césped con asiento libre de acumulación de grasa, suciedad y otros materiales posiblemente combustibles.
- No retire ni manipule indebidamente nunca los dispositivos de seguridad. Compruebe regularmente si funcionan correctamente. No haga nunca nada para interferir con la función prevista de un dispositivo de seguridad ni para reducir la protección ofrecida por el dispositivo de seguridad.
- Mantenga apretadas todas las tuercas, pernos y tornillos para asegurarse de que la cortadora de césped con asiento esté en condiciones de funcionamiento seguro.
- No retire ni manipule indebidamente nunca los dispositivos de seguridad. Compruebe regularmente si funcionan correctamente. No haga nunca nada para interferir con la función prevista de un dispositivo de seguridad ni para reducir la protección ofrecida por el dispositivo de seguridad.
- Mantenga o remplace las etiquetas de seguridad e instrucciones según sea necesario.
- Realice las recargas solo con el cargador especificado por el fabricante. Es posible que un cargador que sea adecuado para un tipo de paquete de batería cree un riesgo de incendio cuando se utilice con otro paquete de batería.
- No cargue la cortadora de césped con asiento en la lluvia ni en lugares mojados.
- No utilice la cortadora de césped con asiento alimentada por baterías en la lluvia.
- No lave la cortadora de césped con asiento con una manguera; evite que entre agua en el motor y las conexiones eléctricas.
- Almacene la cortadora de césped con asiento inactiva en un lugar interior. Cuando no se esté utilizando, la cortadora de césped con asiento se deberá almacenar en un lugar interior, seco y cerrado con llave, fuera del alcance de los niños.
- Apague la máquina y retire la llave antes de realizar servicio de ajustes y reparaciones, efectuar limpieza o retirar material de la cortadora de césped con asiento.

GUARDE ESTAS INSTRUCCIONES. Consúltelas frecuentemente y úselas para instruir a otras personas que puedan utilizar esta herramienta. Si le presta esta herramienta a otra persona, préstele también estas instrucciones para evitar un uso incorrecto del producto y posibles lesiones.

INTRODUCCIÓN

Félicitations pour votre sélection d'une tondeuse électrique au lithium-ion à rayon de braquage zéro à conducteur porté EGO de 56 V. Elle a été conçue, produite et fabriquée pour vous fournir le maximum de fiabilité et de performance.

En cas de problème que vous ne parvenez pas à résoudre facilement, veuillez contacter le centre de service à la clientèle d'EGO en appelant le 1-877-346-9876 (1-877-EGO-ZTRM).

Ce mode d'emploi contient des informations importantes sur l'assemblage, l'utilisation et l'entretien en toute sécurité de votre tondeuse électrique à rayon de braquage zéro. Lisez-le attentivement avant de commencer à utiliser le produit. Gardez ce mode d'emploi à portée de main pour pouvoir vous y référer à tout moment.

SERIAL NUMBER _____ DATE D'ACHAT _____

LES NUMÉROS DE MODÈLE ET DE SÉRIE SONT INDIQUÉS SUR UNE ÉTIQUETTE ATTACHÉE SUR LE CÔTÉ DE LA ZONE DU REPOSE-PIEDS.

IL EST RECOMMANDÉ D'ENREGISTRER À LA FOIS LE NUMÉRO DE SÉRIE ET LA DATE DE L'ACHAT, ET DE GARDER CES INFORMATIONS EN LIEU SÛR EN VUE DE RÉFÉRENCE FUTURE. CONSERVEZ VOTRE REÇU.

SPÉCIFICATIONS

Tension	56 V 	
Taille du châssis	42 pulgadas (1067 mm)	
Diamètre des roues (en po)	Avant	11 x 4 – 5 pulgadas
	Arrière	18 x 9,5 – 8 pulgadas
Pression des pneus à froid	Avant	32 PSI (222,1 kPa)
	Arrière	16,8 PSI (115,8 kPa)
Rayon de braquage	0	
Vitesse de la lame ou des lames (tr/min.)	Hasta 3200	
Velocidad de conducción máxima	Marche avant	hasta 8 MPH (12,8 km/h)
	Marche arrière	hasta 3,5 MPH (5,6 km/h)
Réglage de la hauteur de coupe (10 positions)	1,5 – 4,5 pulgadas (38,1 – 114,3 mm)	
Peso de remolcaje máximo	250 lb (113 kg)	
Temperatura de carga recomendada	41 – 104 °F (5 – 40 °C)	
Temperatura de funcionamiento recomendada	32 – 104 °F (0 – 40 °C)	
Temperatura de almacenamiento recomendada	-4 – 158 °F (-20 – 70 °C)	
Poids (sans le bloc-piles)	430 lb (195 kg)	

ACCESORIOS RECOMENDADOS

⚠ ADVERTENCIA: Utilice únicamente las piezas de repuesto idénticas que se indican a continuación. Es posible que el uso de piezas que no cumplan con las especificaciones del equipo original cause un rendimiento inadecuado y ponga en peligro la seguridad.

NOMBRE DE LA PIEZA	NÚMERO DE MODELO
Conjunto de cuchillas	AB4200D
Conjunto de cuchillas embolsadoras	AB4201D
Tapón de trituración	AMP4200
Kit de embolsadora	ABK4200
Defensa trasera	AMB1000
Caja de carga	AMG1000
Parasol	AMS1000

DESCRIPCIÓN

CONOCE TU CORTADORA DE CÉSPED ELÉCTRICA CON RADIO DE GIRO CERO (Fig. 1)

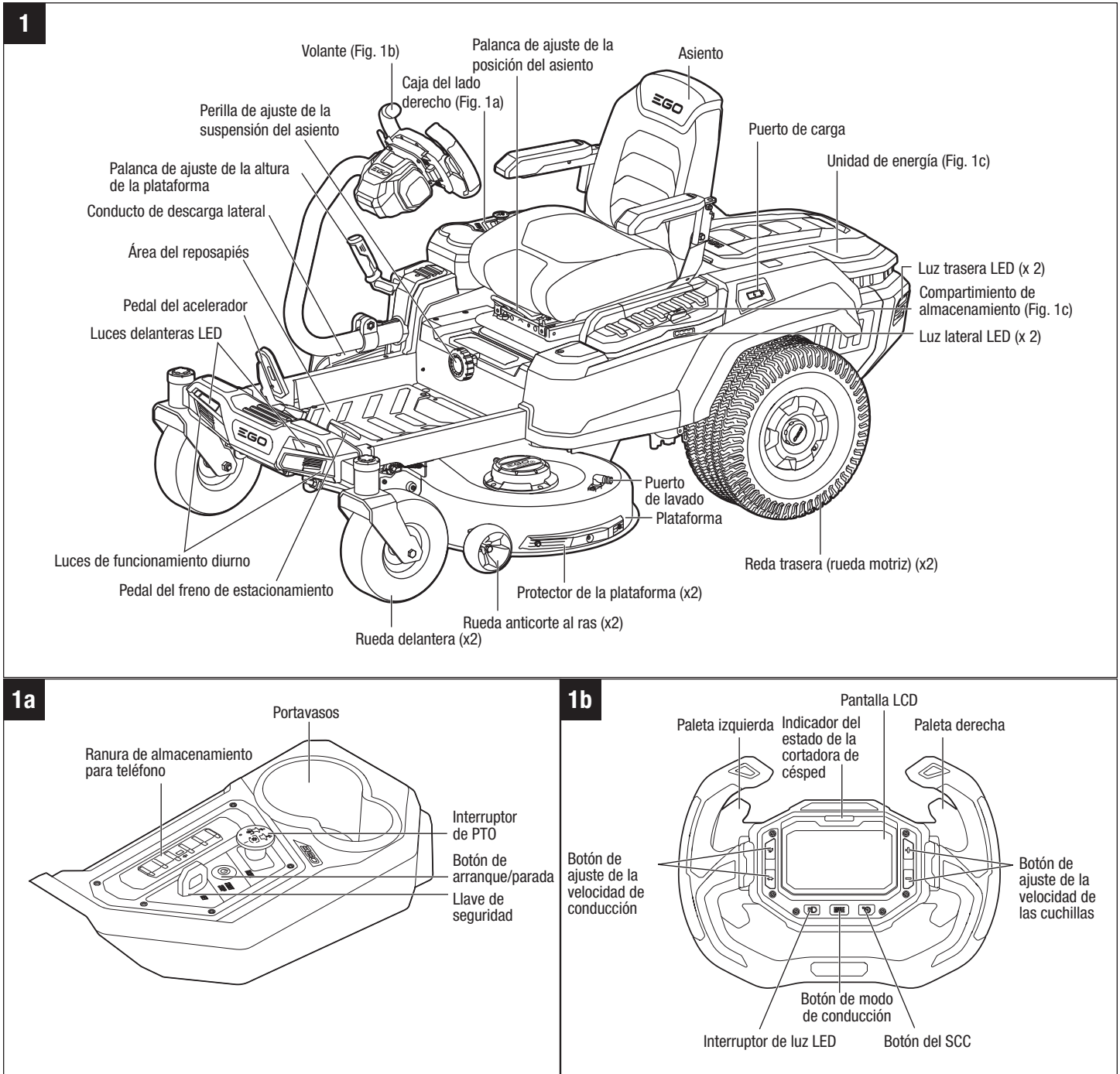

1c

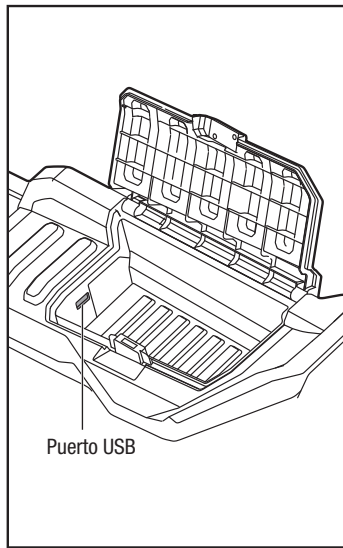

Cubierta de montaje de aditamentos (x2)

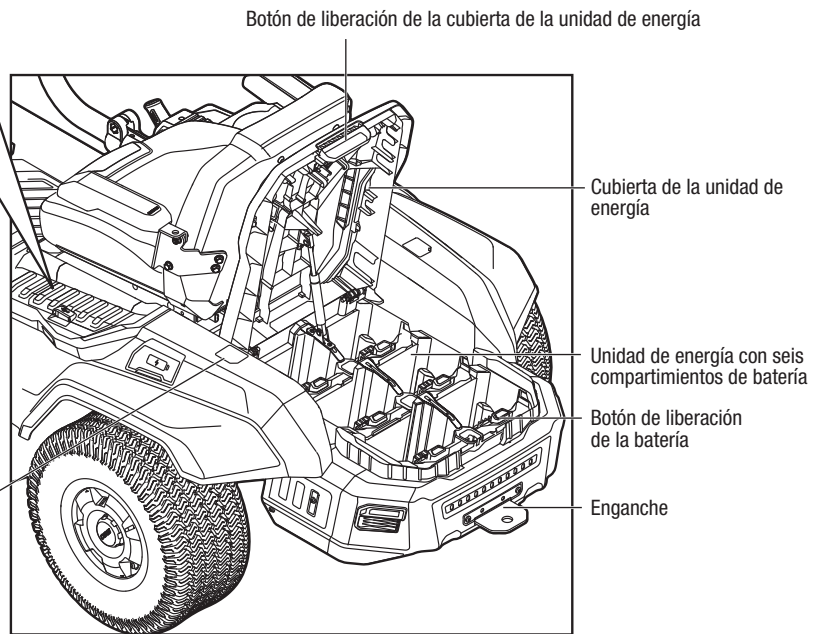

⚠ ADVERTENCIA: El uso seguro de este producto requiere entender la información que está en el producto y en este manual del operador, así como tener conocimiento del proyecto que se esté intentando realizar. Antes de utilizar este producto, familiarícese con todas las características de funcionamiento y todas las normas de seguridad.

Llave de seguridad

La llave de seguridad se debe insertar antes de presionar el botón de arranque/parada para arrancar la cortadora de césped.

Botón de arranque/parada

Después de insertar la llave de seguridad, presione el botón de arranque/parada durante 3 segundos para arrancar la cortadora de césped.

- La pantalla LCD mostrará el “Indicador de combustible” cuando se presione brevemente.
- La pantalla LCD se apagará después de haber presionado de nuevo el botón de arranque/parada durante 3 segundos.

Interruptor de PTO (interruptor de accionamiento por tracción)

Activa las cuchillas (los motores de las cuchillas).

AVISO: No se recomienda encender los motores de las cuchillas cuando las cuchillas estén sometidas a una carga pesada. Suba la plataforma y re arranque los motores de las cuchillas.

Volante

Controla la dirección de conducción de la cortadora de césped.

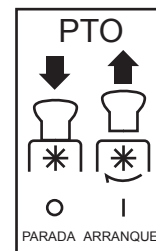

Paleta izquierda/paleta derecha

Las paletas tienen dos funciones:

- Antes de conducir la cortadora de césped, jale simultáneamente la paleta izquierda y la paleta derecha hacia el operador y luego suéltelas, y el indicador de estado de la cortadora de césped status se encenderá en verde, lo cual significa que la cortadora de césped está lista para ser conducida.
- Cuando la cortadora de césped esté lista para ser conducida o ya se esté siendo conducida a cualquier velocidad, jale ya sea la paleta izquierda o la derecha, o ambas paletas, hacia el operador y no las suelte para conducir la cortadora de césped en reversa.

Pedal del acelerador

Arranca/para la conducción de la cortadora de césped y controla la velocidad de conducción de la cortadora de césped.

Pedal del freno de estacionamiento

Arranca/para la conducción de la cortadora de césped y controla la velocidad de conducción de la cortadora de césped.

AVISO: No presione nunca el pedal del freno de estacionamiento para reducir la velocidad. Una vez que el pedal del freno de estacionamiento esté presionado lo suficiente, pero no hasta la posición de estacionamiento completa, la cortadora de césped dejará de moverse sobre una superficie plana, pero si esto sucede en una pendiente, es posible que la cortadora de césped se deslice hacia abajo por la pendiente.

Palanca de ajuste de la posición del asiento

Utilice esta palanca para mover el asiento acolchado alto hacia detrás y hacia delante hasta la posición deseada.

Perilla de ajuste de la suspensión del asiento

Utilice la perilla de ajuste de la suspensión del asiento para ajustar la comodidad dependiendo del peso del operador y el grado de irregularidad del jardín.

Palanca de ajuste de la altura de la plataforma

La palanca de ajuste de la altura de la plataforma sube y baja la plataforma de corte.

Rueda anticorte al ras

Impide que la plataforma entre en contacto con el terreno y corte al ras el césped cuando pase sobre un punto elevado.

Conducto de descarga lateral

Permite que la cuchilla descargue el pasto cortado por la abertura de descarga lateral. El conducto de descarga lateral se instala en la fábrica.

Enganche

Para los carritos de remolcaje u otros aditamentos con ruedas. Consulte el capítulo “**REMOLCAJE**” que aparece anteriormente en este manual.

Luces de funcionamiento diurno

Se encienden para mostrar efectos interesantes. Se podrían personalizar utilizando la app EGO Power+.

Luces LED delanteras/laterales/traseras

Proporcionan iluminación para cortar el césped en condiciones de poca luz y para permitir que se vea la cortadora de césped.

NOTA: Durante la utilización en reversa, las luces traseras parpadearán automáticamente como alerta.

Interruptor de las luces LED

Controla las luces delanteras/laterales/traseras.

Compartimiento de almacenamiento

El compartimiento de almacenamiento cuenta con un puerto USB y amplio espacio de almacenamiento para un dispositivo USB que se esté cargando y/o para accesorios, tales como las cubiertas de montaje de accesorios. Cierre siempre la cubierta del compartimiento de almacenamiento cuando no se esté utilizando, para impedir que queden residuos atrapados en el puerto USB.

Ranura de almacenamiento para teléfono

Diseñada para almacenar convenientemente un teléfono móvil.

Cubiertas de montaje de aditamentos

Proteja los sitios de montaje de aditamentos cuando no se estén utilizando.

Puerto de carga

Cuando se utiliza con el cargador CHV1600/CHV1600-FC (disponible por separado), permite la carga directa de las baterías montadas en el compartimiento de las baterías

Puerto USB

El puerto USB proporciona energía de carga de 5 V de CC hasta un consumo combinado de 1,5 A para su teléfono celular, reproductor de MP3 u otros dispositivos USB. Consulte el manual del propietario de su dispositivo para obtener los requisitos de carga específicos.

AVISO:

- Si se intenta cargar dispositivos cuyo consumo combinado exceda 1,5 A, se podrían dañar el puerto de carga USB y/o la cortadora de césped.
- El puerto de carga USB solo tiene energía cuando la cortadora de césped no está en el modo de carga.

FUNCIONES INTELIGENTES

Botón de modo de conducción

Este botón permite al operador activar uno de los tres modos: CONTROL, STANDARD o SPORT. Los modos determinan la sensibilidad de la reacción de la cortadora de césped al movimiento del pedal de acelerador y del volante. Para obtener más información, consulte la sección “**PERSONALIZACIÓN DE SU EXPERIENCIA DE CORTE DE CÉSPED Y CONDUCCIÓN**”.

Botón de ajuste de la velocidad de conducción

Permite al operador seleccionar una velocidad de conducción cómoda. Para obtener más información, consulte la sección “**PERSONALIZACIÓN DE SU EXPERIENCIA DE CORTE DE CÉSPED Y CONDUCCIÓN**”.

Botón de ajuste de la velocidad de las cuchillas

Permite al usuario personalizar la velocidad de las cuchillas, dependiendo de las condiciones del pasto. Para obtener más información, consulte la sección “**PERSONALIZACIÓN DE SU EXPERIENCIA DE CORTE DE CÉSPED Y CONDUCCIÓN**”.

Botón del SCC

Tiene múltiples funciones:

- Entrar y salir del SCC (Sistema de control de crucero) cuando se conduce hacia delante.
- Calibrar el volante (consulte la sección “**CALIBRE EL VOLANTE**” de este manual).
- Para restablecer la cortadora de césped a la configuración de fábrica inicial (consulte la sección “**RESTABLECIMIENTO DE LA CORTADORA DE CÉSPED A LA CONFIGURACIÓN DE FÁBRICA INICIAL**” de este manual).

Indicador de estado de la cortadora de césped

- Si el indicador de estado de la cortadora de césped muestra un color verde, la cortadora de césped está lista para ser conducida.
- Si el indicador de estado parpadea en rojo durante la conducción, la cortadora de césped está sobrecargada, o de alguna otra manera está en un estado no deseado.
- Si el indicador de estado de la cortadora de césped está apagado, la cortadora de césped no está lista para ser conducida. Sírvase consultar la sección “**ARRANQUE DE LA CORTADORA DE CÉSPED ELÉCTRICA CON RADIO DE GIRO CERO**” de este manual para arrancar correctamente la cortadora de césped.
- Si el indicador de estado de la cortadora de césped parpadea en rojo (y el ícono de cada compartimiento de batería ocupado, el indicador de combustible y el indicador de energía baja parpadean cada segundo), la carga de la batería es demasiado baja y la cortadora de césped se pondrá en el modo de funcionamiento reducido.

- Cuando actualice el firmware o restablezca la cortadora de césped a la configuración de fábrica inicial, el indicador de estado de la cortadora de césped parpadea en naranja. Sírvase consultar las secciones **“PARA ACTUALIZAR EL FIRMWARE”** y **“RESTABLECIMIENTO DE LA CORTADORA DE CÉSPED A LA CONFIGURACIÓN INICIAL DE FÁBRICA”**.

NOTA: Es posible que el indicador de estado de la cortadora de césped indique una falla en particular, consulte la sección **“REFERENCIA DE CÓDIGOS DE FALLA Y DEL INDICADOR DE ESTADO DE LA CORTADORA DE CÉSPED”** para obtener más información.

PEAK POWER™

Esta tecnología combina la potencia de hasta seis baterías EGO ARC Lithium™ de 56 V para producir la potencia y el rendimiento de una cortadora de césped de gasolina

App y Firmware EGO Power+

A diferencia de las cortadoras de césped impulsadas por gasolina, su cortadora de césped EGO con radio de giro cero utiliza una avanzada computadora de a bordo para monitorear cada elemento de la máquina y asegurarse de que la cortadora de césped esté funcionando adecuadamente. Los ingenieros de EGO lanzan periódicamente actualizaciones del Firmware de la cortadora de césped, un sistema operativo que ejecuta la computadora de a bordo. En muchos casos, el rendimiento de algún elemento de la cortadora de césped se puede mejorar cambiando el código del firmware sin reemplazar piezas físicas ni tener que visitar una estación de servicio. Para obtener información sobre cómo emparejar su cortadora de césped con radio de giro cero con su teléfono inteligente o tableta, sírvase consultar el capítulo **“UTILIZACIÓN DE LA APP EGO POWER+ CON SU CORTADORA DE CÉSPED”**.

Asistente en pendiente

Esta función ayuda al operador a arrancar y conducir de manera segura la cortadora de césped en una pendiente.

Modo de funcionamiento reducido

Cuando la carga de batería esté críticamente baja, la cortadora de césped pondrá en el modo de funcionamiento reducido para conservar suficiente energía para desplazarse de vuelta al área de carga.

- Las cuchillas cambian a velocidad de rotación baja, a la cual solo se podría cortar una cantidad muy pequeña de pasto. Cuando se encuentre pasto alto y denso, las cuchillas dejarán de rotar. El indicador de audio sonará (pitará) intermitentemente.
- El indicador de estado de la cortadora de césped parpadeará en verde cada segundo y tanto el indicador de energía baja como los gráficos de batería del indicador de combustible parpadearán.

El operador deberá:

- Empujar hacia abajo el interruptor de PTO para apagar los motores de las cuchillas. El indicador de audio dejará de sonar cuando los motores de las cuchillas se detengan.
- Deje de trabajar y vaya al área de carga lo antes posible. La distancia máxima que la cortadora de césped puede recorrer es de 0,6 millas (0,96 km).

Cuando la batería esté casi agotada, el ícono de cada compartimiento de batería ocupado y el indicador de energía baja parpadearán cada medio segundo. La cortadora de césped dejará de funcionar inmediatamente. El operador tendrá que transportar la cortadora de césped hasta el área de carga para cargarla.

AVISO: Si es necesario empujar manualmente la cortadora de césped, asegúrese de que las baterías estén desconectadas de la misma y que el pedal del freno de estacionamiento se haya liberado de la posición de frenado.

Sistema de enclavamiento de arranque de seguridad

La cortadora de césped está equipada con un sistema de enclavamiento de arranque de seguridad que consiste en la llave de seguridad, el botón de arranque/parada, el interruptor del pedal del freno de estacionamiento, el interruptor del asiento y el interruptor del puerto de carga.

El sistema de enclavamiento de arranque de seguridad está diseñado para proteger al operador y a las demás personas contra lesiones accidentales debidas a un arranque accidental de la cortadora de césped.

⚠ ADVERTENCIA: Compruebe el sistema de enclavamiento de arranque de seguridad de la cortadora de césped antes de utilizarla. Este sistema es un dispositivo de seguridad importante de la cortadora de césped. Deberá ser reparado inmediatamente si funciona incorrectamente: llame inmediatamente a un centro de servicio al cliente de EGO

⚠ ADVERTENCIA: El sistema de enclavamiento de arranque de seguridad no se debe desconectar ni puentear. Si se hace eso, el resultado podría ser que la cortadora de césped se ponga en funcionamiento inesperadamente y con ello cause lesiones corporales.

Indicador de audio (pitidos)

La cortadora de césped eléctrica EGO con radio de giro cero está equipada con un indicador de audio que emitirá pitidos en ciertas situaciones. Este indicador sonará cuando:

- La cortadora de césped arranque normalmente y la pantalla LED se ilumine con todos los íconos e indicadores. El indicador de audio sonará una vez.
- La cortadora de césped se apaga normalmente. El pitido sonará una vez.
- Cuando la carga de batería disponible esté críticamente baja, la cortadora de césped se pondrá en el modo de funcionamiento reducido. Los pitidos seguirán sonando intermitentemente hasta que se presione hacia abajo el interruptor de PTO
- Cuando la cortadora de césped esté sobrecargada o sobrecalentada, el pitido sonará una vez.
- Cuando se muestre un código de falla en la pantalla LCD, el pitido sonará una vez. Cuando se muestren varios códigos de falla en la pantalla LCD, el pitido sonará el número de veces correspondiente al número de códigos de falla.
- Si la cortadora de césped deja de desplazarse por una pendiente y el operador está fuera del asiento sin poner el pedal del freno de estacionamiento en la posición de frenado, los pitidos sonarán continuamente para recordar al operador que active el freno de estacionamiento por motivos de seguridad.
- Cuando entre o salga del SCC (Sistema de control de crucero), el pitido sonará dos veces.

CONOZCA LOS ÍCONOS Y LOS INDICADORES DE LA PANTALLA LCD (Fig. 2)

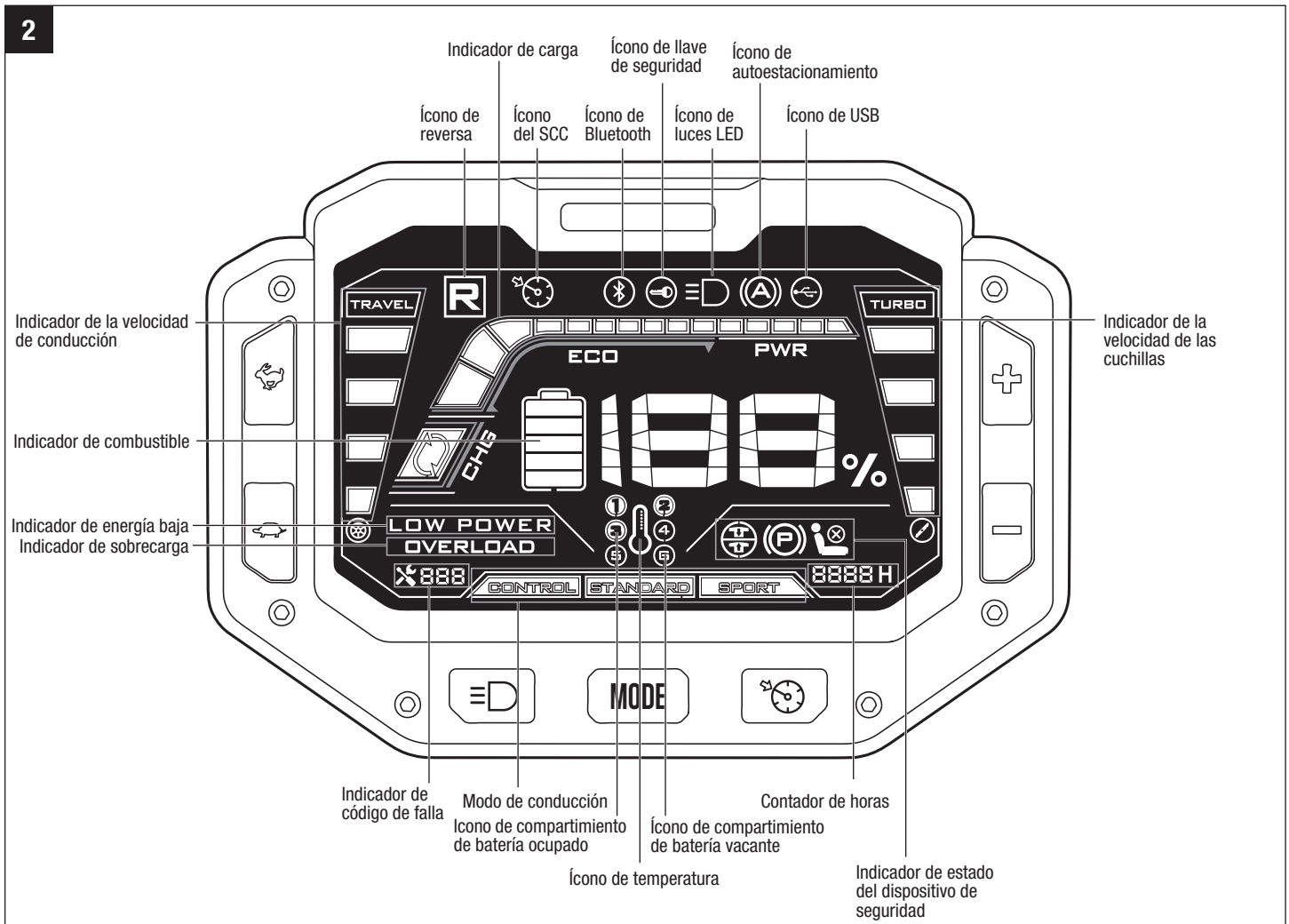

Ícono de reversa

Se ilumina cuando la paleta izquierda o la derecha, o ambas paletas, se jalan hacia el operador para conducir en reversa.

Ícono del SCC (Sistema de control de crucero)

Se ilumina cuando la cortadora de césped continúa hacia delante a una velocidad establecida sin que sea necesario pisar el pedal del acelerador.

Ícono de Bluetooth

Se ilumina cuando la cortadora de césped está conectada a un dispositivo móvil a través de Bluetooth.

La marca denominativa y los logotipos de Bluetooth® son marcas registradas pertenecientes a Bluetooth SIG, inc., y cualquier uso de dichas marcas por EGO es bajo licencia.

Ícono de llave de seguridad

Cuando la llave de seguridad se inserte correctamente y el botón de arranque/parada se presione para arrancar la cortadora de césped, el ícono de llave de seguridad se iluminará. De lo contrario, este ícono seguirá parpadeando como recordatorio para indicar al operador que inserte la llave de seguridad.

Ícono de luces LED

Se ilumina cuando las luces LED delanteras/laterales/traseras se han encendido.

Ícono de autoestacionamiento

El ícono de autoestacionamiento parpadeará cuando la cortadora de césped deje de desplazarse por una pendiente, se libere el pedal del acelerador y el operador esté fuera del asiento sin poner el pedal del freno de estacionamiento en la posición de frenado. La cortadora de césped se detendrá automáticamente en la pendiente utilizando la carga de la batería para alimentar el freno eléctrico. Mientras tanto, el indicador de audio emitirá pitidos intermitentes.

El ícono de autoestacionamiento se apagará y el indicado de audio ya no sonará en cuanto el pedal del freno de estacionamiento se ponga en la posición de frenado.

⚠ ADVERTENCIA: Cuando la energía de la batería está agotada, la cortadora de césped se puede deslizar hacia abajo por la pendiente, ¡lo cual es posible que cause daños graves a la cortadora de césped o lesiones corporales graves!

Ícono de USB

Se ilumina para indicar que se puede conectar un dispositivo USB después de arrancar correctamente la cortadora de césped.

Indicador de carga de trabajo

Indica la carga de trabajo actual de la cortadora de césped. Cuando la carga de trabajo esté en el intervalo ECO, la cortadora de césped estará bajo carga de trabajo normal. Cuando la carga de trabajo esté en el intervalo PWR, la cortadora de césped estará bajo carga pesada. Cuando esté en el intervalo CHG, la cortadora de césped estará en el modo de regeneración de energía, por ejemplo, al frenar o conducir cuesta abajo.

Indicador de combustible

Indica la capacidad de carga promedio de las baterías insertadas.

Indicador de energía baja

- Cuando la carga de batería disponible sea críticamente baja, la cortadora de césped irá al modo de funcionamiento reducido. El indicador de energía baja parpadeará cada segundo. El operador deberá dejar de trabajar y conducir la máquina hasta el área de carga de baterías lo antes posible.
- Cuando la batería esté casi agotada, el indicador de energía baja parpadeará cada medio segundo.

Indicador de código de falla

El sistema de computadora de abordo tomará medidas para proteger al operador y la máquina cuando detecte un problema. Cuando actúe para apagar la máquina o un componente, indicará que se ha producido una falla y ese código de falla se mostrará en la pantalla de LCD. Sírvase consultar la sección “**REFERENCIA DE CÓDIGOS DE FALLA Y DEL INDICADOR DEL ESTADO DE LA CORTADORA DE CÉSPED**” de este manual como referencia.

Indicador de sobrecarga

Cuando la cortadora de césped esté sobrecargada, el indicador de sobrecarga parpadeará cada segundo. Mientras tanto, el indicador de estado de la cortadora de césped ubicado encima de la pantalla LCD parpadeará en ROJO cada segundo.

El indicador de audio sonará una vez. Se recomienda que el operador suba la altura de corte de la plataforma para reducir la carga de trabajo de la cortadora de césped cuando el indicador de sobrecarga parpadee.

Ícono de temperatura

- Cuando la batería esté sobrecalentada, el ícono de temperatura parpadeará cada segundo y el ícono de batería que representa la batería sobrecalentada parpadeará.
- Cuando la cortadora de césped esté fuera de la temperatura recomendada (sobrecalentada o demasiado fría), el ícono de sobrecalentamiento parpadeará cada segundo.
 - Cuando la cortadora de césped esté sobrecalentada, se recomienda que el operador reduzca la carga de trabajo de la cortadora de césped subiendo la altura de corte de la plataforma o reduciendo la velocidad de las cuchillas/conducción para permitir que el paquete de batería o la cortadora de césped regresen al intervalo de temperatura normal.
 - Cuando la cortadora de césped esté demasiado fría, por favor, no haga intentos repetidos de arrancar la cortadora de césped que puedan dañar la máquina. Almacene siempre la cortadora de césped y la batería en un entorno templado. Rearranque la cortadora de césped cuando se haya calentado.

Ícono de batería

- Se ilumina cuando la batería esté insertada en el compartimiento de batería correspondiente.
- Cuando los Ah combinados de las baterías insertadas sean inferiores a 15 Ah, los íconos de batería de todos los compartimientos de batería vacíos parpadearán como recordatorio para indicar al operador que inserte más baterías en el compartimiento o los compartimientos de batería vacíos.

Para arrancar esta cortadora de césped, se requieren baterías EGO que totalicen 15 Ah (2 X BA4200/BA4200T) o más. Para obtener el mejor rendimiento, recomendamos usar baterías EGO que totalicen 30 Ah o más.

- Cuando se produzca sobrecorriente en una batería determinada durante la descarga de las baterías, el ícono de la batería correspondiente parpadeará. La cortadora de césped puede seguir funcionando si la capacidad nominal en Ah de las baterías combinadas, excluida la batería con sobrecorriente, es igual o superior a 15 Ah. Una vez que la batería con sobrecorriente regrese al estado normal, participará inmediatamente en el suministro de energía a la cortadora de césped y el ícono desaparecerá.
- Cuando la carga de batería disponible sea demasiado baja, la cortadora de césped irá al modo de funcionamiento reducido. El indicador de combustible y los íconos de batería correspondientes a todas las baterías insertadas correctamente, que están en la pantalla LCD, parpadearán para indicar al operador que regrese al área de carga lo antes posible. Cuando la cortadora de césped esté en el modo de funcionamiento reducido, las cuchillas se cambiarán automáticamente a velocidad de rotación baja.
- Cuando la batería esté casi agotada, los íconos de batería de todas las baterías insertadas correctamente parpadearán.

Contador de horas

- Muestra el tiempo de conducción total de la cortadora de césped, en horas. Utilice el contador de horas para determinar cuándo la cortadora de césped ha alcanzado los intervalos de servicio recomendados.

- El contador de horas no se puede reajustar.

Indicador de estado del dispositivo de seguridad

“(P)” parpadea para indicar al operador que reajuste el interruptor de PTO.

“(P)” se ilumina cuando el freno de estacionamiento está activado.

“(i)” se ilumina cuando el operador está fuera del asiento.

ENSAMBLAJE

⚠ ADVERTENCIA: Para prevenir arranques accidentales que podrían causar lesiones corporales graves, retire siempre el paquete de batería (los paquetes de batería) del producto cuando ensamble piezas, realice limpieza o efectúe mantenimiento.

⚠ ADVERTENCIA: Si hay piezas dañadas o si faltan piezas, no utilice este producto hasta que las piezas hayan sido reemplazadas. El uso de este producto con piezas dañadas o si le faltan piezas podría causar lesiones corporales graves.

⚠ ADVERTENCIA: No intente modificar esta cortadora de césped ni crear accesorios no recomendados para utilizarse con este producto. Cualquiera de dichas alteraciones o modificaciones constituye un uso incorrecto y podría provocar una situación peligrosa que cause lesiones graves.

A. DESEMPAQUETADO

⚠ ADVERTENCIA: Para reducir el riesgo de lesiones o daños a la cortadora de césped, no utilice un cuchillo para cortar las correas de nylon. Utilice tijeras o cortadores laterales.

⚠ ADVERTENCIA: Para reducir el riesgo de daños, quítese de las muñecas los relojes u otros artículos frágiles y valiosos. Hay un riesgo de contacto accidental con los elementos del armazón de acero.

Herramientas necesarias:

- Tijeras o cortadores laterales (no suministrados)
- una llave de boca abierta de 13 mm (suministrada)
- una llave de tubo con extremo de 13 mm (suministrada)

1. Retire la cubierta de plástico de la cortadora de césped.
2. Corte las correas de nylon, retire la caja de accesorios ubicada en el área del asiento central de la cortadora de césped y retire las dos llaves de tuerca que están en el interior (Fig. 3a).
3. Utilice la llave de boca abierta de 13 mm y el extremo de 13 mm de la llave de tubo para retirar los 18 pernos que sujetan junto el armazón en el orden numérico que se muestra en la Fig. 3a.

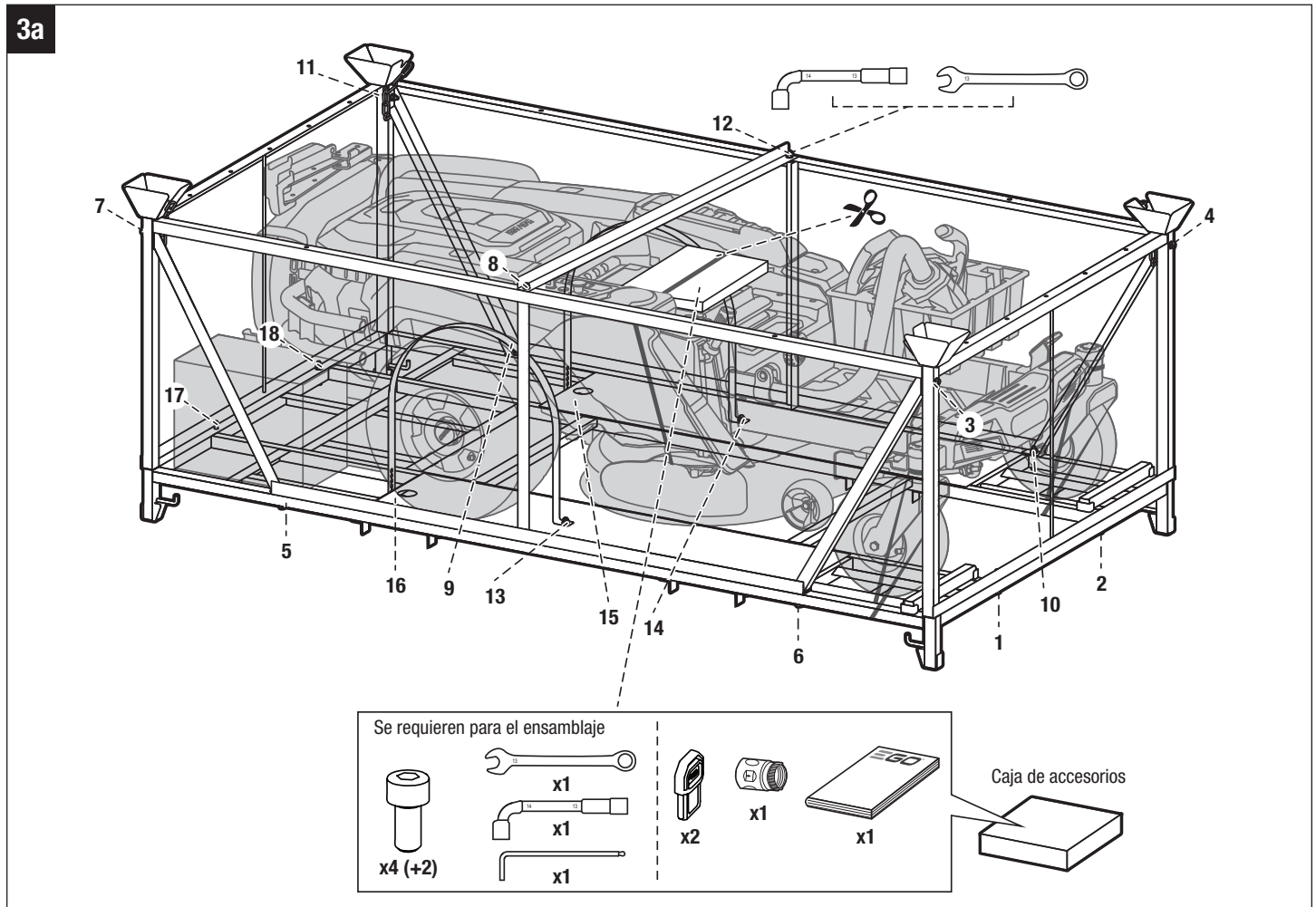

NOTA: Para simplificar y acelerar el proceso, utilice una llave de impacto con una bocallave de 1/2 pulgada (13 mm) (no suministrada).

4. Corte las correas de nylon que sujetan las cajas de las baterías/cargador, el asiento y las ruedas delanteras de la cortadora de césped (Fig. 3b).
5. Retire primero el ensamblaje del asiento de la cortadora de césped y luego retire las cajas de las baterías y del cargador de la parte inferior del armazón (Fig. 3b).
6. Retire y ponga a un lado todo el material de empaquetamiento y envoltura accesibles. No deseche el material de empaquetamiento hasta que haya inspeccionado minuciosamente el producto.

AVISO: No retire el protector del volante que protege el volante hasta que este esté instalado correctamente. Es posible que la vibración durante la remoción de la cortadora de césped cause daños al volante.

7. Retire ambas calzas de delante de las ruedas. Es posible que necesite utilizar la llave de tuerca incluida para hacer palanca en las calzas hasta retirarlas (Fig. 3c).
8. Si hay una rampa disponible, posicione una rampa de anchura completa contra el armazón inferior, cerca de las ruedas delanteras. No exceda el ángulo de funcionamiento máximo de 15°. Alternativamente, dos pedazos de madera de 2x4 ayudan a reducir la “caída” desde el armazón inferior hasta el piso.
9. Presione el pedal del freno de estacionamiento para liberarlo de la posición de frenado. Se requiere un esfuerzo significativo para liberar a mano el pedal del freno de estacionamiento. ¡Empuje con fuerza!

⚠ PRECAUCIÓN: Objeto pesado. Se requiere empujar en equipo. Se necesitan al menos dos personas para empujar esta cortadora de césped para separarla del armazón de acero.

10. Agarre simultáneamente las esquinas traseras y las áreas alrededor del compartimiento de almacenamiento / portavasos de la cortadora de césped a ambos lados y empuje lentamente la cortadora de césped para retirarla del armazón de acero en dirección hacia delante (Fig. 3c).

AVISO: EMPUJE LA CORTADORA DE CÉSPED SOLO HACIA DELANTE. Si se jala la cortadora de césped hacia atrás del armazón de acero es posible que se causen daños a la plataforma de corte de la cortadora de césped. ¡Retire siempre la cortadora de césped del armazón en dirección hacia delante!

AVISO: ¡La cortadora de césped se debe transportar sobre el armazón inferior en todo momento! ¡La carretilla elevadora no deberá entrar nunca en contacto directo con la cortadora de césped! Si se hace así, es posible que se causen daños.

11. Corte la correa de nylon que fija el conducto de descarga lateral una vez que la cortadora de césped esté en el piso.







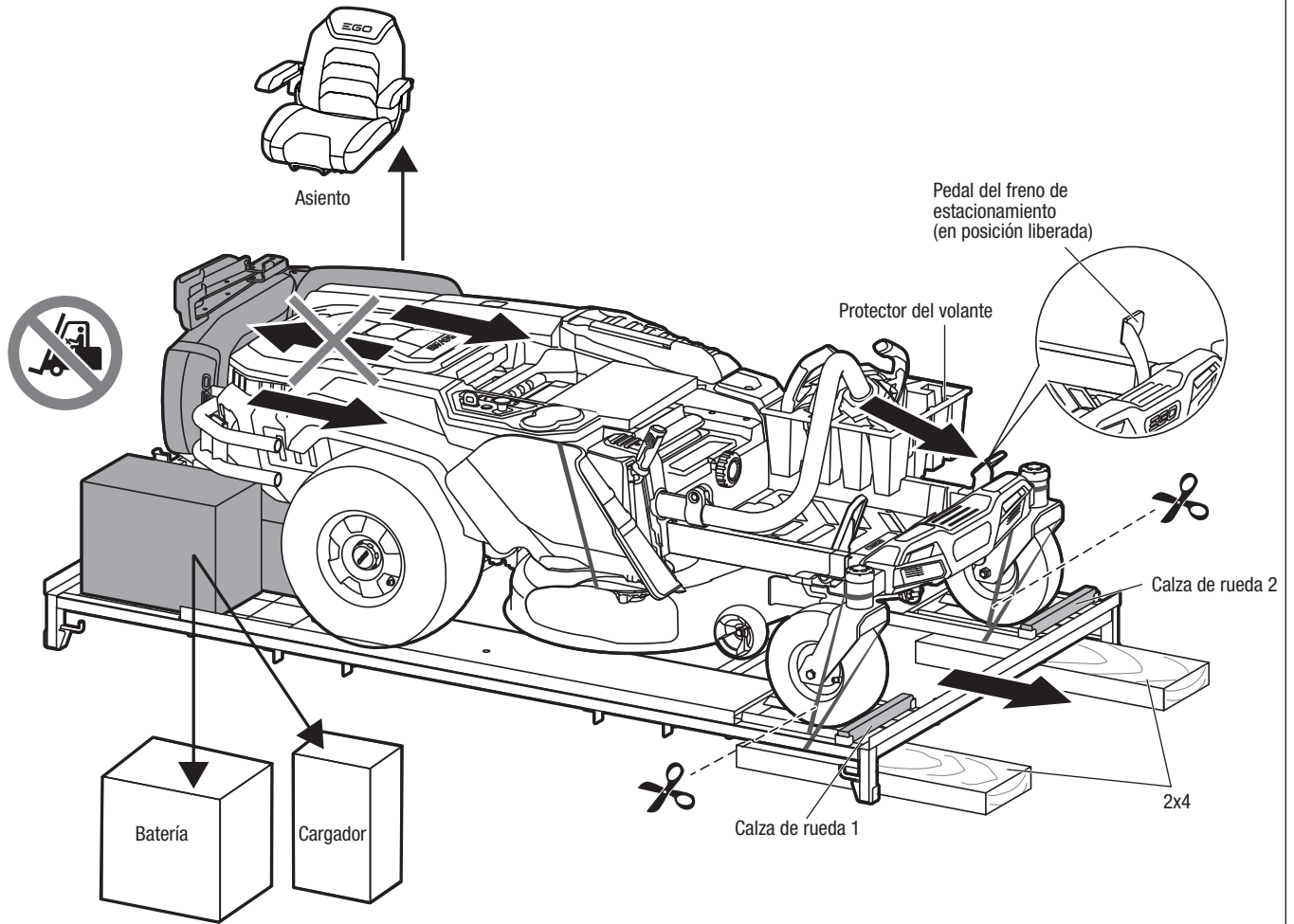

⚠ ADVERTENCIA: No utilice este producto si cualquiera de las piezas ya está ensamblada en el producto cuando lo desempaque. Las piezas mostradas en la lista de empaquetamiento no son ensambladas en el producto por el fabricante y requieren instalación por el cliente. La utilización de un producto que pueda haber sido ensamblado incorrectamente podría causar lesiones corporales graves.

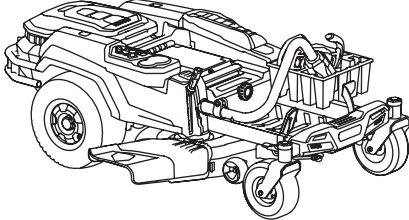
- Inspeccione minuciosamente el producto para asegurarse de que no se hayan producido roturas ni daños durante el envío.
- Si cualquier pieza está dañada o falta, sírvase contactar a servicio posventa de EGO.

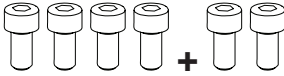
3b

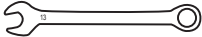
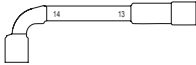

LISTA DE EMPAQUETAMIENTO

NOMBRE DE LA PIEZA		FIGURE	QUANTITÉ
Cortadora de césped eléctrica con radio de giro cero con ensamblaje de defensa trasera			1
Ensamblaje del asiento	Asiento		1
	Tornillos de cabeza hueca		4+2 (de repuesto)
	Llave Allen de 6 mm		1
Llave de boca abierta de 13 mm			1
Llave de tubo			1
Llave de seguridad			2
Acoplador rápido del puerto de lavado 1			1
Manual del operador			1

B. INSTALACIÓN DEL ASIENTO (FIG. 4)

La cortadora de césped incorpora un sistema de enclavamiento de seguridad que parará los motores de propulsión y los motores de las cuchillas cuando el operador deje el asiento por cualquier motivo mientras la cortadora de césped esté en funcionamiento. Esto es un dispositivo de seguridad diseñado para impedir que la cortadora se escape sola o que se produzcan enredos accidentales.

Herramienta necesaria (suministrada): Llave Allen de 6 mm

1. Retire los cuatro tornillos de cabeza hueca de la caja de accesorios y póngalos a un lado.
2. Acueste el asiento sobre uno de sus lados e inserte el enchufe del cable en la toma ubicada en la parte inferior del asiento (Fig. 4a). Esto conecta el sistema de enclavamiento de seguridad.
3. Rote los dos reposabrazos hasta las posiciones horizontales. Coloque el asiento acercándolo contra la parte delantera de la base de suspensión. Alinee los dos agujeros de montaje ubicados en el asiento con los agujeros ubicados en la base de suspensión y utilice la llave Allen suministrada para fijar el asiento a la base de suspensión con los dos tornillos de cabeza hueca suministrados (Fig. 4b).
4. Levante ligeramente la palanca de ajuste de la posición del asiento y jale el asiento hacia delante para dejar al descubierto los dos agujeros de montaje del lado trasero ubicados en los rieles de acero del ensamblaje del asiento (Fig. 4b).
5. Utilice la llave Allen suministrada para apretar completamente los rieles de acero sobre la base de suspensión con los dos tornillos de cabeza hueca restantes (Fig. 4c).

⚠ ADVERTENCIA: Cuando esté acabando de apretar los dos tornillos del lado trasero, por favor, compruebe que no haya holgura entre la parte delantera de los rieles de acero y la base de suspensión.

6. Coloque el cable flexible dentro del gancho tal y como se indica en la etiqueta de posición que se encuentra en el cable (Fig. 4d).

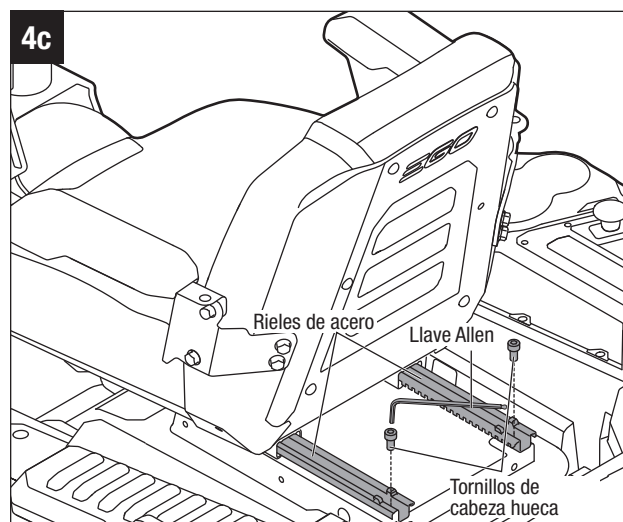
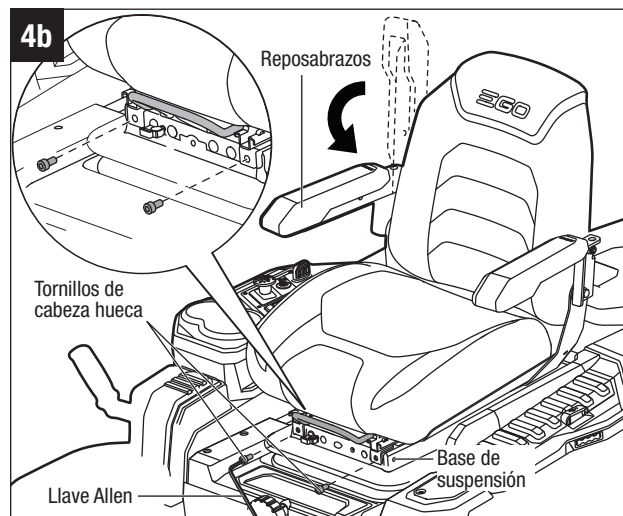
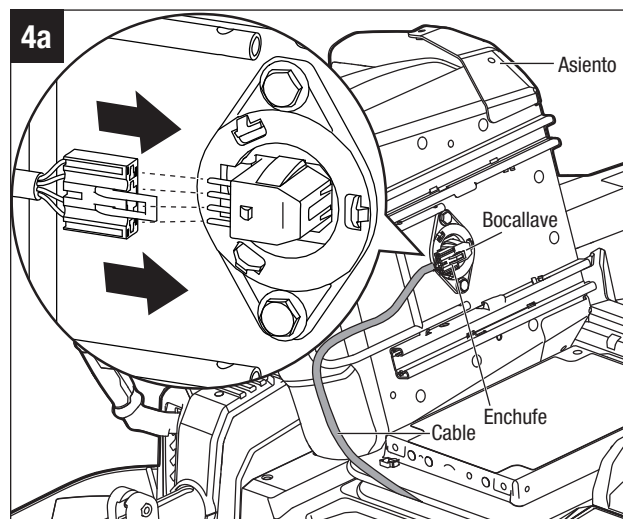

C. INSTALACIÓN DEL VOLANTE (FIG. 5)

Herramienta necesaria (suministrada): Llave de tubo con extremo de 14 mm

1. Utilice la llave de tuerca suministrada para aflojar, pero no retirar, el perno de fijación (Fig. 5a).
2. Pivote la barra del volante para levantar el volante.
3. Para que usted pueda utilizar la herramienta con facilidad, una vez que el bloque ubicador de la barra esté alineado con la ranura ubicada en el manguito, se recomienda empujar la barra hacia el interior del manguito hasta que el bloque de ubicador esté en la parte inferior de la ranura (Fig. 5b).

NOTA: La posición del volante también se podría ajustar si es necesario. Consulte la sección “AJUSTE DEL VOLANTE” para obtener más instrucciones.

4. Utilice la llave de tuerca suministrada para fijar el volante con el perno de fijación. La fuerza de torsión recomendada para el perno de fijación es de 36-41 pies-lb (50-55 Nm).
5. Retire y ponga a un lado el protector del volante.

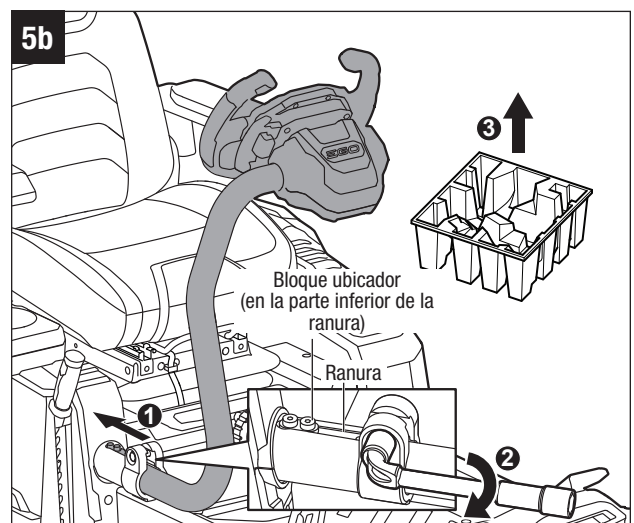
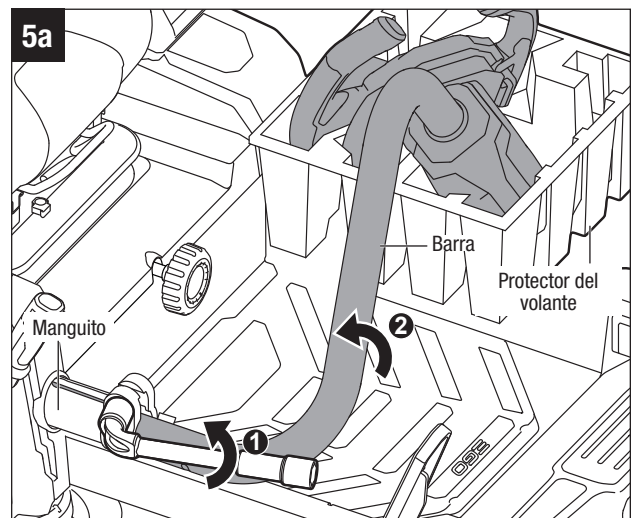
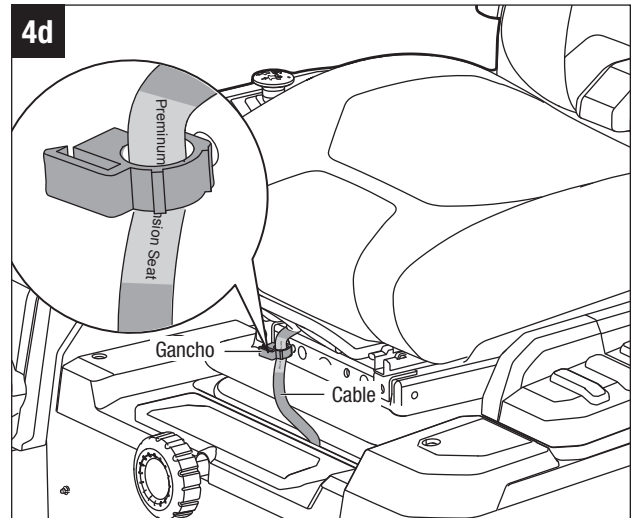

D. DESINSTALACIÓN DE LA DEFENSA TRASERA (OPCIONAL) (FIG. 6)

La defensa trasera proporciona protección adicional para la parte trasera de la cortadora de césped. Sin embargo, la defensa trasera se podría desinstalar de la cortadora de césped de acuerdo con las necesidades que usted tenga.

Herramienta requerida (suministrada): Llave de tuerca de 13 mm

1. Afloje y retire el perno y la tuerca del agujero vertical.
2. Afloje y retire los dos pernos de los agujeros horizontales.
3. Desinstale la defensa trasera de la cortadora de césped. Almacene el ensamblaje de la defensa trasera y los sujetadores para uso futuro.

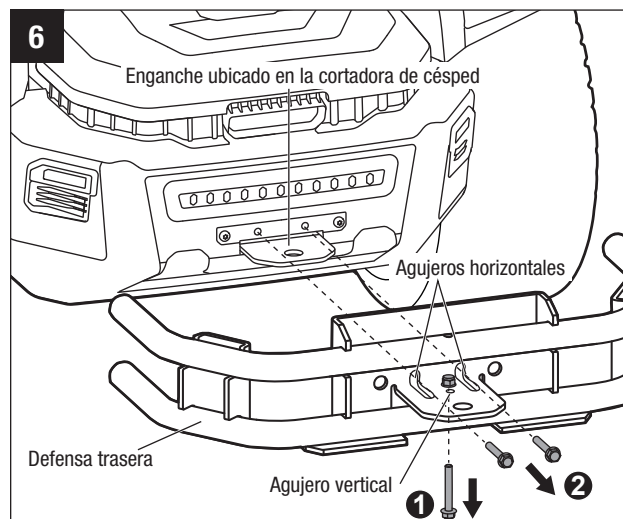

E. COMPROBACIÓN DE LA PRESIÓN DE LAS LLANTAS (FIG. 7)

Herramientas necesarias (no suministradas): Manómetro para llantas; compresor de aire / inflador o bomba de bicicleta de servicio pesado.

Compruebe la presión de aire de todas las llantas antes de utilizar la máquina. Asegúrese de que las llantas estén infladas con la presión que se muestra a continuación.

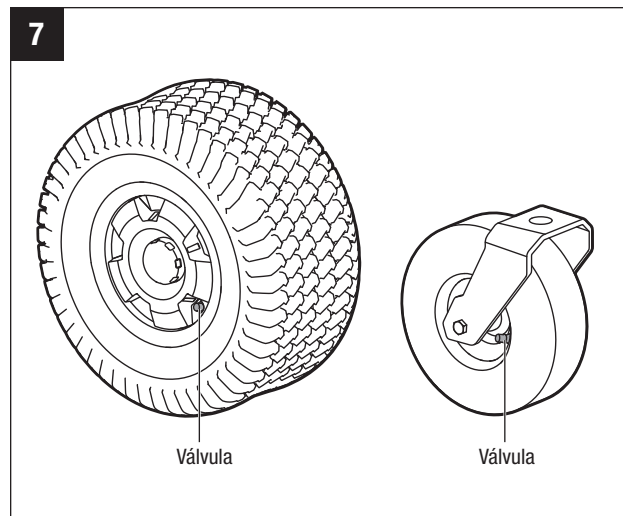

Presión recomendada	
Ruedas delanteras	Ruedas traseras
32 PSI (222,1 kPa)	16,8 PSI (115,8 kPa)

⚠ ADVERTENCIA: Compruebe minuciosamente la presión de las llantas. Demasiado aire en la llanta podría hacer que esta reviente y con ello causar lesiones corporales graves.

F. COMPROBACIÓN DEL FUNCIONAMIENTO DE LA CORTADORA DE CÉSPED (FIG. 8)

Inspeccione todo el producto para determinar si hay piezas dañadas, si faltan piezas o si hay piezas flojas, tales como tornillos, tuercas, pernos, tapas, etc. Apriete firmemente todos los sujetadores y todas las tapas, y no utilice este producto hasta que todas las piezas que falten o estén dañadas hayan sido reemplazadas.

PARA PROBAR EL SISTEMA DE ENCLAVAMIENTO DE SEGURIDAD

La cortadora de césped incorpora un sistema de enclavamiento de seguridad que detendrá los motores de propulsión y los motores de la plataforma cuando el operador no esté sentado por cualquier motivo mientras la cortadora de césped esté en funcionamiento. Esto es un dispositivo de seguridad diseñado para impedir que la cortadora se escape sola o que se produzcan enredos accidentales. Compruebe el sistema para asegurarse de que esté funcionando correctamente.

1. Posicione la cortadora de césped sobre una superficie nivelada.
2. Saque los paquetes de batería de la caja.
3. Inserte los paquetes de batería (Fig. 8a):
 - a. Agarre el mango y presiónelo ligeramente hacia dentro. Esto desbloqueará la cubierta. La cubierta se levantará lentamente por sí misma.
 - b. Inserte ambos paquetes de batería de la manera que se muestra en la ilustración, hasta que queden fijos de manera audible en la posición correcta.
 - c. Cierre la cubierta.
4. Tome una de las llaves de seguridad y siéntese en el asiento de la cortadora de césped (Fig. 8b)
5. Inserte la llave de seguridad en la cortadora de césped y presione el botón de arranque/parada durante 3 segundos. La pantalla LCD se iluminará para indicar que la cortadora de césped está lista para funcionar (Fig. 8c).
6. Jale hacia arriba el interruptor de PTO para encender los motores de las cuchillas (Fig. 8c).
7. Levántese lentamente del asiento, pero no se baje de la cortadora de césped. Los motores de las cuchillas deberían pararse.

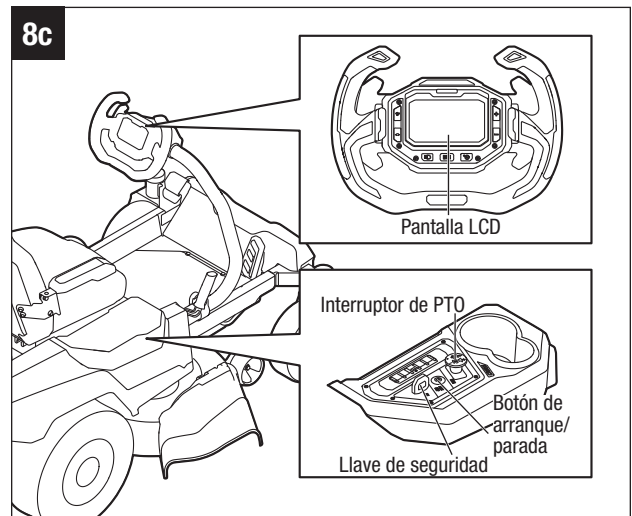
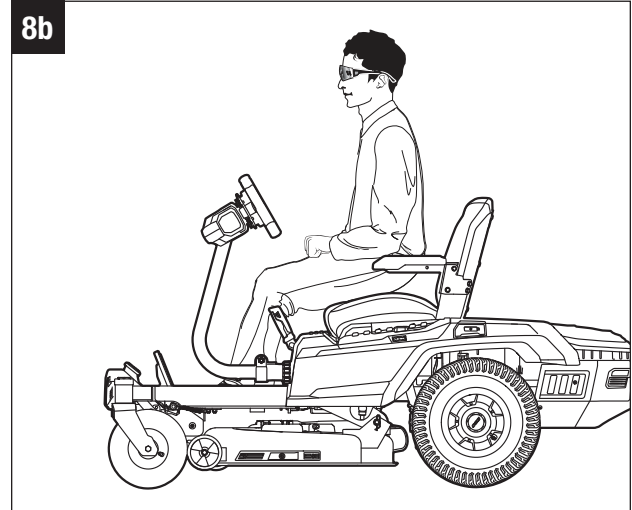
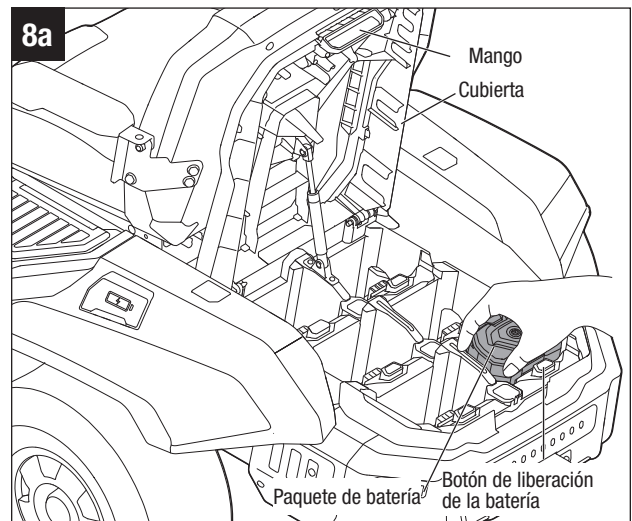

AVISO: Si el sistema de cuchillas de la plataforma no se detiene cuando el operador esté fuera del asiento:

- a. Empuje hacia abajo el interruptor de PTO para detener los motores de las cuchillas.

- b. Desconecte la llave de seguridad y los paquetes de batería.
- c. Verifique que el cable y el enchufe estén conectados correctamente. Consulte el paso 1 del capítulo “**INSTALACIÓN DEL ASIENTO**” que aparece anteriormente.

Si la causa no se puede determinar después de confirmar que la conexión del enchufe y la toma del asiento está realizada correctamente, contacte inmediatamente a su centro de servicio al cliente de EGO.

⚠ ADVERTENCIA: NO utilice la cortadora de césped hasta que el sistema de enclavamiento de seguridad haya sido reparado por un técnico de servicio calificado.

PARA HACER UNA PRUEBA DE CONDUCCIÓN DE LA CORTADORA DE CÉSPED

1. Mientras aún está sentado en la cortadora de césped, asegúrese de que esté encendida (la pantalla LCD estará iluminada) y que el pedal del freno de estacionamiento esté desactivado (Fig. 8d).
2. Presione varias veces el botón “🐢” para ajustar la velocidad de conducción al nivel más lento disponible (Fig. 8d).
3. Jale simultáneamente tanto la paleta izquierda como la paleta derecha hacia el operador y luego suéltelas, y el indicador de estado de la cortadora de césped se encenderá en verde, lo cual significa que la cortadora de césped está lista para ser conducida.
4. **Para conducir hacia delante:** presione el pedal del acelerador.
Para conducir en reversa: jale una paleta o las dos paletas hacia el operador y manténgalas sujetas en esa posición. Luego, presione el pedal del acelerador.

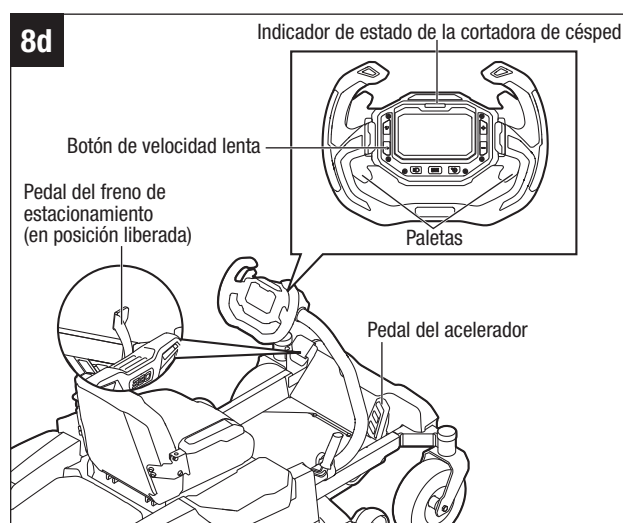

5. Mientras la cortadora de césped se está moviendo, levántese lentamente del asiento. El sistema de propulsión debería detener la cortadora de césped.

AVISO: Si el sistema de propulsión no se detiene cuando el operador no está en el asiento:

- a. Libere el pedal del acelerador para detener la cortadora de césped.
- b. Presione el pedal del freno de estacionamiento para activar el freno.
- c. Desconecte la llave de seguridad y los paquetes de batería.
- d. Verifique que el cable y el enchufe estén conectados correctamente. Consulte el paso 1 del capítulo “**INSTALACIÓN DEL ASIENTO**” que aparece anteriormente.

Si la causa no se puede determinar después de confirmar que la conexión del enchufe y la toma del asiento está realizada correctamente, contacte inmediatamente a su centro de servicio al cliente de EGO.

⚠ ADVERTENCIA: NO utilice la cortadora de césped hasta que el sistema de enclavamiento de seguridad haya sido reparado por un técnico de servicio calificado.



G. REGISTRE SU PRODUCTO

Por favor, dedique unos momentos a registrar su cortadora de césped visitando www.egopowerplus.com/your-ego

H. COMPROBACIÓN DE ACTUALIZACIONES DEL FIRMWARE

Para asegurarse de que su cortadora de césped esté en el mejor estado posible, instale la **App EGO Power+** en su teléfono inteligente o tableta y compruebe periódicamente si hay actualizaciones del firmware. La App EGO Power+ App se puede descargar gratis de la tienda Apple App Store o Google Play.

PARA INSTALAR Y CONFIGURAR LA APP

1. Descargue la app EGO Power+ de la tienda App Store para dispositivos iOS, tales como un iPhone, o de Google Play para dispositivos Android.
2. Asegúrese de que el Bluetooth esté habilitado en su dispositivo móvil y que su dispositivo esté conectado a internet.
3. En la app, presione “SIGN IN” (INICIAR SESIÓN) si ya tiene una cuenta o “SIGN UP” (INSCRIBIRSE) y siga los pasos para crear una cuenta nueva.
4. Presione brevemente el botón de “arranque/parada” de la cortadora de césped. La pantalla LCD se iluminará y mostrará el “indicador de combustible”. NO mantenga presionado el botón para encender completamente la cortadora de césped (la pantalla y TODOS los botones se iluminarán)
5. En la app, golpee suavemente “Add Tool” (Añadir herramienta) y siga las instrucciones de la app para escanear el código QR. La ubicación del código QR y del número de serie se muestra en la Fig. 9.
6. Si la app no escanea el código QR, a usted se le indicará que ingrese manualmente el número de serie. La app añadirá su cortadora de césped a “MY TOOLS” (MIS HERRAMIENTAS).
7. Localice el botón de Bluetooth  en la pantalla de la app y golpéelo suavemente. La app se deberá conectar automáticamente a su cortadora de césped. Si no lo hace, por favor, intente realizar los siguientes pasos de resolución de problemas:
 - a. Reinicie su app
 - b. Rearranque su cortadora de césped apagándola y encendiéndola
 - c. Mantenga presionado el botón del SCC  de su cortadora de césped durante 4 segundos y la app se desconectará de la cortadora. Este botón está ubicado debajo de la pantalla LCD de su cortadora de césped.
 - d. Elimine y añada de nuevo la cortadora de césped con la app.

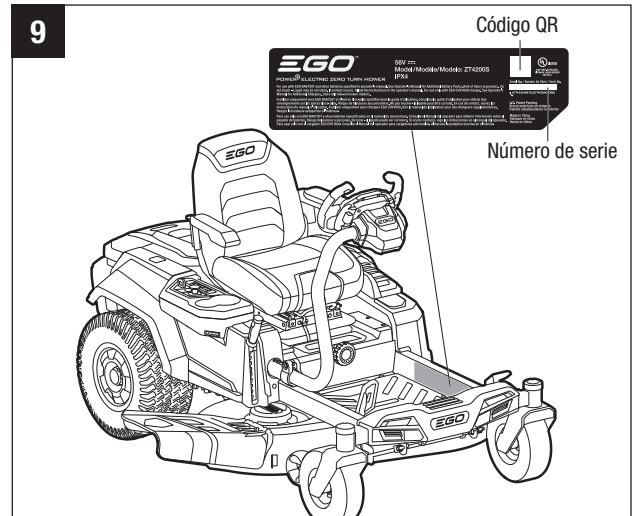

PARA ACTUALIZAR EL FIRMWARE

El firmware es un sistema operativo que se ejecuta en la computadora de abordo de su cortadora de césped. Periódicamente hay disponibles nuevas versiones del firmware. Se recomienda enfáticamente instalar la última versión en su cortadora de césped para asegurarse de que esta produzca el mejor rendimiento, la mejor seguridad y el mejor consumo de energía.

1. Golpee suavemente el ícono de la cortadora de césped en la app.
2. En la pantalla de Estado, si ve una marca verde  debajo de la palabra “FIRMWARE”, su cortadora de césped tiene instalada la última versión y no es necesaria ninguna acción. Si ve un botón “UPDATE!” (¡ACTUALIZAR!) rojo, golpéelo suavemente para instalar el firmware más reciente. El indicador de estado de la cortadora de césped ubicado sobre la pantalla LCD parpadeará en NARANJA durante la actualización.

3. Siga las instrucciones de la app para completar la actualización del firmware. Este paso requerirá que usted:
 - NO SE SIENTE en el asiento de la cortadora de césped
 - Presione rápidamente el botón de “arranque/parada” ubicado junto a la llave de seguridad de su cortadora de césped para asegurarse de que la pantalla LCD esté encendida.
 - Jale hacia arriba el interruptor de PTO rojo de la cortadora de césped.

UTILIZACIÓN DE LA APP EGO POWER+ CON SU CORTADORA DE CÉSPED

La app puede hacer lo siguiente mientras esté conectada a la cortadora de césped:

- Proporcionar el tiempo de funcionamiento/tiempo de carga restantes proyectados.
- Mostrar el nivel de carga restante de cada paquete de batería individual
- Proporcionar la velocidad de rotación de las cuchillas (RPM), así como la velocidad de conducción de la cortadora de césped (mph).

La app EGO Power+ permite exclusivamente al operador personalizar algunas de las funciones de la cortadora de césped que no son accesibles a través de los botones físicos y la pantalla LCD :

- La app se puede utilizar como llave remota en lugar de la llave de seguridad física.
- Alternar una alerta de reserva: Permite al operador escoger entre alerta sonora (pitidos), alerta sonora y luces parpadeantes, y luces parpadeantes solo cuando la cortadora de césped se conduzca en reversa.
- Luces diurnas: Permiten al operador encender y apagar las luces de funcionamiento diurno o encenderlas y apagarlas gradualmente en una secuencia animada.
- Ajustar una demora en las luces delanteras: Permite al operador ajustar cuánto tiempo permanecen encendidas las luces delanteras después de apagar la cortadora de césped.

PERSONALIZACIÓN DE SU EXPERIENCIA DE CORTE DE CÉSPED Y CONDUCCIÓN

Para obtener la mejor experiencia de corte de césped, recomendamos personalizar los siguientes ajustes dependiendo de la situación que usted tenga.

PARA SELECCIONAR SU MODO DE CONDUCCIÓN:

Los modos de conducción determinan que tan sensible es la cortadora de césped a las acciones del usuario.

- **CONTROL:** aceleración más lenta, manejo menos sensible y velocidad de giro moderada para proteger el pasto. Este modo es perfecto para los usuarios nuevos
- **STANDARD:** perfecto para uso diario.
- **SPORT:** aceleración más rápida, manejo reactivo y giros pronunciados para maximizar el área de corte de césped. Este modo se recomienda para los usuarios más experimentados. El modo **SPORT** mejorará la experiencia de conducción en una pendiente.

⚠ ADVERTENCIA: El operador deberá estar familiarizado y tener experiencia con el manejo y las operaciones de la cortadora de césped con radio de giro cero antes de utilizar el modo **SPORT**.

NOTA: El modo de conducción no se puede ajustar durante la conducción. La función se activará solo cuando las ruedas de la cortadora de césped estén detenidas.

PARA SELECCIONAR SU NIVEL DE VELOCIDAD DE CONDUCCIÓN:

El nivel de velocidad de conducción establecer la velocidad de conducción máxima de la cortadora de césped.

Nivel 1 y 2 (velocidades bajas): para cantear y orillar a baja velocidad, o cuando se corte césped o se conduzca en áreas estrechas.

Nivel 3 (velocidad Standard): ofrece el mejor equilibrio entre calidad de corte y tiempo de funcionamiento.

Nivel 4 (velocidad máx.): maximiza el área de cobertura cuando se cortan céspedes planos grandes.

Velocidad "TRAVEL": La velocidad de conducción más alta para desplazarse y remolcar. Los motores de las cuchillas de la cortadora de césped se detendrán automáticamente.

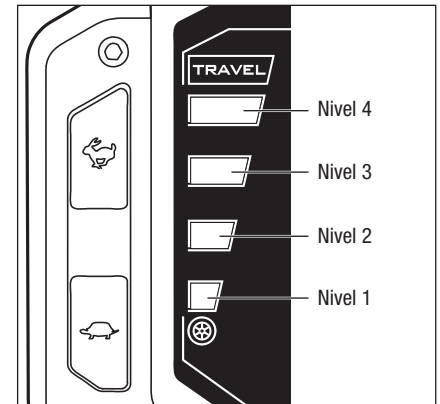

- Presione "🐇" para aumentar la velocidad de conducción máxima de la cortadora de césped o presione "🐢" para reducir la velocidad de conducción máxima de la cortadora de césped
- Presione y mantenga presionado "🐇" durante 3 segundos y la cortadora de césped cambiará al modo "TRAVEL". Cuando esté en el modo "TRAVEL", presione "🐢" para reanudar la velocidad anterior.

NOTA: Una velocidad de conducción más alta aumentará el tiempo de funcionamiento y la cobertura.

NOTA: El nivel de velocidad de conducción se puede ajustar durante la conducción.

PARA SELECCIONAR EL NIVEL DE VELOCIDAD DE LAS CUCHILLAS:

Permite al usuario personalizar la velocidad de las cuchillas, dependiendo de las condiciones del pasto. El usuario puede ajustar la velocidad de las cuchillas durante el corte de pasto. El tiempo de corte aumentará cuando se realice a velocidades más bajas de las cuchillas.

Nivel 1 (modo ECO): produce el nivel de ruido más bajo y el tiempo de funcionamiento más prolongado de los paquetes de batería.

Nivel 2 (modo Standard): para cortar en condiciones normales, con el mejor equilibrio entre rendimiento y tiempo de funcionamiento.

Nivel 3 y 4 (modo de servicio pesado): para situaciones de pasto alto o sumamente mojado.

Modo "TURBO": la velocidad más alta de las cuchillas, para enfrentar cualquier condición del pasto.

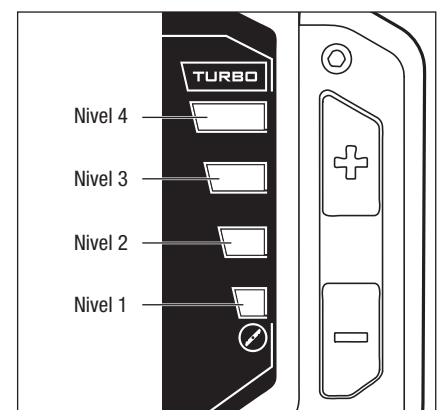

- Presione "+" para aumentar la velocidad de las cuchillas y presione "-" para reducir la velocidad de las cuchillas
- Presione y mantenga presionado "+" durante 3 segundos y la cortadora de césped cambiará al modo "TURBO". Cuando esté en el modo "TURBO", presione "-" y la velocidad de las cuchillas reanudará la velocidad anterior.

NOTA: Una velocidad más alta de las cuchillas afectará significativamente al tiempo de funcionamiento.

NOTA: La velocidad de las cuchillas se puede ajustar durante la conducción.

UTILIZACIÓN

⚠ ADVERTENCIA: No deje que la familiaridad con este producto le haga descuidarse. Recuerde que una fracción de segundo de descuido es suficiente para causar lesiones graves.

⚠ ADVERTENCIA: No utilice ningún aditamento o accesorio no recomendado por el fabricante de este producto. La utilización de aditamentos o accesorios no recomendados puede causar lesiones corporales graves.

APLICACIÓN

Puede usar este producto para los fines que se indican a continuación :

- Cortar el césped.

AJUSTE DE LA CORTADORA DE CÉSPED

⚠ ADVERTENCIA: Antes de realizar cualquier ajuste, detenga la cortadora de césped sobre una superficie nivelada y espere a que las cuchillas se detengan por completo. Active el freno de estacionamiento y retire la llave de seguridad para evitar arranques accidentales y posibles lesiones corporales graves.

Ajuste de la altura de la plataforma de corte (Fig. 10)

NOTA: La plataforma de la cortadora de césped eléctrica EGO con radio de giro cero se ajusta a la altura de corte más alta cuando se realiza el envío. Antes de utilizar la cortadora de césped, el operador deberá ajustar la altura de la plataforma en la posición de corte más adecuada para el césped.

NOTA: Para evitar cortar al ras el césped cuando se encuentren puntos altos, las dos ruedas anticorte al ras se pueden ajustar cuando la cortadora de césped esté a la altura de corte deseada. Dependiendo de la altura de corte que se desee, es posible que usted tenga que cambiar la posición de las ruedas anticorte al ras. Sírvase consultar la sección “**AJUSTE DE LAS RUEDAS ANTICORTE AL RAS**” de este manual.

1. Asegúrese de que las baterías se hayan retirado de la cortadora de césped antes de hacer cualquier ajuste.
2. Agarre la palanca de ajuste de la altura de la plataforma y muévala hacia dentro para desacoplarla del retén.
3. Muévala hacia abajo o hacia arriba y acóplela en el retén cuando llegue a la altura de corte deseada.

AVISO: Antes de cortar el césped, la plataforma se deberá ajustar a una altura suficiente para evitar tocones de árbol, rocas u otros obstáculos.

⚠ PELIGRO: No intente nunca hacer cualquier ajuste a la plataforma de la cortadora de césped mientras la cortadora esté siendo conducida o las cuchillas de corte estén activadas. Las cuchillas de la cortadora de césped no se pueden ver y están ubicadas muy cerca de la carcasa de la plataforma. Los dedos de las manos y de los pies pueden resultar cortados instantáneamente.

⚠ ADVERTENCIA: Agarre firmemente la palanca de ajuste de la altura de la plataforma cuando ajuste la altura de la plataforma y suéltela solo cuando esté firmemente acoplada en el retén deseado. Si se suelta rápidamente la palanca, es posible que se cree un peligro de aplastamiento o jalón para la mano del operador.

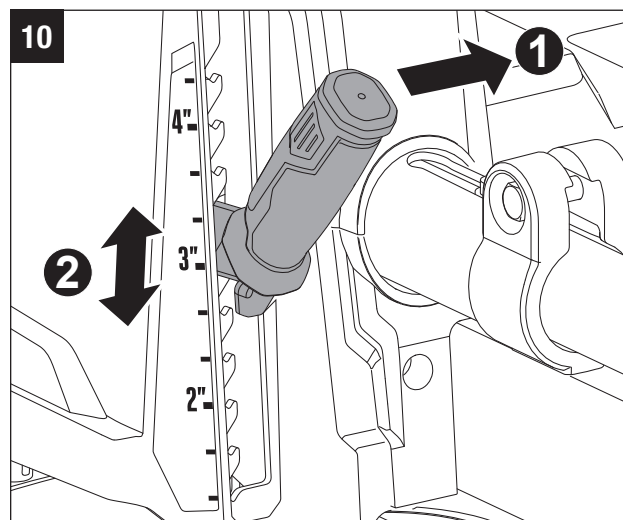

Ajuste de las ruedas anticorte al ras (Fig. 11)

Herramientas necesarias

- una llave de tuerca de 13 mm (suministrada)
- una llave de tuerca de 15 mm (no suministrada)

Las ruedas anticorte al ras están diseñadas para minimizar la probabilidad de cortar al ras el césped cuando se corte en terreno rugoso y desigual. Después de ajustar la altura de corte, ajuste las ruedas anticorte al ras para que se extiendan por debajo de la plataforma pero no contacten el terreno.

Las ruedas anticorte al ras se pueden ajustar en una de las cuatro posiciones:

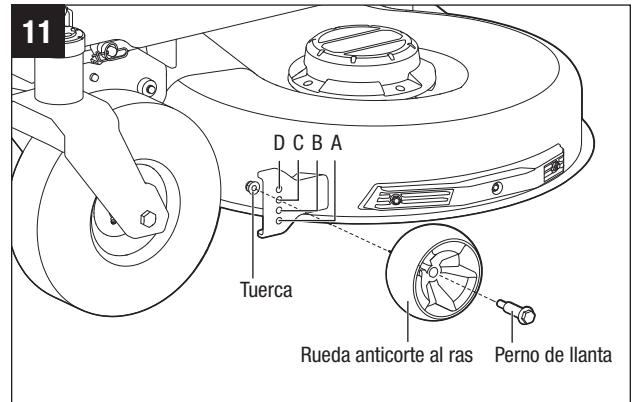

4"	Posición A: más de 4 pulgadas (102 mm) de altura de corte del pasto
3"	Posición B: 3 – 4 pulgadas (76 – 102 mm) de altura de corte del pasto
2"	Posición C: 2 – 3 pulgadas (51 – 102 mm) de altura de corte del pasto
1"	Posición D: menos de 2 pulgadas (51 mm) de altura de corte del pasto

Las ruedas anticorte al ras se ajustan en la Posición C de manera preestablecida en la producción. Están sujetas en la posición correcta por una tuerca y un perno de llanta cada una.

1. Suba la plataforma hasta la altura de corte deseada.
2. Utilice primero la llave de tuerca de 13 mm para estabilizar la tuerca y luego afloje y retire el perno de llanta en el otro lado utilizando la llave de tuerca de 15 mm.
3. Mueva la rueda anticorte al ras hasta la posición deseada. Luego, apriete firmemente el perno de llanta y la tuerca con las llaves de tuerca. La fuerza de torsión recomendada para los pernos de llanta es de 22-26 pies-lb (30-35 Nm).
4. Repita estos pasos con la otra rueda anticorte al ras, asegurándose de que ambas ruedas estén instaladas en la misma posición.

Ajuste del asiento (Fig. 12)

⚠ PELIGRO: Asegúrese de que el asiento esté firmemente sujeto a la cortadora de césped con los tornillos de cabeza hueca suministrados antes de utilizar la cortadora de césped. Un asiento que no esté firmemente sujeto puede hacer que el operador pierda el control de la cortadora de césped y causar posible muerte o posibles lesiones corporales graves. Ajuste la posición del asiento para asegurarse de que puede hacer un contacto firme con el pedal del freno antes de utilizar la cortadora de césped.

El asiento se puede ajustar hacia delante y hacia detrás levantando la palanca de ajuste de la posición del asiento ubicada debajo del mismo.

1. Levante la palanca de ajuste de la posición del asiento y manténgala levantada, y luego mueva el asiento hacia delante o hacia detrás hasta la posición deseada.
2. Suelte la palanca de ajuste de la posición del asiento y asegúrese de que el asiento esté bloqueado en la posición correcta.

La comodidad del asiento también se puede ajustar con la perilla de ajuste de la suspensión del asiento ubicada en la parte inferior del mismo. Afloje o apriete la perilla de ajuste tal y según se indique para lograr la suspensión más cómoda.

Ajuste del volante (Fig. 13)

Herramienta necesaria (suministrada): llave de tubo con el extremo de 14 mm

Una vez que la posición del asiento esté ajustada para ofrecer comodidad y permitir alcanzar los pedales, la posición del volante también se puede ajustar hacia delante o hacia detrás para brindar comodidad.

1. Utilice la llave de tuerca suministrada para aflojar el perno de fijación.
2. Agarre la barra del volante y júela hacia delante, hacia fuera del manguito, o hacia detrás, hacia el interior del manguito, hasta que se alcance la posición deseada.

AVISO: Asegúrese de que el bloque ubicador de la barra permanezca acoplado en la ranura del manguito, ya que de lo contrario es posible que el volante se caiga inesperadamente y resulte dañado.

3. Utilice la llave de tuerca para apretar el perno de fijación. La fuerza de torsión recomendada para el perno de fijación es de 36-41 pies-lb (50-55 Nm).

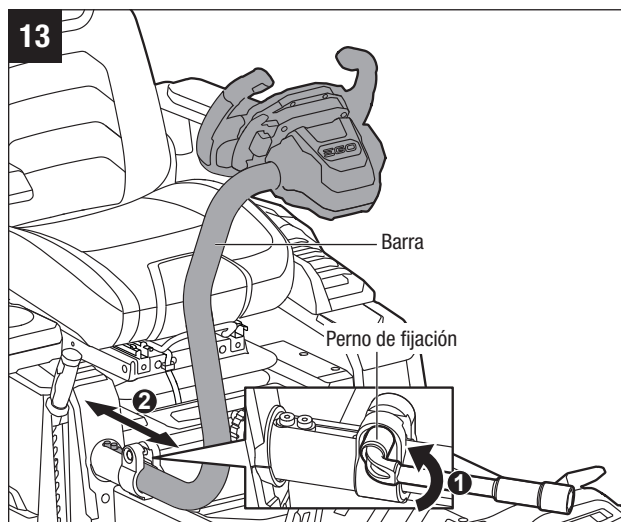

ACTIVACIÓN DEL PEDAL DEL FRENO DE ESTACIONAMIENTO (Fig. 14)

El pedal del freno de estacionamiento se utiliza para bloquear la cortadora de césped en la posición de frenado. Para arrancar la cortadora de césped, dicho pedal se deberá liberar de la posición de frenado

Para activar el freno de estacionamiento:

1. Utilice el pie izquierdo para presionar completamente y mantener presionado el pedal del freno de estacionamiento hasta que dicho pedal deje de rebotar.
2. Libere el pedal del freno de estacionamiento. Retire el pie de dicho pedal.

Para liberar el freno de estacionamiento, presione de nuevo una vez más el pedal del freno de estacionamiento; el pedal rebotará hasta la posición liberada.

⚠ ADVERTENCIA: No deje nunca desatendida la cortadora de césped durante las pausas de descanso del trabajo sin verificar que el freno de estacionamiento esté activado y que se haya retirado la llave de seguridad. Si no se activa el freno de estacionamiento, el resultado podría ser que la cortadora de césped se mueva. Dejar instalada la llave de seguridad podría permitir un uso no autorizado que podría causar lesiones corporales graves.

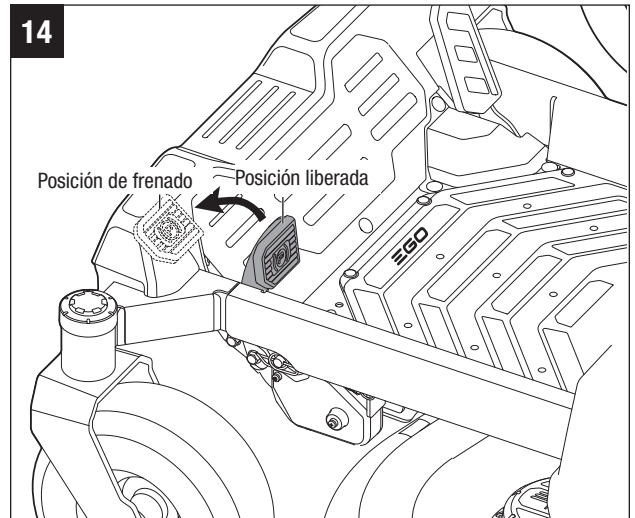

INSTALACIÓN/DESINSTALACIÓN DEL PAQUETE DE BATERÍA (Fig. 15)

¡Cargue el paquete de batería (los paquetes de batería) antes del primer uso!

NOTA: Para arrancar esta cortadora de césped, se requieren baterías EGO que totalicen 15 Ah (2 X BA4200/BA4200T) o más. Para obtener el mejor rendimiento, recomendamos utilizar baterías EGO que totalicen 30 Ah o más.

Cuando no se estén utilizando, los paquetes de batería EGO de 56 V se deberán almacenar en un área cerrada donde la temperatura no descienda por debajo de -4 °F (-20 °C). Las temperaturas de carga óptimas están entre 41 °F (5 °C) y 104 °F (40 °C).

⚠ ADVERTENCIA: Si hay piezas rotas o faltan piezas, no intente instalar los paquetes de batería en la cortadora de césped ni utilizar la cortadora de césped hasta que las piezas rotas o que falten hayan sido reemplazadas. Si no se hace así, el resultado podría ser lesiones graves.

1. Desbloquee la cubierta de la unidad de energía agarrando el botón de liberación de la cubierta de la unidad de energía y presionándolo ligeramente hacia dentro.
2. La cubierta de la unidad de energía se abrirá lentamente de manera automática con la ayuda de la barra de resorte. La cortadora de césped eléctrica EGO con radio de giro cero está equipada con seis compartimientos de batería para acomodar hasta seis paquetes de batería al mismo tiempo.
3. Alinee las ranuras del paquete de batería con las costillas en relieve del compartimiento de la batería y luego inserte el paquete de batería en el compartimiento.
4. Empuje el paquete de batería hasta que oiga un “clic”. El botón de liberación de la batería saltará por resorte hacia arriba cuando el paquete de batería esté firmemente sujeto (Fig. 15a).
5. Instale más paquetes de batería en los compartimientos de batería restantes de la misma manera.
6. **Para desinstalar el paquete de batería**, presione el botón de liberación de la batería para liberar el paquete de batería y luego levántelo para sacarlo del compartimiento (Fig. 15b).
7. Cierre la cubierta de la unidad de energía solo cuando oiga un “clic”, lo cual indicará que el botón de liberación de la cubierta de la unidad de energía está acoplado.

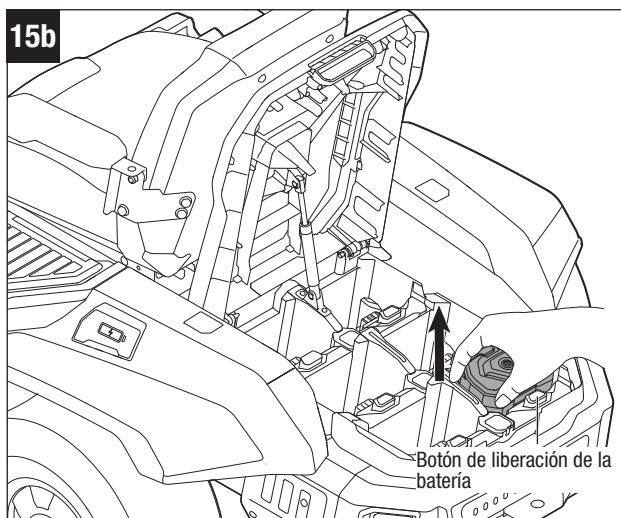
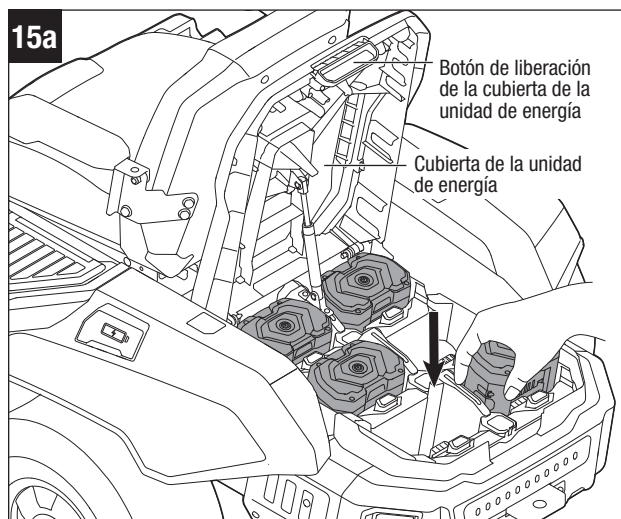

PROCESO DE CARGA (Fig. 16)

Cuando la carga de las baterías esté baja, la cortadora de césped se pondrá en el modo de funcionamiento reducido y permitirá que la cortadora de césped se desplace una distancia máxima de 0,6 millas (0,96 km) de vuelta al área de carga de las baterías. Las cuchillas se cambian automáticamente a la velocidad de rotación baja para ahorrar carga de las baterías.

⚠ ADVERTENCIA: No intente conducir cruzando carreteras o vías del tren cuando el nivel de carga de las baterías esté bajo.

AVISO: NO intente cargar las baterías ni la cortadora de césped con un cargador que no esté diseñado para utilizarse con este producto.

Hay dos maneras de cargar la cortadora de césped:

Proceso de carga de las baterías por separado

Retire las baterías de la cortadora de césped y cárguelas por separado con un cargador estándar o cargadores rápidos EGO. Sírvase seguir las instrucciones incluidas en el manual del operador para el cargador estándar o los cargadores rápidos EGO.

NOTA: Hay manuales individuales para las baterías y los cargadores EGO. Guarde las instrucciones. Los manuales contienen instrucciones de seguridad y utilización importantes para la batería y el cargador.

Proceso de carga de las baterías a través del puerto de carga

El cargador de baterías EGO CHV1600/CHV1600-FC está disponible para cargar la cortadora de césped eléctrica EGO con radio de giro cero directamente mientras las baterías están instaladas en la misma.

El puerto de carga de las baterías está ubicado en la carcasa izquierda de la cortadora de césped, junto al compartimiento de almacenamiento (Fig. 16a).

1. Detenga la cortadora de césped y retire la llave de seguridad; asegúrese de que la cortadora de césped se detenga por completo.
2. Levante la tapa antipolvo del puerto de carga de las baterías que se encuentra en la cortadora de césped y conecte el enchufe del cargador CHV1600/CHV1600-FC al puerto.

NOTA: PEI enchufe solo encajará de una manera en el puerto. Asegúrese de que esté alineado correctamente antes de insertarlo.

3. Enchufe el otro extremo del cargador en un tomacorriente doméstico de 120 V.
4. El cargador comenzará a cargar las baterías. Después de que las baterías estén completamente cargadas, tal y como se indicará en la pantalla LCD, desconecte el enchufe del cargador del tomacorriente de pared y saque del puerto el enchufe del cargador.
5. Cubra el puerto del cargador con la tapa antipolvo y comience a utilizar la cortadora de césped.

⚠ ADVERTENCIA: Sírvase consultar el manual del cargador para obtener instrucciones detalladas. Lea y entienda todas sus advertencias de seguridad e instrucciones. Si no se siguen, es posible que el resultado sea descargas eléctricas, incendio y/o lesiones graves.

⚠ ADVERTENCIA: No fume mientras esté cargando la cortadora de césped con las baterías instalada

⚠ ADVERTENCIA: La cortadora de césped se deberá cargar bajo un área cubierta fuera de la lluvia o en un lugar interior.

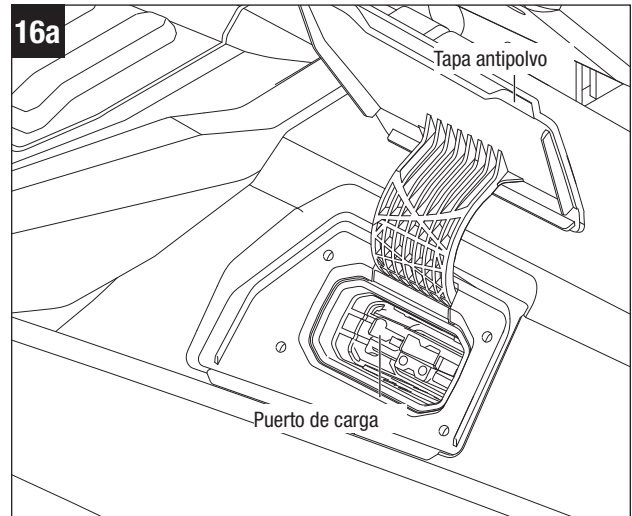

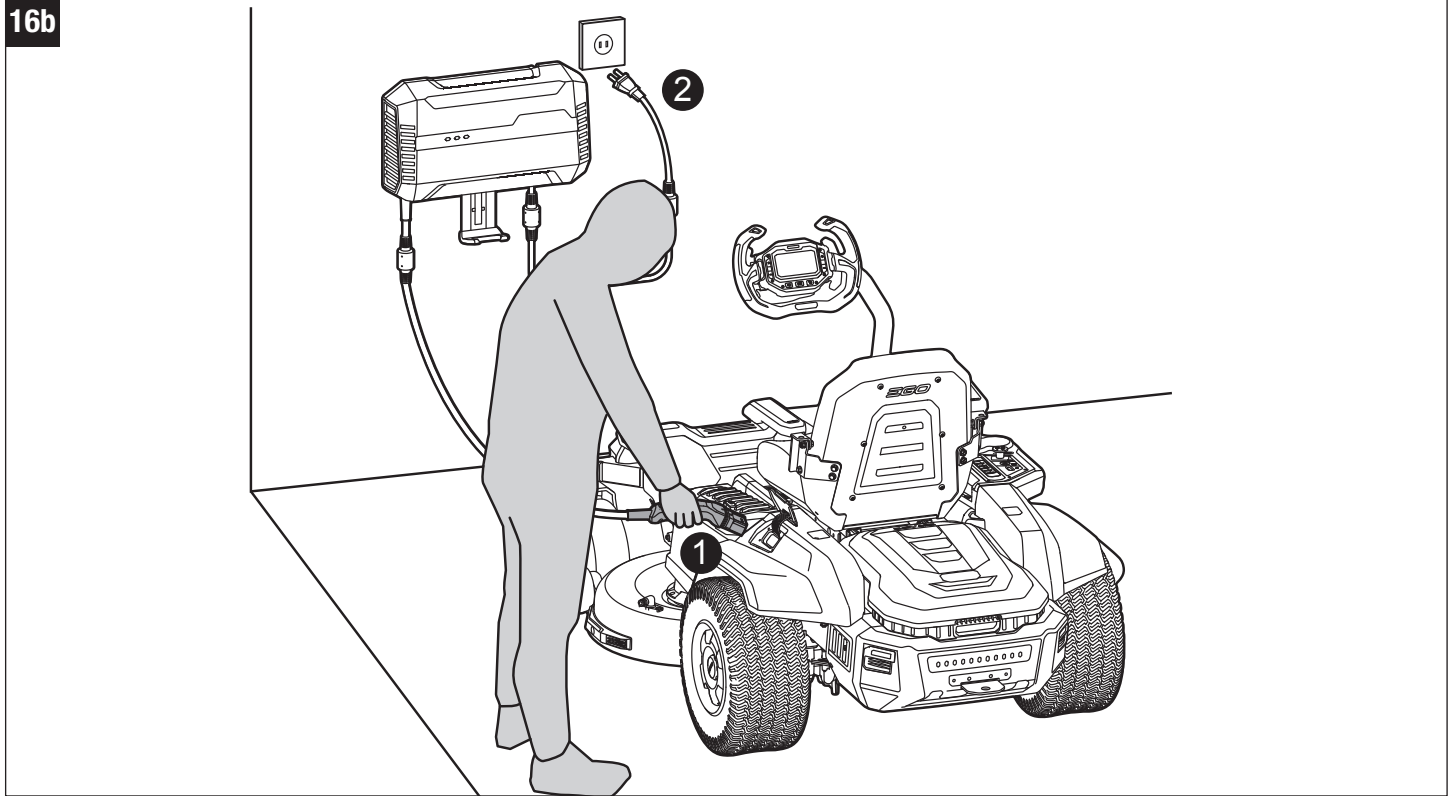
**NOTA:**

- Las baterías de ion litio EGO no desarrollan memoria y no es necesario descargarlas completamente antes de recargarlas.
- Cada seis meses de almacenamiento a largo plazo, cargue completamente el paquete de batería de ion litio para obtener la vida útil más larga posible de la batería.
- Cuando realice la carga, asegúrese de que la entrada y la salida del ventilador de enfriamiento del cargador no estén bloqueadas.

LISTA DE COMPROBACIÓN ANTES DE ARRANCAR LA CORTADORA DE CÉSPED

- Asegúrese de que el área de trabajo esté despejada de niños, curiosos y animales domésticos.
- Despeje el área de trabajo de objetos que puedan ser lanzados al aire por las cuchillas de la cortadora de césped.
- Elimine los residuos de la cortadora de césped.
- Compruebe si hay sujetadores flojos.
- Compruebe todos los protectores para asegurarse de que estén colocados en la posición correcta y funcionando correctamente.
- Compruebe visualmente si las llantas están infladas.
- Compruebe el funcionamiento del freno.

- Ajuste la altura de la plataforma a la posición de corte deseada que sea más adecuada para el césped y ajuste las ruedas anticorte al ras de manera correspondiente.
- Ajuste la posición del asiento y asegúrese de que se puedan alcanzar ambos pedales.
- Ajuste el volante en la posición deseada, si es necesario.
- Verifique el nivel de carga de las baterías.
- Haga una prueba del sistema de enclavamiento seguridad.

ARRANQUE DE LA CORTADORA DE CÉSPED ELÉCTRICA CON RADIO DE GIRO CERO (Fig. 17)

La utilización de una cortadora de césped con radio de giro cero es diferente a la utilización de una cortadora de césped con asiento estándar. Las cortadoras de césped con radio de giro cero tienen tracción en las ruedas traseras y las ruedas funcionan independientemente por medio motores dedicados, de la manera en que sean dirigidas por la rotación del volante. Antes de comenzar a cortar el pasto, recomendamos enfáticamente que encuentre un área grande, nivelada y abierta para practicar la utilización de la cortadora de césped siguiendo las instrucciones que se indican a continuación. Una vez que usted pueda realizar de manera cómoda y confiable cada una de estas maniobras, estará listo para comenzar a cortar el césped.

⚠ ADVERTENCIA: Despeje el área de curiosos antes de utilizar la cortadora de césped. Si alguna persona entra en el área de corte de césped, deténgase inmediatamente y no continúe cortando hasta que los curiosos se vayan del área.

⚠ PELIGRO: Evite los arranques, las paradas y los giros repentinos, así como la velocidad excesiva, especialmente cuando esté aprendiendo por primera vez a utilizar la cortadora de césped. La cortadora de césped puede girar rápidamente sobre sí misma, lo cual puede hacer que usted pierda el control, y eso podría tener como resultado la muerte, lesiones corporales graves y/o daños a la cortadora de césped. Presione el botón de ajuste de la velocidad de conducción hasta la velocidad más baja (consulte “**Botón de ajuste de la velocidad de conducción**” de este manual) para limitar la cantidad de velocidad disponible hasta que usted sea completamente capaz de utilizar la cortadora de césped en todas las situaciones.

1. Inserte la llave de seguridad.
2. Con la llave de seguridad insertada, presione el botón de arranque/parada durante 3 segundos para iluminar la pantalla LCD.
3. Compruebe si está en el modo de conducción adecuado, la velocidad de conducción adecuada y la velocidad de las cuchillas adecuada, presionando el botón de modo de conducción, el botón de ajuste de la velocidad de conducción y el botón de ajuste de la velocidad de las cuchillas, respectivamente.

AVISO: Se recomienda arrancar siempre la cortadora de césped a la velocidad de conducción más baja.

4. Libere el pedal del freno de estacionamiento de la posición de frenado.
5. Jale simultáneamente tanto la paleta izquierda como la paleta derecha hacia el operador y luego suéltelas, y el indicador de estado de la cortadora de césped se encenderá en verde, lo cual significa que la cortadora de césped está lista para ser conducida.

NOTA: Asegúrese de que las paletas se jalen hacia el operador hasta que se oiga un sonido de “clic” y luego el indicador de estado de la cortadora de césped se encenderá en verde.

NOTA: Asegúrese de que el pedal del acelerador esté presionado después de que el indicador de estado de la cortadora de césped se ilumine en verde, ya que de lo contrario la cortadora de césped no se moverá y el indicador de estado de la cortadora de césped parpadeará en verde.

6. Jale el interruptor de PTO para arrancar las cuchillas de corte.

NOTA: Las cuchillas de corte se podrían poner en marcha en cualquier momento una vez que los pasos 1 y 2 se hayan completado.

7. **Para conducir hacia delante:** presione el pedal del acelerador.

NOTA: Cuando el pedal del acelerador se libere, la cortadora de césped no continuará desacelerando por inercia como un automóvil impulsado por gasolina típico. En lugar de ello, se aplicará el freno eléctrico y la cortadora de césped se detendrá abruptamente.

8. **Para conducir en reversa:** jale una paleta o las dos paletas hacia el operador y manténgalas en esa posición, y luego presione el pedal del acelerador.

AVISO: Cuando la cortadora de césped se arranque en una pendiente, en el momento en que se presione el pedal del acelerador, la cortadora de césped se mantendrá inmóvil sobre la pendiente sin deslizarse por la misma. Una vez que el pedal del acelerador se presione con más fuerza, la cortadora de césped comenzará a desplazarse hacia delante normalmente. Esto es una función del dispositivo “Asistente en pendiente” para arrancar de manera segura la cortadora de césped eléctrica EGO con radio de giro cero.

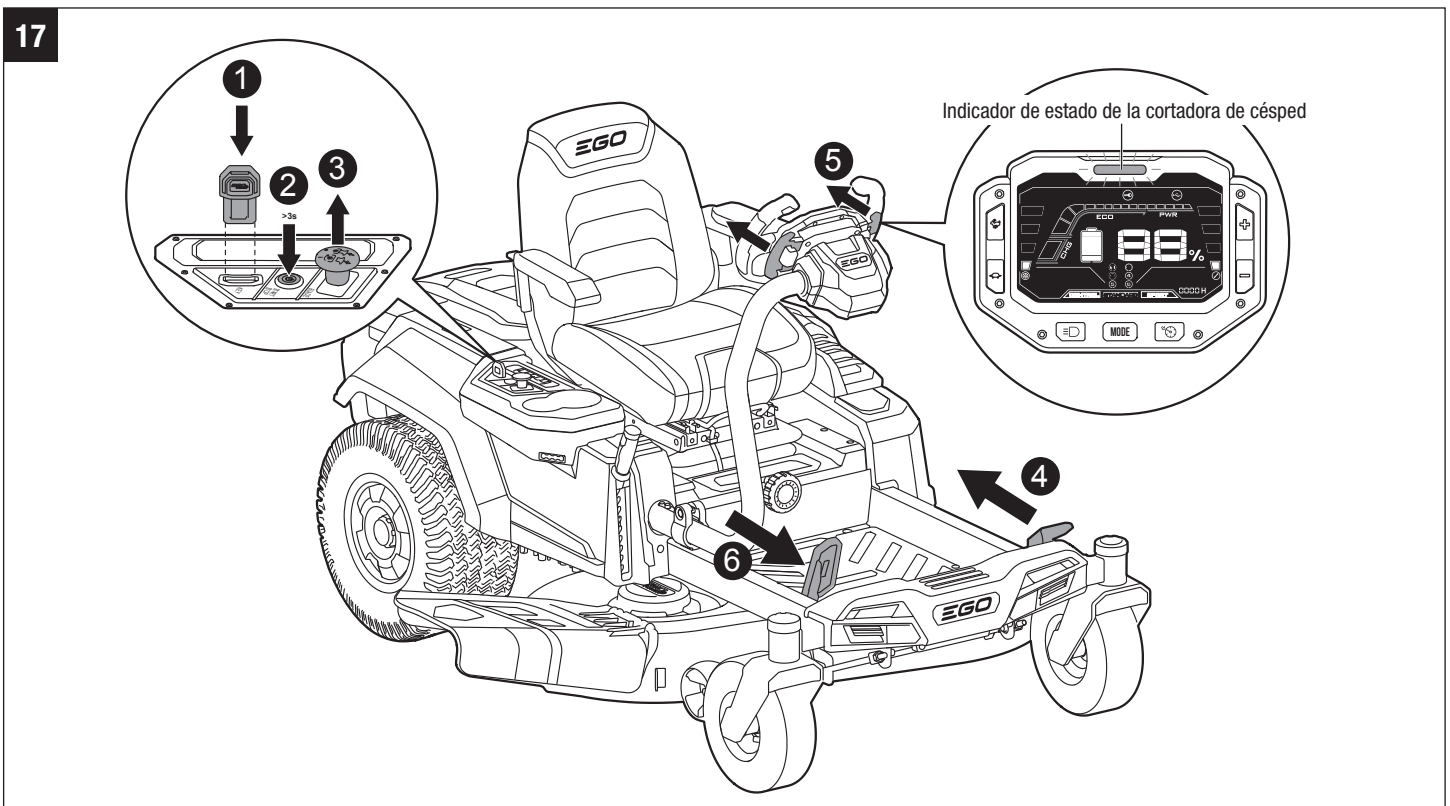

PARADA DE LA CORTADORA DE CÉSPED ELÉCTRICA CON RADIO DE GIRO CERO

⚠ PELIGRO: No haga nunca paradas ni cambios de dirección repentinos, especialmente cuando maniobre en una pendiente. El volante y el pedal del acelerador están diseñados para ofrecer una respuesta sensible. Si se pisa rápidamente el acelerador o se rota rápidamente el volante en cualquiera de los dos sentidos, se podría causar una reacción de la cortadora de césped que puede causar lesiones graves.

1. Suelte el pedal del acelerador y la paleta izquierda/derecha si está jalada hacia el operador.
2. Empuje hacia abajo el interruptor de PTO para apagar los motores de las cuchillas.
NOTA: Las cuchillas de corte se podrán detener en cualquier momento.
3. Ponga el pedal del freno de estacionamiento en la posición de frenado.
4. Presione el botón de arranque/parada durante más de 3 segundos para apagar la cortadora de césped.
5. Retire la llave de seguridad de la cortadora de césped y manténgala en un lugar seguro.

NOTA: En una situación en la que el pedal del freno de estacionamiento esté colocado en la posición de frenado y el operador no esté en el asiento, pero los paquetes de batería no hayan sido retirados:

- En el caso de que la pantalla LCD esté apagada, los indicadores de las baterías, el botón de arranque/parada y el botón del SCC permanecerán iluminados durante 60 minutos.
- En el caso de que la pantalla LCD muestre el “indicador de combustible” o la interfaz del operador, la cortadora de césped se apagará automáticamente después de 60 minutos.

⚠ ADVERTENCIA: No detenga la cortadora de césped en una pendiente. Detenga siempre la cortadora de césped sobre una superficie plana y nivelada, y no deje nunca desatendida la cortadora con la llave de seguridad insertada, incluso solo por un breve período de tiempo. Si se deja puesta la llave, se podría permitir un uso no autorizado que podría causar lesiones corporales graves.

⚠ ADVERTENCIA: Cuando la cortadora de césped deje de desplazarse por una pendiente y el operador esté fuera del asiento sin poner el pedal del freno de estacionamiento en la posición de frenado, el indicador de audio continuará sonando intermitentemente para recordar al operador que active el freno de estacionamiento para detener de manera segura la cortadora de césped en la pendiente. Ponga siempre el pedal del freno de estacionamiento en la posición de frenado cuando abandone el asiento. **De lo contrario, cuando la energía de la batería se haya agotado, la cortadora de césped se deslizará hacia abajo por la pendiente, ¡lo cual es posible que cause daños graves a la cortadora de césped o lesiones corporales graves!**

CONDUCCIÓN DE LA CORTADORA DE CÉSPED ELÉCTRICA CON RADIO DE GIRO CERO (Fig. 18)

Después de arrancar la cortadora de césped, accione el volante de la siguiente manera:

- **Para conducir directamente hacia delante**, agarre recto el volante, sin rotación. Controle la velocidad de conducción con el pedal del acelerador.
- **Para conducir en reversa**, jale y mantenga jalada la paleta izquierda o la paleta derecha, o ambas paletas, hacia el operador, y agarre directamente recto el volante sin rotación. Controle la velocidad de conducción con el pedal del acelerador.

NOTA: Cuando jale la paleta izquierda/derecha hacia el operador MIENTRAS se esté conduciendo hacia delante, la cortadora de césped reducirá su velocidad hasta cero y luego cambiará a reversa. El ícono de “R” se iluminará en la pantalla LCD y sonará un pitido una vez.

NOTA: Cuando se suelte el pedal del acelerador, la cortadora de césped no continuará moviéndose por inercia como un automóvil impulsado por gasolina típico. En lugar de ello, se aplicará el freno eléctrico y la cortadora de césped se detendrá abruptamente.

- **Para girar a la izquierda**, rote el volante hacia la izquierda.
- **Para girar a la derecha**, rote el volante hacia la derecha.
- **Para realizar un giro de radio cero**, reduzca primero la velocidad y luego rote el volante completamente hacia la derecha o hacia la izquierda.

AVISO: NO se recomienda un movimiento rápido del volante, ya que es posible que se produzcan daños a los componentes eléctricos de la cortadora de césped.

AVISO: Los giros agresivos pueden rasguñar o dañar el césped. Realice los giros de radio cero a una velocidad de conducción baja.

- **Para detenerse o reducir la velocidad**, suelte lentamente el pedal del acelerador.
- **Para aumentar la velocidad**, presione completamente pedal del acelerador. Cuanto más se presione el pedal del acelerador, más rápido se desplazará la cortadora de césped.

⚠ PELIGRO: Manténgase a una distancia de al menos dos anchuras de corte (7 pies / 2,13 m) de cualquier zanja, desnivel o agua. Las ruedas delanteras pueden rotar cuando la cortadora de césped esté detenida, incluso con el freno activado, y hacer que la cortadora de césped se precipite por el borde o caiga al agua y cause la muerte o lesiones corporales graves.

⚠ ADVERTENCIA: Tenga presente lo que esté detrás de la cortadora de césped antes de retroceder. NO corte césped en reversa a menos que sea absolutamente necesario. Mire siempre hacia abajo y hacia detrás antes de retroceder y mientras esté retrocediendo, para asegurarse de que no entren niños, otras personas que estén presentes o animales domésticos en el área de corte de césped. Recuerde que una fracción de segundo de descuido es suficiente para causar la muerte o lesiones graves.

⚠ ADVERTENCIA: Asegúrese de que ha ajustado correctamente la dirección de conducción prevista con el volante antes de presionar el pedal del acelerador. Si no se hace así, el resultado podría ser que usted conduzca la cortadora de césped en una dirección no prevista, lo cual podría causar pérdida de control o un accidente.

⚠ ADVERTENCIA: Tenga precaución cuando cruce caminos de grava o entradas de garaje. Antes de cruzarlos, apague los motores de las cuchillas y suba la plataforma de corte hasta la posición más alta para minimizar la posibilidad de rebote. Conduzca lentamente para evitar la pérdida de tracción y control.



UTILIZACIÓN DEL CONTROL DE CRUCERO (SCC)

Durante la conducción, la cortadora de césped se podría ajustar para que continúe a una velocidad deseada sin presionar el pedal del acelerador.

Para activar el (entrar al) control de crucero (SCC) (Fig. 19)

1. Mientras conduce a una velocidad cómoda, presione el botón del SCC y el ícono “” se iluminará en la pantalla LCD y sonará un pitido dos veces.
2. Luego, suelte el pedal del acelerador y la cortadora de césped continuará avanzando a la velocidad actual.

NOTA: Es posible que el nivel de velocidad de conducción mostrado en la pantalla LCD no represente con precisión la velocidad de conducción real de la cortadora de césped en control de crucero. Presione uno de los botones de ajuste de la velocidad (“” o “”) para “actualizar” el nivel de velocidad de conducción en la pantalla LCD.

NOTA: El pedal del acelerador se deberá soltar inmediatamente una vez que el SCC se haya configurado exitosamente, ya que, de lo contrario, el SCC se apagará automáticamente.

3. Para aumentar la velocidad del control de crucero, presione varias veces el botón “” hasta que se alcance la velocidad deseada.
4. Para reducir la velocidad del control de crucero, presione varias veces el botón “” hasta que se alcance la velocidad deseada.

Para detener el (salir del) control de crucero (SCC), puede escoger una de las cinco maneras:

- Presione completamente el pedal del acelerador para lograr la velocidad de conducción del SCC actual y manténgalo presionado. La función del SCC se detendrá y la cortadora de césped continuará avanzando a la velocidad actual.
- Presione ligeramente el pedal del acelerador y luego suéltelo. La cortadora de césped se detendrá.
- Jale la(s) paleta(s) izquierda/derecha hacia el operador y luego suéltela(s). La cortadora de césped se detendrá.
- Active el pedal del freno de estacionamiento. La cortadora de césped se detendrá.
- Presione el botón del SCC. La cortadora de césped se detendrá.

Cuando se detenga el SCC, el ícono “” desaparecerá de la pantalla LCD y sonará un pitido dos veces.

19

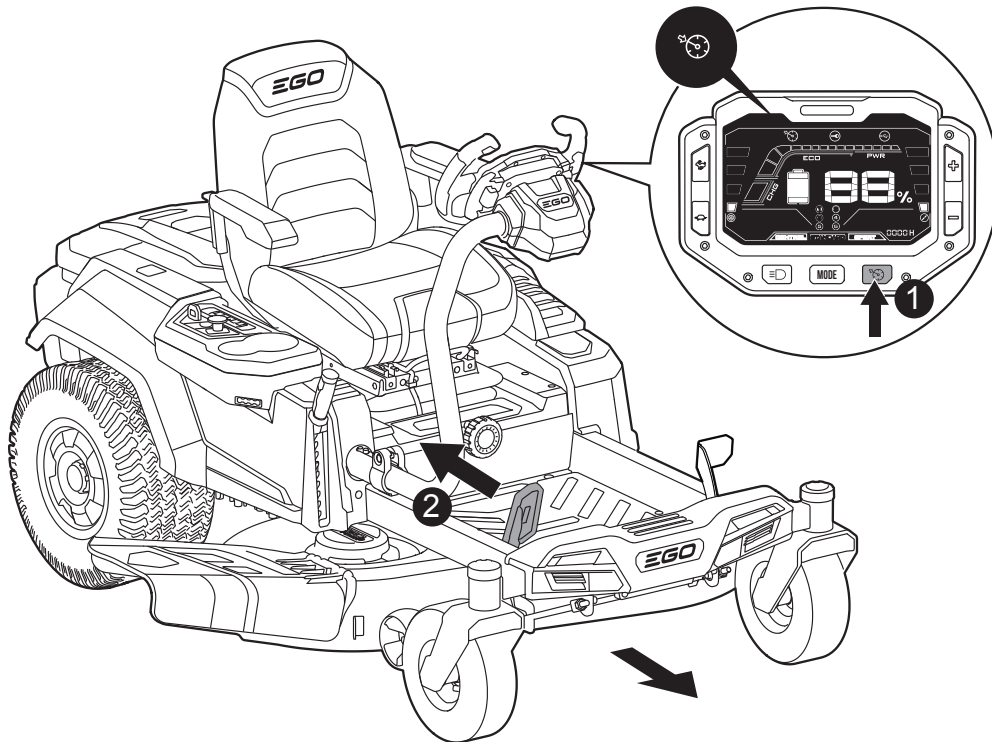

CONSEJOS PARA CORTAR EL CÉSPED

AVISO: Una cuchilla afilada aumentará enormemente el rendimiento de la cortadora de césped, especialmente al cortar pasto alto. Asegúrese de comprobar si la cuchilla está afilada antes de cortar el pasto.

- Verifique que el césped esté libre de piedras, palos, alambres y otros objetos que podrían dañar las cuchillas de corte o los motores de la cortadora de césped. Dichos objetos podrían ser lanzados accidentalmente al aire por la cortadora de césped en cualquier dirección y podrían causar lesiones corporales graves al operador y a otras personas.

⚠ ADVERTENCIA: Si golpea un objeto extraño, pare la cortadora de césped y retire las baterías. Inspeccione minuciosamente la cortadora de césped para determinar si tiene algún daño y repare el daño antes de reanunciar y utilizar la cortadora de césped. Una vibración excesiva de la cortadora de césped durante su utilización es una indicación de daños. La unidad deberá ser inspeccionada y reparada de inmediato.

- El resultado de cortar el césped será el mejor con una velocidad elevada de las cuchillas de corte y una velocidad de conducción baja. Si el pasto no es demasiado largo y denso, la velocidad de conducción se puede aumentar sin afectar negativamente al resultado de corte.
- Cuando corte pasto grueso, reduzca la velocidad de conducción para permitir un corte más eficaz y una descarga adecuada del pasto cortado.

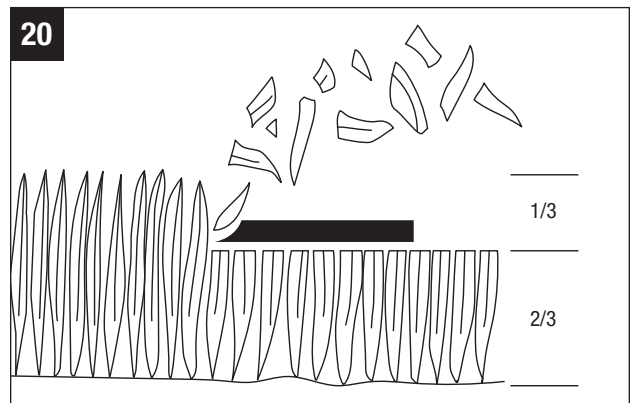

- Comience con una altura de corte elevada y redúzcala hasta que se obtenga el resultado de corte deseado. El pasto de más de 6 pulgadas (152 mm) de longitud se deberá cortar dos veces, a alturas de corte sucesivamente más bajas.
- Para mantener un césped saludable, corte solo un tercio o menos de la longitud total del pasto (Fig. 20). El césped medio deberá tener una longitud de aproximadamente 1-1/2 a 2 pulgadas (38 – 51 mm) durante los meses fríos y entre 2 y 3-1/4 pulgadas (51 – 83 mm) durante los meses calurosos. Para obtener un césped más saludable y con mejor aspecto, córtelo más a menudo después de un crecimiento moderado.
- No corte pasto mojado. El corte en superficies mojadas puede causar pérdida de control y hacer que las ruedas se hundan en el césped blando. El pasto mojado se pegará a la parte inferior de la plataforma e impedirá el embolsado o la trituración adecuados del pasto cortado.
- Es posible que el pasto grueso requiera un corte más estrecho o una altura de corte mayor.
- Mantenga limpias la plataforma de la cortadora de césped y el conducto de descarga lateral. Retire el pasto cortado, las hojas, la suciedad y cualquier otro residuo acumulado antes y después de cada uso. Consulte la sección “**LIMPIEZA DE LA MÁQUINA**” de este manual.

CONSEJOS PARA AUMENTAR EL TIEMPO DE FUNCIONAMIENTO

Para obtener un tiempo de funcionamiento más prolongado, por favor, siga estas pautas:

- Utilice tantos paquetes de batería como estén disponibles.
- Utilice los paquetes de batería con capacidad nominal en amperios-hora (Ah) más alta.
- Corte no más de 1,5 pulgadas (38 mm) de pasto en una pasada.
- No corte pasto mojado.
- Asegúrese de que las cuchillas estén afiladas.
- Asegúrese de que la parte inferior de la plataforma esté limpia.
- Reduzca la velocidad de las cuchillas: Utilice el nivel de velocidad de las cuchillas 1 (ECO)
- Aumente la velocidad de conducción: Utilice el ajuste de velocidad de conducción 3 (velocidad Standard) o 4 (velocidad máx.).
- No utilice el tapón de trituración.
- No cargue dispositivos externos utilizando el puerto USB.

UTILIZACIÓN EN TIEMPO FRÍO

AVISO: En tiempo extremadamente frío, es posible que el motor de la cuchilla y la función de conducción no arranquen exitosamente debido a la protección para baja temperatura. Por favor, no haga intentos repetidos, ya que es posible que dañen la máquina. Almacene siempre la cortadora de césped y las baterías en un ambiente templado. Rearranque la cortadora de césped cuando se haya calentado. La temperatura de funcionamiento recomendada es de 32 – 104 °F (0 – 40 °C).

UTILIZACIÓN EN UNA PENDIENTE

Consulte la sección “**INSTRUCCIONES ESPECÍFICAS PARA PENDIENTES**” de este manual para obtener instrucciones de seguridad antes de la utilización en una pendiente.

⚠ PELIGRO: Las pendientes son un factor importante relacionado con los accidentes por inclinaciones y vuelcos de la máquina, los cuales pueden causar lesiones graves o la muerte. La utilización en pendientes requiere precaución adicional. Si se siente intranquilo en una pendiente, no corte el césped en ella. Por su seguridad, no intente cortar el césped en pendientes de más de 15 grados. Haga una copia o recorte la imagen de la guía de pendientes (Fig. 21) y utilícela para determinar si su pendiente es demasiado inclinada para que la operación sea segura.

⚠ ADVERTENCIA: Presione inmediatamente el pedal del freno de estacionamiento en caso de que se produzca una emergencia.

- Corte el césped hacia arriba y hacia abajo, no transversalmente a la cara de las pendientes.
- No corte el pasto si está mojado. El pasto mojado puede hacer que las llantas pierdan tracción o resbalen en las pendientes, incluso aunque los frenos estén funcionando correctamente.
- Esté atento a la presencia de agujeros, surcos, rocas, objetos ocultos o baches que puedan hacer afectar a la operación que esté realizando. El pasto alto puede ocultar obstáculos. Retire todos los objetos, tales como rocas, ramas de árbol, etc., que podrían ser lanzados al aire por la cuchilla.
- No corte el césped cerca de desniveles, zanjas o terraplenes.
- Conduzca lentamente y no haga cambios repentinos de velocidad o dirección.
- Evite detenerse en una pendiente si es posible. Si es inevitable detenerse en una pendiente, asegúrese de activar el freno de estacionamiento. Cuando reanque la cortadora de césped, utilice la velocidad más baja posible. Si es necesario girar, use precaución extrema cuando cambie de dirección y gire siempre cuesta abajo.
- Si se está utilizando la embolsadora opcional, tenga precaución extrema y maneje lentamente la cortadora de césped cuando opere en pendientes, ya que el embolsado puede cambiar la estabilidad de la cortadora de césped.
- Si en cualquier momento las llantas pierden tracción mientras se opera en una pendiente, desactive las cuchillas y proceda de manera lenta y cuidadosa directamente hacia abajo por la pendiente.

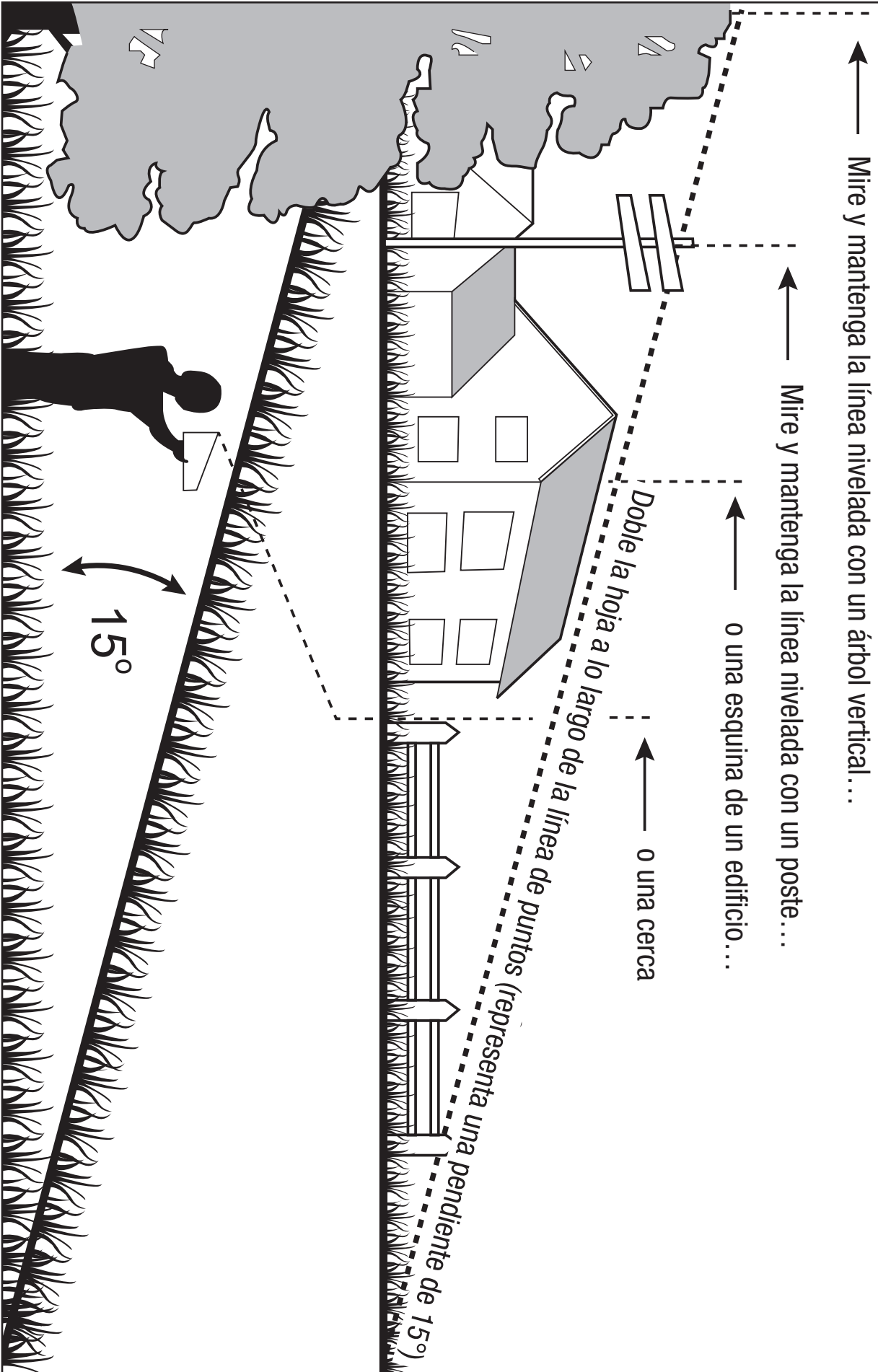

MANTENIMIENTO

⚠ ADVERTENCIA: Antes de realizar cualquier mantenimiento, pare la cortadora de césped en una superficie nivelada y espere hasta que las cuchillas se detengan por completo. Active el freno de estacionamiento y retire la llave de seguridad para evitar arranques accidentales y posibles lesiones corporales graves.

⚠ ADVERTENCIA: Use siempre protección de los ojos con escudos laterales marcados para cumplir con la norma ANSI Z87.1. Si no se hace así, el resultado podría ser que se lancen objetos hacia los ojos del operador, lo cual causará posibles lesiones graves.

⚠ ADVERTENCIA: Cuando haga servicio de ajustes y reparaciones, utilice únicamente piezas de repuesto idénticas. El uso de cualquier otra pieza podría crear un peligro o causar daños al producto. Para garantizar la seguridad y la confiabilidad, todas las preparaciones deberán ser realizadas por un técnico de servicio calificado

⚠ ADVERTENCIA: Siga estrictamente todas las especificaciones de apriete con llaves de torsión. El hecho de no hacerlo podría causar lesiones corporales graves.

AVISO: Permanezca alerta a los ruidos inusuales, ya que podrían estar señalando un problema. Inspeccione visualmente el producto para detectar cualquier desgaste o daño anormal. Inspeccione periódicamente todo el producto para determinar si hay piezas dañadas, si faltan piezas o si hay piezas flojas, tales como tornillos, tuercas, pernos, tapas, etc., junto con enredos de cables y cuerdas. Apriete firmemente todos los sujetadores y todas las tapas, y no utilice este producto hasta que todas las piezas que faltan o estén dañadas hayan sido reemplazadas.

PROGRAMA(S) DE MANTENIMIENTO RECOMENDADO(S)

Intervalo de servicio de mantenimiento	Procedimiento de mantenimiento
Antes de cada uso o diariamente	<ul style="list-style-type: none"> ▪ Compruebe el sistema de enclavamiento de seguridad. ▪ Compruebe visualmente si las llantas están infladas. ▪ Inspeccione las cuchillas. ▪ Inspeccione todo el producto para determinar si hay piezas dañadas, si faltan piezas o si hay piezas sueltas, como por ejemplo el conducto de descarga lateral, tornillos, tuercas, pernos, tapas, etc., asegurándose de que todos los protectores estén instalados y funcionando correctamente. ▪ Compruebe el pedal del acelerador para asegurarse de que se puede presionar y soltar libremente. ▪ Compruebe el amortiguador del volante. El volante se debería rotar con cierta resistencia.
Después de cada uso	<ul style="list-style-type: none"> ▪ Limpie la plataforma de la cortadora de césped.
Cada 25 horas	<ul style="list-style-type: none"> ▪ Compruebe la presión de las llantas.
Cada 100 horas	<ul style="list-style-type: none"> ▪ Compruebe las ruedas traseras, asegurándose de que las 4 tuercas de llanta estén apretadas con la fuerza de torsión recomendada.
Cada 200 horas	<ul style="list-style-type: none"> ▪ Compruebe las ruedas delanteras, asegurándose de que giren libremente.

<p>Antes del almacenamiento</p>	<ul style="list-style-type: none"> ▪ Retire las baterías de la cortadora de césped. ▪ Retire la llave de seguridad de la cortadora de césped. ▪ Realice todos los procedimientos de mantenimiento indicados anteriormente y limpie minuciosamente la cortadora de césped. ▪ Inspeccione todo el producto para determinar si hay piezas dañadas, si faltan piezas o si hay piezas sueltas. Reemplace o apriete las piezas correspondientes antes de almacenar la unidad.
<p>Anualmente</p>	<ul style="list-style-type: none"> ▪ Compruebe el pedal del freno de estacionamiento. Retire la batería de la cortadora de césped y ponga el pedal del freno de estacionamiento en la posición de frenado. Empuje manualmente hacia delante la cortadora de césped para ver si esta se puede mover o no. Si se mueve, haga que reciba servicio de ajustes y reparaciones por un técnico de servicio calificado.

MANTENIMIENTO GENERAL

- Evite utilizar solventes cuando limpie piezas de plástico. La mayoría de los plásticos son susceptibles de sufrir daños causados por diversos tipos de solventes comerciales y es posible que resulten dañados por el uso de los mismos. Utilice un paño limpio para eliminar la suciedad, el polvo, el aceite, la grasa, etc. Es posible que el aerosol de repelente de insectos dañe las superficies de plástico y pintadas. No rocíe repelente de insectos cerca de la cortadora de césped.
- La exposición prolongada a la luz solar dañará algunas superficies.
- Una vez que la cortadora de césped se haya dejado accidentalmente fuera bajo la lluvia, use un paño limpio y seco para secar el asiento, el panel de control, etc., antes de rearrancar la cortadora de césped o almacenarla

⚠ ADVERTENCIA: No deje en ningún momento que líquidos de frenos, gasolina, productos a base de petróleo, aceites penetrantes, etc., entren en contacto con las piezas de plástico. Las sustancias químicas pueden dañar, debilitar o destruir el plástico, lo cual puede causar lesiones corporales graves.

Limpeza de la máquina

Retire toda acumulación de pasto y hojas en la carcasa de la cortadora de césped o alrededor de la misma. Use protección ocular y utilice aire comprimido después de cada uso para limpiar la carcasa de la cortadora de césped o la parte superior de la plataforma de la cortadora de césped.

La parte inferior de la plataforma de la cortadora de césped también se debe limpiar utilizando el puerto de lavado después de cada uso, ya que el pasto cortado, las hojas, la suciedad y otros residuos se acumularán, especialmente cuando el pasto esté mojado o tenga un alto contenido de humedad. Esta acumulación es indeseable, ya que se endurecerá, restringiendo el movimiento de las cuchillas y del aire, y probablemente tendrá como resultado una calidad de corte peor e incluso promoverá la formación de óxido y la corrosión.

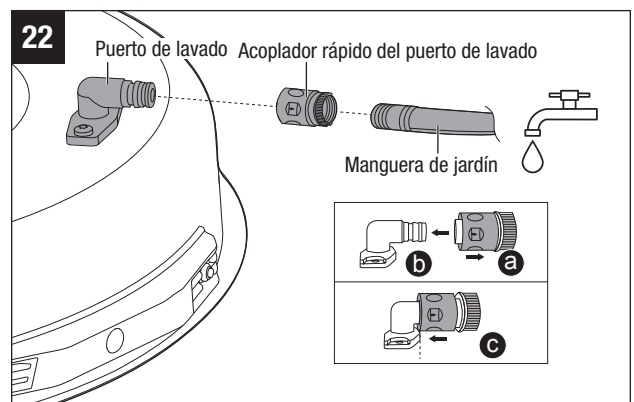

Utilización del puerto de lavado para limpiar la plataforma de la cortadora de césped

AVISO: Siga este procedimiento después de CADA USO para prevenir la acumulación y eliminar los productos químicos para el césped que son corrosivos.

IMPORTANTE: Puede lavar la máquina con un detergente suave y agua. No lave a presión la máquina. Evite el uso excesivo de agua, especialmente cerca del panel de control, debajo del asiento y alrededor de los motores y todos los componentes eléctricos y rodamientos.

1. Ponga el pedal del freno de estacionamiento en la posición de frenado. Consulte la sección “**AJUSTE DEL FRENO DE ESTACIONAMIENTO**” de este manual.
2. Ajuste la altura de la plataforma de la cortadora de césped al nivel más bajo. Consulte la sección “**AJUSTE DE LA ALTURA DE LA PLATAFORMA DE CORTE**” de este manual.
3. Conecte el acoplador rápido del puerto de lavado suministrado a la manguera de jardín
4. Conecte una manguera de jardín con el acoplador rápido al puerto de lavado ubicado en la plataforma de la cortadora de césped, tal y como se muestra en la Fig. 22, hasta que oiga un clic nítido. El puerto de lavado está en el lado izquierdo de la plataforma de la cortadora de césped.
5. Abra la llave del agua.
6. Con los paquetes de batería instalados, inserte la llave de seguridad y presione el botón de arranque/parada durante 3 segundos para iluminar la pantalla LCD.
7. Jale el interruptor de PTO para arrancar las cuchillas de corte de la cortadora de césped y ajustar la velocidad de las cuchillas a su nivel máximo. Consulte la sección “**Botón de ajuste de la velocidad de las cuchillas**” de este manual.
8. Enjuague con agua la parte inferior de la plataforma durante aproximadamente un minuto.
9. Apague los motores de las cuchillas empujando hacia abajo el interruptor de PTO.
10. Cierre la llave del agua y retire la manguera de jardín y el acoplador rápido del puerto de lavado.
11. Retire el acoplador rápido de la manguera de jardín y almacénelo en un lugar seguro para uso futuro.
12. Apague completamente la cortadora de césped. Consulte la sección “**PARADA DE LA CORTADORA DE CÉSPED ELÉCTRICA CON RADIO DE GIRO CERO**”.

NOTA: Cuando limpie la plataforma utilizando el puerto de lavado, la cortadora de césped puede estar ya sea en el modo de trituración o en el modo de descarga lateral.

NOTA: Si la cortadora de césped no está limpia después de un ciclo de lavado, repita el proceso hasta que la plataforma esté completamente limpia.

NIVELACIÓN DE LA PLATAFORMA DE LA CORTADORA DE CÉSPED

⚠ ADVERTENCIA: Protéjase siempre las manos usando guantes gruesos o envolviendo los bordes de corte con trapos u otros materiales cuando realice cualquier mantenimiento en la cuchilla de la cortadora de césped.

- Si su césped parece estar cortado de manera desigual después de utilizar la cortadora de césped o cuando se haya reinstalado la cuchilla de la cortadora de césped, es posible que la plataforma de la cortadora de césped necesite ajuste.

- Antes de decidir que es necesario nivelar la plataforma de la cortadora de césped, asegúrese de que las llantas estén infladas correctamente conforme a la presión recomendada (sírvese consultar la sección “**COMPROBACIÓN DE LA PRESIÓN DE LAS LLANTAS**” de este manual). Las llantas demasiado infladas o insuficientemente infladas pueden afectar al aspecto del pasto cortado y es posible que inflar adecuadamente las llantas sea todo lo que se necesita para resolver los problemas de corte desigual. Si las llantas están insuficientemente infladas o demasiado infladas, la plataforma no se puede ajustar correctamente.
- Compruebe si las cuchillas están dobladas antes de realizar la nivelación. Retire y reemplace toda cuchilla doblada. Consulte la sección “**REEMPLAZO DE LAS CUCHILLAS DE CORTE**” de este manual como referencia.
- Ajuste la plataforma mientras la cortadora de césped esté sobre una superficie nivelada. Suba la plataforma hasta la posición más alta.

NOTA: Las ruedas anticorte al ras de la plataforma de la cortadora de césped no deberán entrar en contacto con el piso cuando se esté nivelando la plataforma.

NOTA: La plataforma se debe ajustar ligeramente más alta en la parte trasera.

Herramientas necesarias (no suministradas): una llave de boca abierta de 13/16 de pulgada (21 mm), una llave de boca abierta de 23/32 de pulgada (18 mm) o una llave de tuerca ajustable; un calibre de nivelación.

Para hacer un ajuste de un lado a otro

1. Apague la cortadora de césped, active el freno de estacionamiento y retire las baterías.
2. Posicione ambas cuchillas de manera que los extremos apunten hacia los lados de la cortadora de césped (Fig. 23a).
3. En el borde de corte exterior de cada cuchilla, mida la distancia desde el borde inferior del lado de la cuchilla hasta el piso (Fig. 23b). Si la distancia entre los dos lados es superior a $13/64$ de pulgada (5 mm), es necesario realizar un ajuste de un lado a otro.
4. En el lado que desea ajustar, utilice una llave de boca abierta de $13/16$ de pulgada (21 mm) o una llave de tuerca ajustable (no suministrada) para ajustar la contratuerca en la parte trasera de la cortadora de césped (Fig. 23c).
5. Mida de nuevo. Continúe ajustando y midiendo hasta que la diferencia entre las distancias a cada lado sea de no más de $13/64$ de pulgada (5 mm).
6. Proceda a realizar el ajuste de delante a atrás o reapriete las tuercas.

NOTA: En el caso de que la contratuerca ubicada en la parte trasera se haya retirado accidentalmente de la herramienta, reinstálela con el resalto de la contratuerca orientado hacia fuera. No hay requisitos para las dos tuercas ubicadas en el varillaje de suspensión.

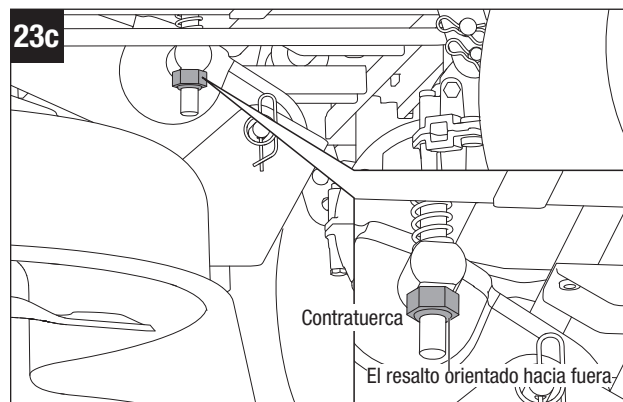
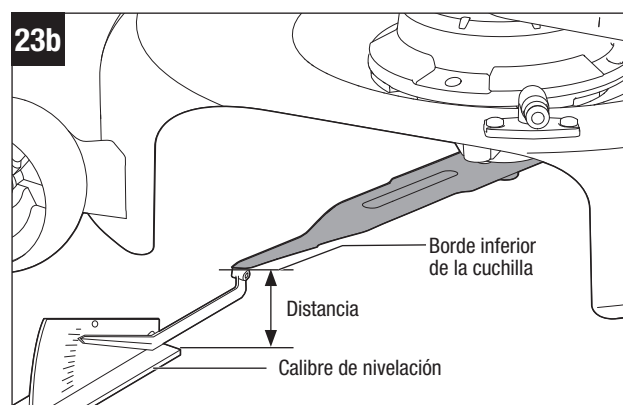
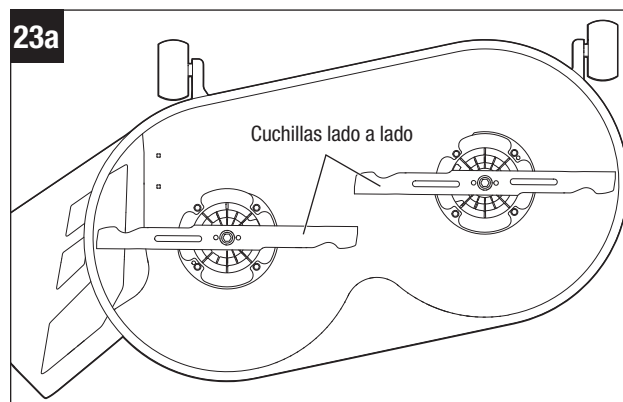

Para hacer un ajuste de delante a atrás

AVISO: Nivele siempre la plataforma de un lado a otro antes de hacer un ajuste de delante a atrás.

1. Posicione ambas cuchillas de manera que los extremos apunten hacia la parte delantera y la parte trasera de la cortadora de césped (Fig. 24a).
2. Mida la distancia desde la punta de una cuchilla hasta el piso (vea la Fig. 24b). Para obtener los mejores resultados, la punta delantera de la cuchilla deberá estar de 5/64 a 25/64 de pulgada (2 a 10 mm) más baja que la punta trasera.
3. Si se necesita un ajuste de delante a atrás, utilice una llave de boca abierta de 23/32 de pulgada (18 mm) o una llave de tuerca ajustable (no suministrada) para ajustar las cuatro tuercas ubicadas en el varillaje de suspensión (dos para cada lado) (Fig. 24c).

AVISO: Asegúrese de girar igualmente las tuercas correspondientes en ambos lados para evitar alterar la medición de un lado a otro.

4. Mida de nuevo para verificar que la punta delantera esté ahora de 5/64 de pulgada a 25/64 de pulgada (2 mm a 10 mm) más baja que la punta trasera. Si no es así, siga ajustando y midiendo hasta que lo esté.
5. Reapriete las tuercas. La fuerza de torsión recomendada para las tuercas es de 38-42 pies-lb (52-57 Nm).

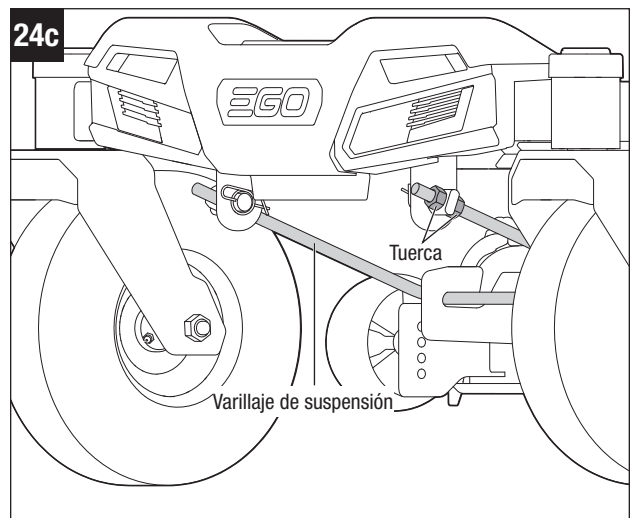
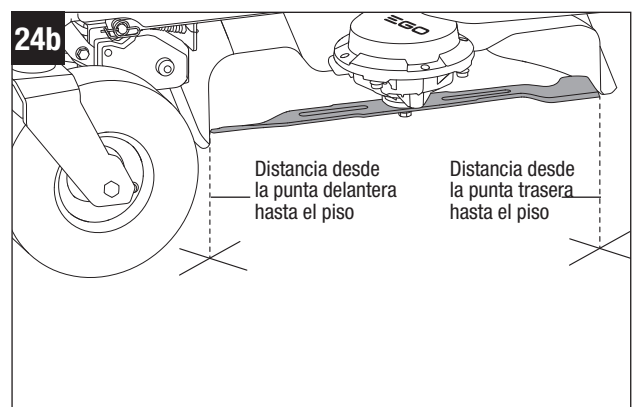
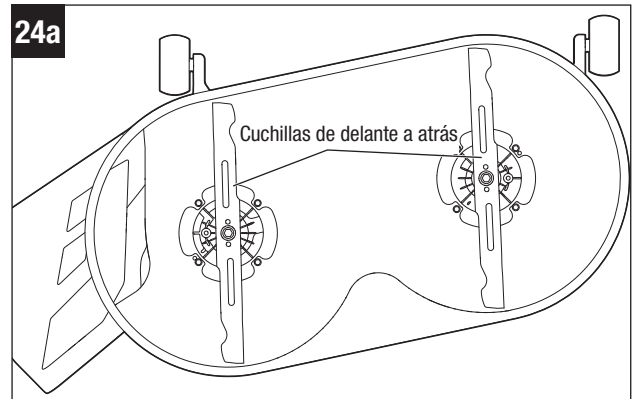

REMOCIÓN DE LA PLATAFORMA DE LA CORTADORA DE CÉSPED

⚠ ADVERTENCIA: Cerciórese de que la cortadora de césped esté sujeta de manera adecuada y que el freno de estacionamiento esté activado antes de seguir adelante.

Siga los pasos que se indican a continuación para retirar primero la plataforma de la cortadora de césped del producto y luego realice el mantenimiento.

1. Ajuste la palanca de ajuste de la altura de la plataforma a la posición de la altura de corte más baja.
2. Desconecte los cables de los dos motores de las cuchillas.
3. Ponga una alfombra o un tapete (de tamaño similar al de la plataforma) debajo de la plataforma para prevenir daños a la misma.
4. Retire los pasadores de chaveta y empuje hacia fuera los pasadores del eje. Guarde ambos conjuntos para reensamblar la plataforma.
5. Empuje hacia delante la plataforma (hacia las ruedas delanteras) y rote el varillaje de suspensión en sentido contrario al de las agujas del reloj para que se libere de los ganchos de la plataforma (Fig. 25a).
6. Empuje hacia un lado la plataforma y retírela de debajo de la cortadora de césped (Fig. 25b).

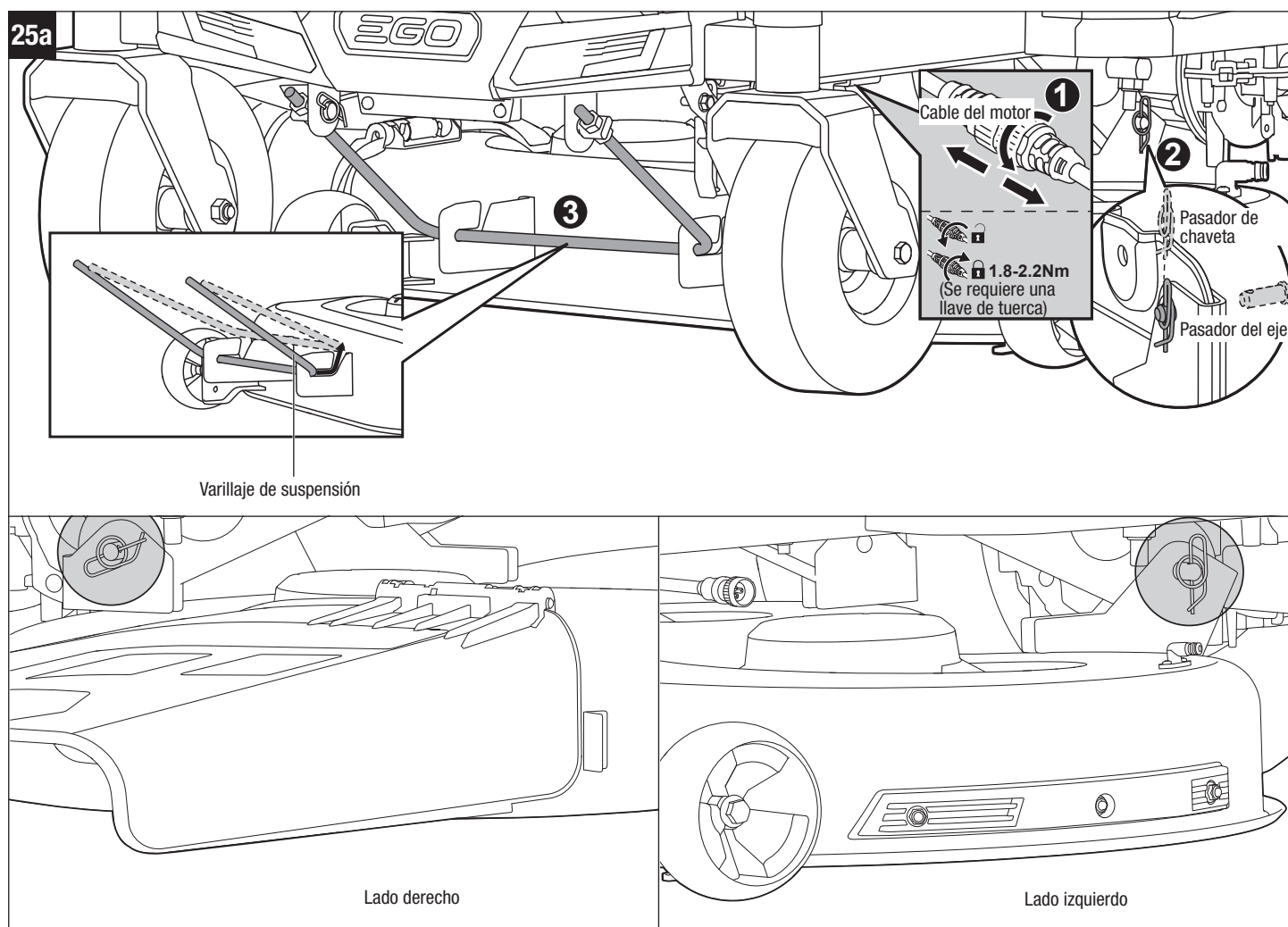

7. Limpie la plataforma o reemplace la cuchilla tal y como se indica en la sección “**REEMPLAZO DE LAS CUCHILLAS DE CORTE**” de este manual.
8. Cuando se haya completado la limpieza o el reemplazo de las cuchillas, reensamble la plataforma sobre la cortadora de césped en orden inverso.

AVISO: Reconecte los cables del motor, asegurándose de que el cable del motor izquierdo esté conectado al motor izquierdo, mientras que el cable del motor derecho esté conectado al motor derecho. Hay indicaciones de «izquierdo» o «derecho» en los cables.

AVISO: Asegúrese de que ambos cables del motor estén conectados al motor con la fuerza de torsión adecuada. La fuerza de torsión recomendada es de 1,3-1,6 pies-lb (1,8 – 2,2 Nm).

REEMPLAZO DE LAS CUCHILLAS DE CORTE

⚠ ADVERTENCIA: Protéjase siempre las manos usando guantes gruesos o envolviendo los bordes de corte con trapos u otros materiales cuando realice cualquier mantenimiento en la cuchilla de la cortadora de césped. Retire siempre la llave de seguridad y los paquetes de batería cuando realice servicio de ajustes y reparaciones o transporte la cortadora de césped.

Herramientas necesarias

- Llave de torsión con bocallave de 9/16 de pulgada (14 mm) (no suministrada)
- Destornillador o varilla metálica de 5/16 de pulgada (8 mm) o un poco menos de diámetro (no suministrados)
- Destornillador o varilla metálica de 1/4 de pulgada (6,35 mm) o un poco menos de diámetro (no suministrados)

Herramientas que facilitan la vida (no suministradas): La llave de impacto con bocallaves de 9/16 de pulgada (14 mm) hace que la retirada de los pernos de las cuchillas sea mucho más fácil.

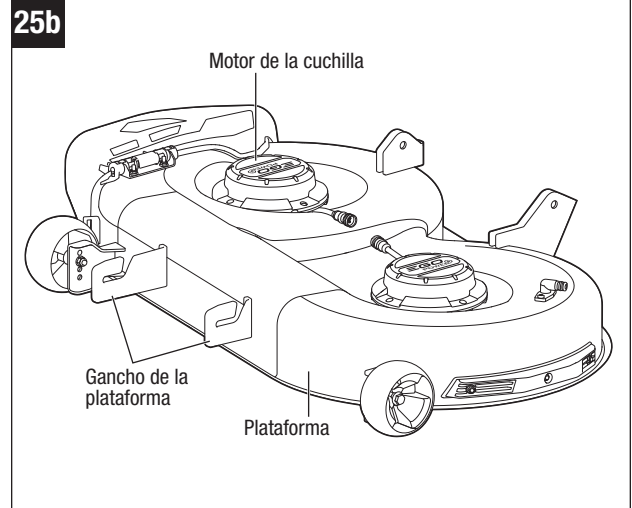

Para desinstalar la cuchilla de corte

1. Apague la cortadora de césped, active el freno de estacionamiento y retire las baterías.
2. Retire la plataforma de la cortadora de césped tal y como se indica en la sección “**REMOCIÓN DE LA PLATAFORMA DE LA CORTADORA DE CÉSPED**” de este manual.
3. Voltee la plataforma sobre el terreno de manera que las cuchillas queden orientadas hacia arriba.
4. Mientras usa guantes protectores, coloque un destornillador o una varilla metálica con un diámetro de un poco menos de 5/16 de pulgada (8 mm) en el agujero de fijación ubicado en el motor para que actúe como estabilizador. Coloque otra varilla metálica con un diámetro de un poco menos de 1/4 de pulgada (6,35 mm) (p. ej., una broca) en el agujero alineado de la cuchilla y la brida para que actúe como otro estabilizador (Fig. 26a).
5. Utilice una llave de tuerca 14 mm (suministrada) para girar el perno de la cuchilla en sentido contrario al de las agujas del reloj para aflojarlo (Fig. 26a).
6. Mientras usa guantes protectores, retire el perno, la arandela y la cuchilla (Fig. 26b). La brida se puede guardar en el eje del motor.

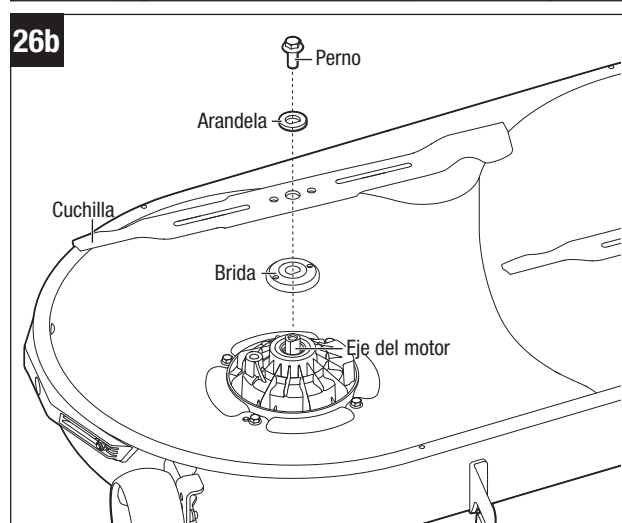
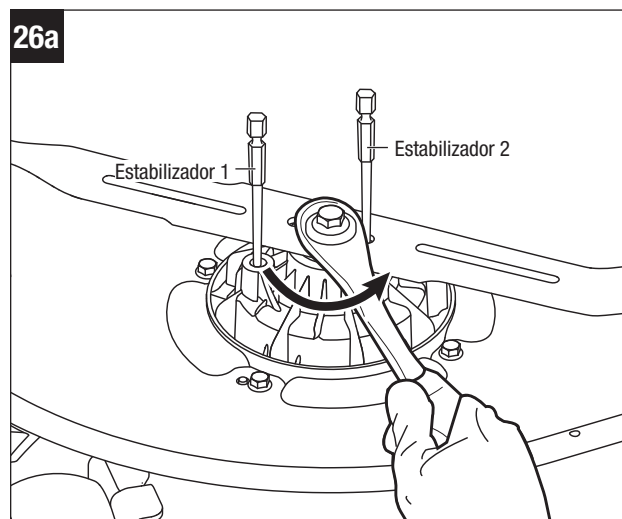

Para instalar la cuchilla de corte

AVISO: Para reinstalar o reemplazar la cuchilla, asegúrese de que todas las piezas se reinstalen en el orden exacto en que se retiren (Fig. 26b).

1. Si la brida se retira durante la remoción de la cuchilla, alinéela primero con el eje del motor y luego ensámblela en la posición correcta.
2. Mientras usa guantes protectores, posicione la cuchilla sobre la brida con la superficie marcada con las palabras “THIS SIDE FACING GRASS” (ESTE LADO ORIENTADO HACIA EL PASTO) orientadas hacia el exterior (Fig. 27a).
3. Alinee la arandela con el eje del motor y móntela en el eje del motor.
4. Monte el perno en el eje del motor. Apriete el perno con las manos en el sentido de las agujas del reloj.
5. Mueva la cuchilla con la mano para alinear los dos agujeros de la cuchilla con los dos agujeros de la brida (Fig. 27a).
6. Coloque una varilla metálica con un diámetro de un poco menos de 1/4 de pulgada (6,35 mm) (p. ej., una broca) en el agujero alineado de la cuchilla y la brida para que actúe como estabilizador. Coloque otro destornillador u otra varilla metálica con un diámetro de un poco menos de 5/16 de pulgada (8 mm) en el agujero de fijación ubicado en el motor para que actúe como estabilizador (Fig. 27b).
7. Utilice una llave de torsión de 9/16 pulgadas (14 mm) para apretar el perno en el sentido de las agujas del reloj. La fuerza de torsión recomendada para el perno de la cuchilla es 36-41 pies-lb (50-55 Nm).
8. Repita los pasos con la segunda cuchilla, en caso de que sea necesario.
9. Reensamble la plataforma sobre la cortadora de césped tal y como se indica en la sección “**REMOCIÓN DE LA PLATAFORMA DE LA CORTADORA DE CÉSPED**” de este manual.

⚠ ADVERTENCIA: Asegúrese de que la cuchilla esté asentada correctamente y que el perno de la cuchilla esté apretado de acuerdo con las especificaciones de fuerza de torsión indicadas anteriormente. El hecho de no instalar correctamente la cuchilla podría hacer que esta se afloje y cause posibles lesiones corporales graves.

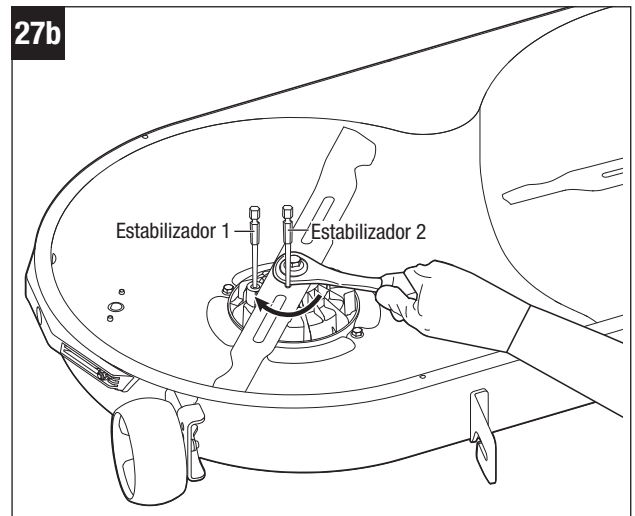
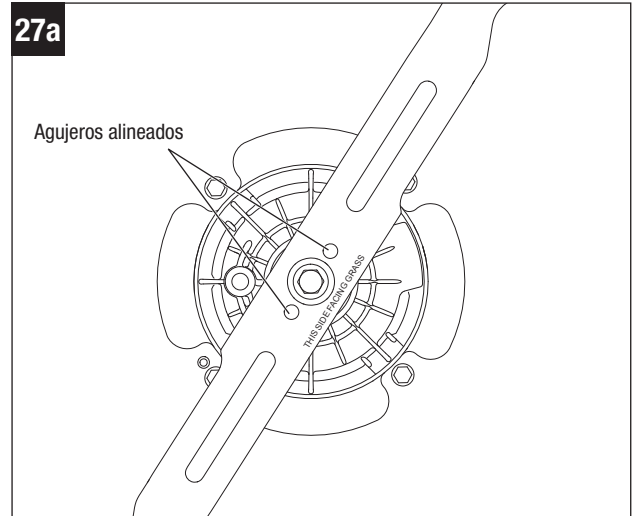

AFILADO DE LA CUCHILLA DE CORTE

⚠ ADVERTENCIA: Protéjase siempre las manos usando guantes gruesos o envolviendo los bordes de corte con trapos u otros materiales cuando realice cualquier mantenimiento en la cuchilla de la cortadora de césped. Retire siempre la llave de seguridad y los paquetes de batería cuando realice servicio de ajustes y reparaciones o transporte la cortadora de césped.

⚠ ADVERTENCIA: Use siempre protección de los ojos con escudos laterales marcados para cumplir con la norma ANSI Z87.1. Si no se hace así, el resultado podría ser que se lancen objetos hacia los ojos del operador, lo cual causará posibles lesiones graves.

⚠ ADVERTENCIA: Una cuchilla desgastada, agrietada o dañada se puede romper, y los pedazos de la cuchilla dañada se pueden convertir en proyectiles peligrosos. Los objetos lanzados al aire pueden causar lesiones graves. Inspeccione regularmente la cuchilla y no utilice la cortadora de césped con una cuchilla desgastada o dañada.

AVISO: Mantenga afilada la cuchilla para obtener el mejor rendimiento de la cortadora de césped. Una cuchilla desafilada no corta el pasto de manera limpia ni tritura correctamente. Una cuchilla desafilada se puede afilar, pero una cuchilla que esté excesivamente desgastada, doblada, agrietada o dañada de alguna otra manera debe ser reemplazada. Una cuchilla desgastada o dañada se puede romper y con ello hacer que pedazos de la cuchilla sean lanzados al aire desde la cortadora de césped. Si se comprueba que las cuchillas están dobladas, lleve la cortadora de césped a un centro de servicio EGO autorizado para que sea inspeccionada. No intente nunca enderezar una cuchilla doblada calentándola ni soldar una cuchilla agrietada o rota.

Frecuencia de afilado

Afilar dos veces la cuchilla de corte durante una temporada de corte de césped generalmente es suficiente en circunstancias normales. La arena hace que la cuchilla se desfile rápidamente. Si su césped tiene terreno arenoso, es posible que se sea necesario afilar la cuchilla con más frecuencia.

Cuando afile la cuchilla de corte

1. Asegúrese de que la cuchilla permanezca equilibrada.
2. Afile la cuchilla de corte con el ángulo de corte original.
3. Afile los bordes de corte en ambos externos de la cuchilla, retirando una cantidad igual de material de cada extremo.

Afilado de la cuchilla en una prensa de tornillo

1. Retire la cuchilla de la cortadora de césped (sírvese consultar la sección “**REEMPLAZO DE LA CUCHILLA DE CORTE**” de este manual).
2. Fije la cuchilla en una prensa de tornillo (Fig. 28a).
3. Use protección adecuada de los ojos y guantes adecuados, y tenga cuidado de no cortarse.
4. Lime cuidadosamente los bordes de corte de la cuchilla con una lima de dientes finos o una piedra de afilar, manteniendo el ángulo original del borde de corte.
5. Para comprobar el equilibrio de las cuchillas: sujete con abrazaderas un clavo o un destornillador con vástago redondo en posición horizontal. Posicione la cuchilla de manera que el clavo o el vástago redondo del destornillador soporte la cuchilla a través de su agujero central. Equilibre la cuchilla horizontalmente. Si cualquiera de los dos extremos de la cuchilla rota hacia abajo, retire un poco de metal del extremo más pesado (o inferior) hasta que la cuchilla está equilibrada. Está equilibrada cuando ninguno de los dos extremos se cae (Fig. 28b).
6. Reemplace la cuchilla y móntela firmemente en la cortadora de césped (sírvese consultar la sección “**REEMPLAZO DE LA CUCHILLA DE CORTE**” de este manual).

⚠ ADVERTENCIA: Una cuchilla desequilibrada causará una vibración excesiva cuando rote a altas velocidades. Es posible que cause daños a la cortadora de césped y se podría romper y con ello causar lesiones corporales.

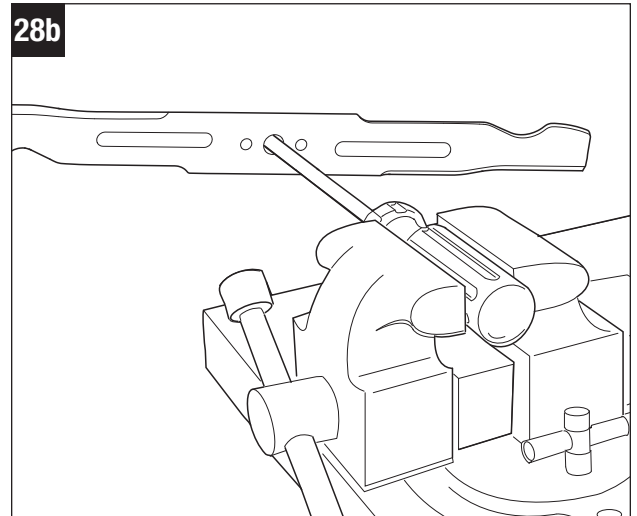
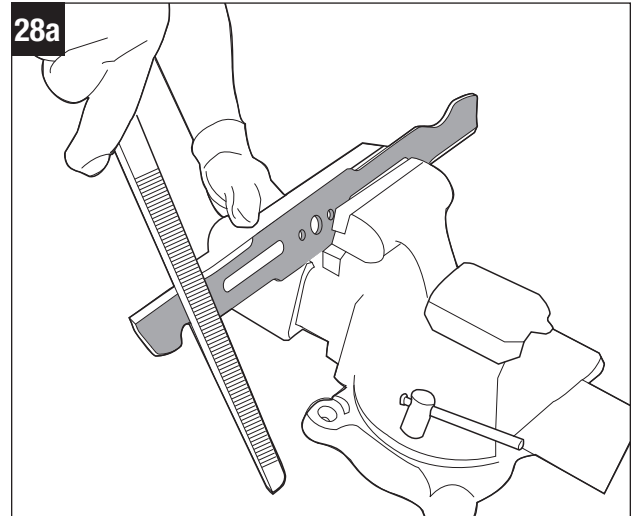

COMPROBACIÓN DE LA PRESIÓN DE LAS LLANTAS

Herramientas necesarias (no suministradas): Manómetro para llantas; compresor de aire / inflador o bomba de bicicleta de servicio pesado.

Compruebe la presión de aire de todas las llantas antes de utilizar la máquina. Una presión de aire incorrecta afectará al manejo, la respuesta de la dirección, la tracción, la vida útil de las llantas, el corte nivelado y la comodidad del operador. Asegúrese de que las llantas estén infladas con la presión que se muestra a continuación.

Es importante para cortar el césped de manera nivelada que todas las llantas tengan la cantidad correcta de presión de aire. Si la cortadora de césped no está siguiendo una trayectoria en línea recta, sírvase comprobar primero la presión de aire de las ruedas.

AVISO: La presión de las llantas solo se deberá medir o ajustar cuando las llantas estén frías.

Presión recomendada	Rueda delantera	Rueda trasera
	32 PSI (222,1 kPa)	16,8 PSI (115,8 kPa)

⚠ ADVERTENCIA: Compruebe minuciosamente la presión de las llantas mientras las infla. Demasiado aire en la llanta podría hacer que esta reviente y con ello causar lesiones corporales graves.

⚠ ADVERTENCIA: Es muy importante mantener la presión de aire correcta en las llantas. Una presión demasiado baja podría permitir que la llanta rote saliéndose del rin de la rueda. Demasiada presión podría hacer que la llanta reviente. Si no se mantiene la presión de aire correcta en las llantas se podrían causar problemas con el funcionamiento y la estabilidad de la cortadora de césped, y con ello causar lesiones corporales graves.

REEMPLAZO DE LAS RUEDAS

Herramientas necesarias (no suministradas):

- Gato automotriz
- Soporte de gato
- Calzas de rueda
- Dos llaves de boca abierta de 18 mm o dos llaves de tuerca ajustables.
- Llave de torsión con bocallave de 18 mm
- Destornillador de hoja plana

⚠ PELIGRO: Si va a subir la cortadora de césped, asegúrese de que esté firmemente sujeta y que el freno de estacionamiento esté activado antes de seguir adelante. Si la cortadora de césped no se sujeta firmemente, el resultado podría ser que se caiga, lo cual causará la muerte o posibles lesiones corporales graves.

Para reemplazar la rueda delantera

Compruebe las ruedas a intervalos de 200 horas. Compruebe si las ruedas delanteras giran libremente. Si una rueda no gira libremente, reemplácela.

1. Levante el brazo de la rueda que requiere reemplazo utilizando un gato de automóvil. Utilice únicamente el punto de gato recomendado que se muestra en la Fig. 29a.
2. Utilice primero la llave de tuerca de 18 mm (no suministrada) para estabilizar el tornillo y luego afloje y retire la tuerca ubicada en el otro lado con otra llave de tuerca de 18 mm.
3. Jale la rueda en sentido hacia delante o hacia abajo, fuera de la horquilla (Fig. 29b). Reemplace la rueda delantera.
4. Cuando instale la rueda nueva, tenga cuidado con la dirección de la tuerca y apriétela con una llave de torsión (Fig. 29a). La fuerza de torsión recomendada para la tuerca de la rueda delantera es 66-70 pies-lb (90-95 Nm).

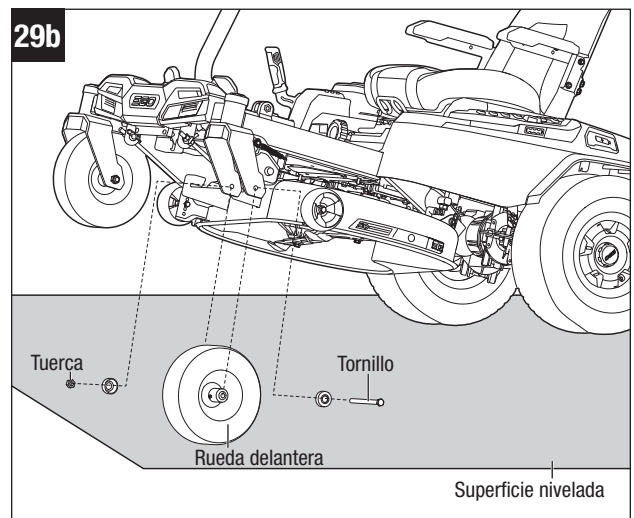
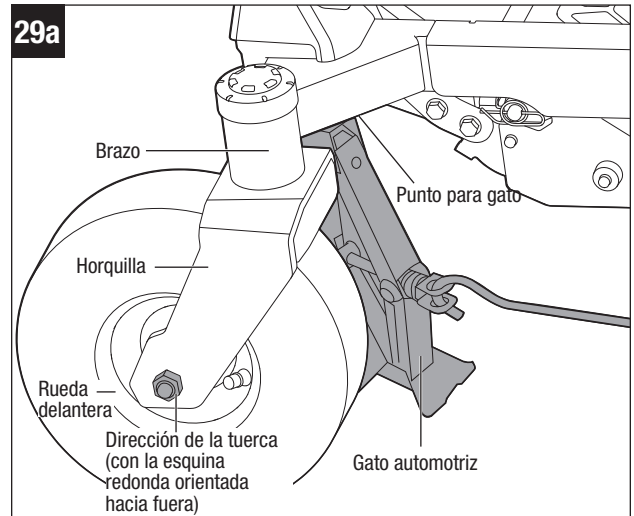

Para reemplazar la rueda trasera

La rueda trasera de la cortadora de césped con radio de giro cero es una rueda motriz. Cuando esté dañada, el rendimiento de la cortadora de césped resultará afectado enormemente. Reemplácela de inmediato.

1. Utilice un destornillador de hoja plana (no suministrado) para hacer palanca y retirar la tapa de la maza de la rueda trasera.
2. Utilice la llave de tubo de 13/16 de pulgada (21 mm) (no incluida) para aflojar las cuatro tuercas de llanta (una vuelta por cada tuerca).
3. Restrinja el movimiento de las ruedas delanteras con calzas para ruedas.
4. Levante el lado afectado de la cortadora de césped con un gato automotriz en el punto para gato mostrado en la Fig. 30a.
5. Inserte el soporte de gato debajo del armazón de la cortadora de césped. Baje el gato automotriz hasta que el armazón de la cortadora de césped descansa sobre el soporte de gato.
6. Retire las cuatro tuercas de llanta (M12) ubicadas en la rueda trasera. Revise las cuatro tuercas de llanta y, si están en buenas condiciones, guárdelas para el reensamblaje. De lo contrario, reemplácelas al mismo tiempo.
7. Jale la rueda hacia fuera de los espárragos de la rueda. Reemplace la rueda (Fig. 30b).
8. Cuando fije la rueda nueva, asegúrese de que la orientación de las tuercas de llanta sea correcta, con el extremo cónico contra la maza de la rueda. Apriete con los dedos las tuercas de llanta (Fig. 30c).
9. Baje la cortadora de césped invirtiendo los pasos 4 y 5. Apriete las tuercas de llanta en el orden mostrado en la Fig. 28b utilizando una llave de torsión. La fuerza de torsión recomendada para las tuercas de llanta de las ruedas traseras es de 74-76 pies-lb (101-103 Nm).

⚠ ADVERTENCIA: Se debe prestar atención especial a apretar las tuercas de las ruedas, especialmente las tuercas de llanta de las ruedas motrices. Si no se aprietan correctamente estos elementos, es posible que el resultado sea la pérdida de una rueda, lo cual puede causar daños graves o lesiones corporales graves.

TUERCAS DE LLANTA SOLAMENTE - Se recomienda que estos elementos se comprueben después de las primeras 2 horas de utilización, inicialmente, y luego cada 100 horas y después de la remoción para su reparación o reemplazo.

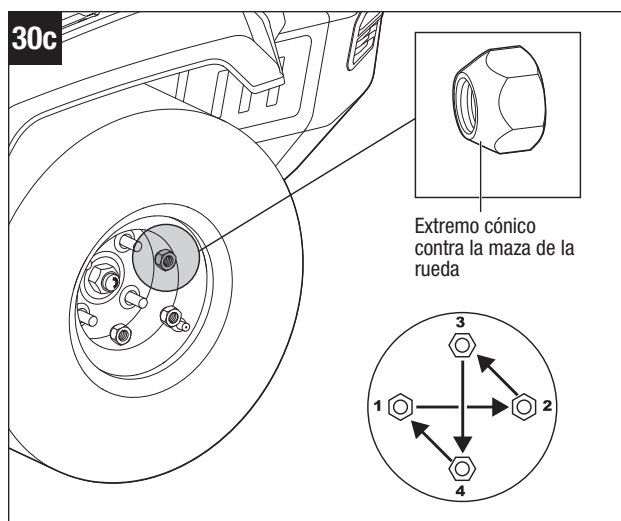
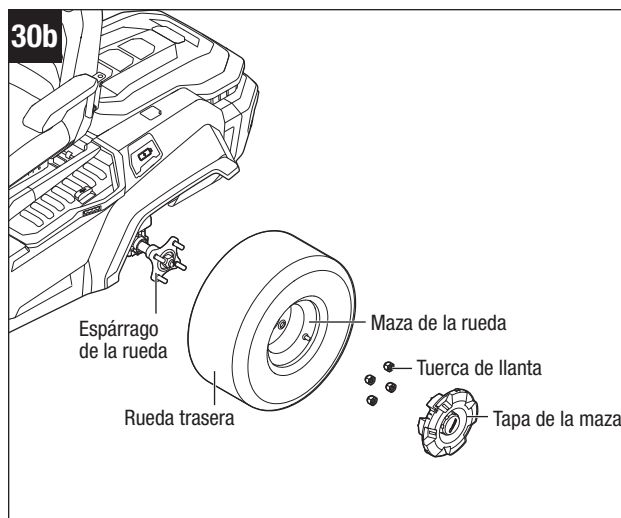
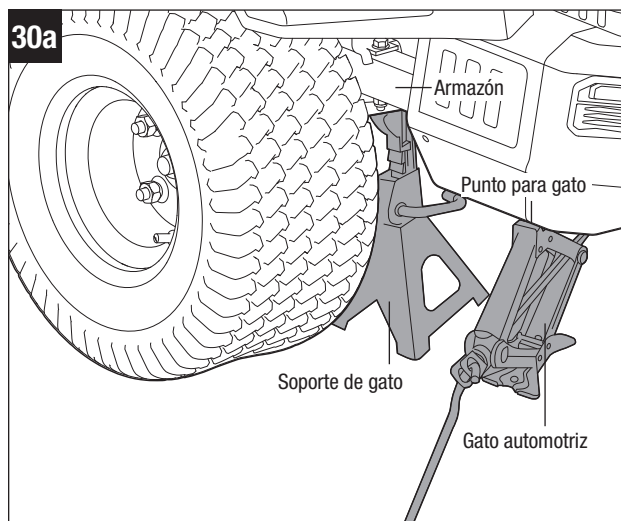

CALIBRE EL VOLANTE

Si la cortadora de césped no está siguiendo una trayectoria recta, compruebe primero la presión de aire de las llantas de ambas ruedas traseras. Si las presiones de las llantas están ajustadas conforme a la recomendación de la sección **“COMPROBACIÓN DE LA PRESIÓN DE LAS LLANTAS”** de este manual, calibre el volante de la siguiente manera:

NOTA: Es posible que la calibración completada para uno de los modos de conducción (“CONTROL”, “STANDARD” o “SPORT”) no esté disponible para los otros dos modos. Calibre el volante independientemente en cada modo de conducción, según sea necesario.

1. Inserte los paquetes de batería en los compartimientos de batería de la unidad de energía.
2. Ponga el pedal del freno de estacionamiento en la posición de frenado.
3. Presione brevemente el botón de arranque/parada y la pantalla LCD mostrará el “indicador de combustible” (Fig. 31a).
4. Presione y mantenga presionados simultáneamente el botón de modo de conducción y el botón del SCC durante más de 3 segundos para ingresar a la interfaz de calibración. El indicador de audio sonará una vez y la pantalla LCD mostrará la barra de calibración con el indicador de calibración en la posición central (Fig. 31b).
5. Cuando la cortadora de césped se desvíe hacia la izquierda, la rueda derecha de la misma deberá ser calibrada presionando brevemente el botón de ajuste de la velocidad de conducción “”. Presione dicho botón una vez y el indicador de calibración se moverá hacia la derecha una cuadrícula desde la posición central y continuará parpadeando (Fig. 31c).
6. Cuando la cortadora de césped se desvíe hacia la derecha, la rueda izquierda de la misma deberá ser calibrada presionando brevemente el botón de ajuste de la velocidad de conducción “”. Presione el botón una vez y el indicador de calibración se moverá hacia la izquierda una cuadrícula desde la posición central y continuará parpadeando.
7. Cuando se haya terminado la calibración, presione el botón del SCC para guardar los cambios y salir de la interfaz de calibración. El indicador de audio sonará una vez para indicar que la calibración se ha guardado exitosamente. Rearranque la cortadora de césped para comprobar si se puede conducir en línea recta. De lo contrario, repita los pasos que anteceden hasta que la cortadora de césped siga una trayectoria en línea recta.

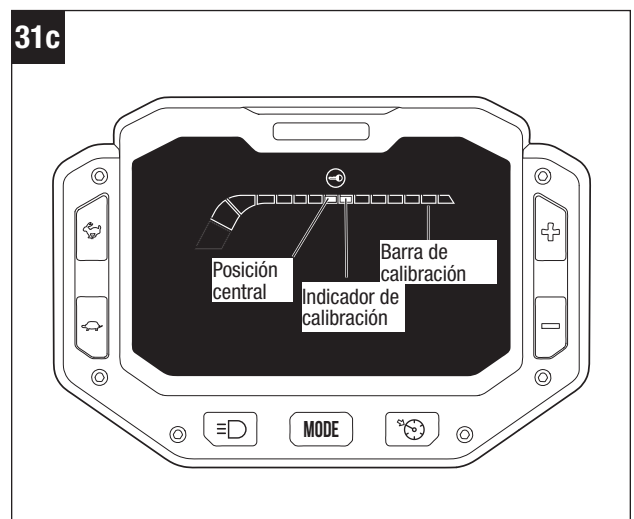
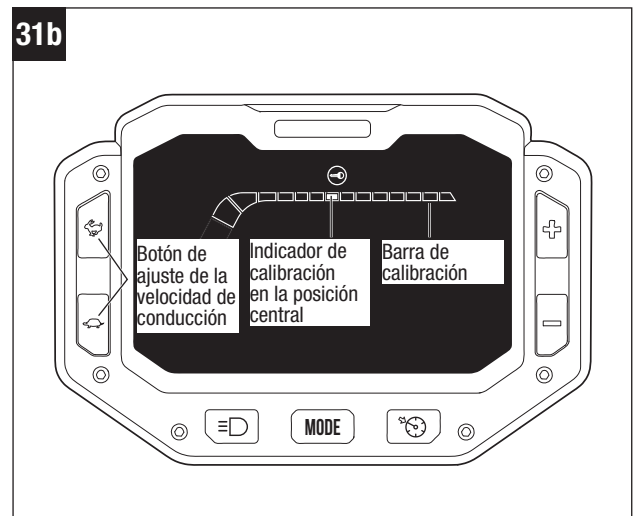
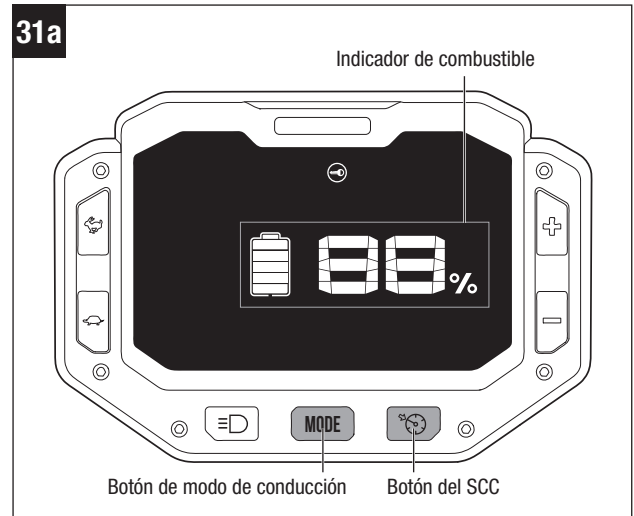

RESTABLECIMIENTO DE LA CORTADORA DE CÉSPED A LA CONFIGURACIÓN DE FÁBRICA INICIAL

NOTA: Cuando el restablecimiento sea exitoso, los ajustes que se indican a continuación volverán a la configuración de fábrica inicial:

- modo de conducción
- velocidad de conducción
- calibración del volante
- configuración personalizada desde la app

1. Inserte los paquetes de batería en los compartimientos de batería de la unidad de energía.
2. Ponga el pedal del freno de estacionamiento en la posición de frenado.
3. Presione brevemente el botón de arranque/parada y la pantalla LCD mostrará el “indicador de combustible” (vea la Fig. 32).
4. Presione y mantenga presionados simultáneamente el botón de luces LED y el botón del SCC durante más de 5 segundos. El indicador de audio sonará una vez y el indicador de estado de la cortadora de césped ubicado encima de la pantalla LCD parpadeará en NARANJA. Eso indicará que el restablecimiento ha sido exitoso.

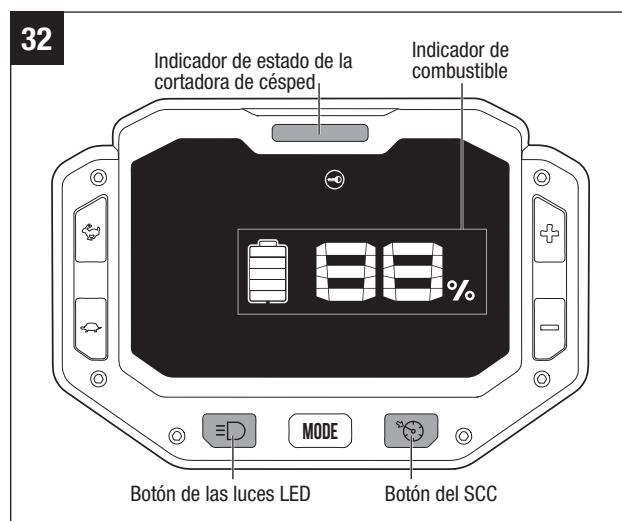

TRANSPORTE DE LA CORTADORA DE CÉSPED

AVISO: ¡La cortadora de césped se debe transportar sobre el armazón inferior en todo momento! ¡La carretilla elevadora no deberá entrar nunca en contacto directo con la cortadora de césped!

Recomendamos conservar el armazón inferior para facilitar el transporte de la cortadora de césped posteriormente con el fin de hacerle servicio de ajustes y reparaciones.

Consulte “**TRANSPORTE**” en este manual para obtener instrucciones de seguridad antes de transportar la cortadora de césped.

1. Estacione la cortadora de césped sobre una superficie nivelada.
2. Suba la plataforma de corte hasta la posición más alta.
3. Posicione y fije rampas de anchura completa hasta el remolque. Las rampas de anchura completa minimizarán el riesgo de que las ruedas de la cortadora de césped se salgan por un lado de la rampa.
4. Haga retroceder lentamente la cortadora de césped sobre la rampa y hacia el interior del remolque (Fig. 33).
5. Pare la cortadora de césped y active el pedal del freno de estacionamiento.
6. Ponga en la posición de apagado el botón de arranque/parada y retire la llave de seguridad y los paquetes de batería.
7. Fije la cortadora de césped según sea necesario, utilizando correas o cables para impedir que se mueva durante el transporte.

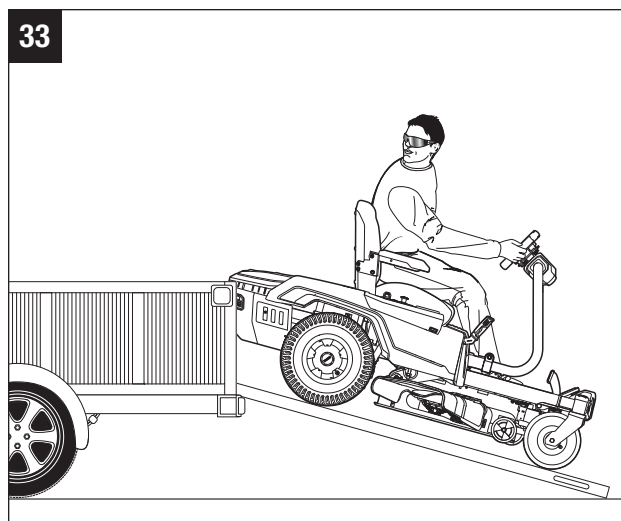

ALMACENAMIENTO

Se deberán seguir los siguientes pasos para preparar la cortadora de césped para almacenarla.

- Retire los paquetes de batería de la cortadora de césped y almacene las baterías en un lugar seco a temperatura ambiente.
- Retire la llave de seguridad de la cortadora de césped.
- Limpie minuciosamente la cortadora de césped. Consulte la sección “**LIMPIEZA DE LA MÁQUINA**” de este manual como referencia.
- Inspeccione la cortadora de césped para determinar si hay piezas desgastadas o dañadas y apriete todas las tuercas o tornillos que se puedan haber aflojado.
- Almacene la cortadora de césped en un lugar limpio y seco. No la almacene junto a materiales corrosivos, tales como fertilizante o sal de roca.
- Almacene la cortadora de césped en un espacio cerrado y cubierto, fuera del alcance de los niños.

AVISO: Las cubiertas de plástico atrapan la humedad alrededor de la cortadora de césped, lo cual causa formación de óxido y corrosión.

RESOLUCIÓN DE PROBLEMAS

PROBLEMA	CAUSA	SOLUCIÓN
La cortadora de césped eléctrica con radio de giro cero no logra desplazarse cuando se presiona el pedal del acelerador.	<ul style="list-style-type: none"> Los Ah combinados de las baterías insertadas son menos de 15 Ah. 	<ul style="list-style-type: none"> Para arrancar esta cortadora de césped, se requieren baterías EGO que totalicen 15 Ah (2 X BA4200/BA4200T) o más. Para obtener el mejor rendimiento, recomendamos utilizar baterías EGO que totalicen 30 Ah o más.
	<ul style="list-style-type: none"> El pedal del freno de estacionamiento está situado en la posición de frenado. 	<ul style="list-style-type: none"> Presione completamente el pedal del freno de estacionamiento para liberarlo de la posición de frenado.
	<ul style="list-style-type: none"> Las paletas tanto izquierda como derecha no se han jalado brevemente hacia el operador para hacer que el indicador de estado de la cortadora de césped se encienda en verde al arrancar la cortadora de césped. 	<ul style="list-style-type: none"> Jale simultáneamente las paletas TANTO izquierda como derecha hacia el operador y luego suéltelas. El indicador de estado de la cortadora de césped se encenderá en verde, lo cual significa que la cortadora de césped está lista para arrancar.
	<ul style="list-style-type: none"> El operador no está sentado en el asiento. 	<ul style="list-style-type: none"> Solo cuando el operador esté sentado correctamente en el asiento podrá utilizar la cortadora de césped.
	<ul style="list-style-type: none"> El sistema de enclavamiento de seguridad del asiento no está conectado adecuadamente. 	<ul style="list-style-type: none"> Retire la batería de la cortadora de césped y desensamble el asiento en orden inverso a las instrucciones de la sección “INSTALACIÓN DEL ASIENTO” de este manual para asegurarse de que el enchufe del cable esté conectado adecuadamente al tomacorriente ubicado en la parte inferior del asiento. Reensamble el asiento y siga las instrucciones de la sección “ARRANQUE DE LA CORTADORA DE CÉSPED ELÉCTRICA CON RADIO DE GIRO CERO” para rearrancar la cortadora de césped con el fin de determinar si esta se puede arrancar. Si no se puede arrancar, contacte a un técnico de servicio calificado para que la repare.
	<ul style="list-style-type: none"> En tiempo extremadamente frío, es posible que la función de conducción no arranque exitosamente debido a la protección para baja temperatura. 	<ul style="list-style-type: none"> Almacene siempre la cortadora de césped y la batería en un ambiente templado. Rearranque la cortadora de césped cuando se haya calentado. Por favor, no haga intentos repetidos en tiempo extremadamente frío, ya que es posible que dañen la máquina. La temperatura de funcionamiento recomendada es de 32 – 104 °F (0 – 40 °C).
	<ul style="list-style-type: none"> El camino de recorrido del pedal del acelerador está obstruido con residuos. 	<ul style="list-style-type: none"> Compruebe si hay residuos y, si los hay, retírelos.
	<ul style="list-style-type: none"> Falla de los componentes mecánicos o electrónicos del pedal del acelerador. 	<ul style="list-style-type: none"> Contacte a un técnico de servicio calificado para que realice la reparación.

PROBLEMA	CAUSA	SOLUCIÓN
La cortadora de césped eléctrica con radio de giro cero deja de desplazarse.	<ul style="list-style-type: none"> La paleta izquierda / derecha necesita un “restablecimiento”. 	<ul style="list-style-type: none"> Jale las paletas izquierda/derecha hacia el operador y suéltelas. La cortadora de césped está lista para ser conducida cuando el indicador de estado se encienda en verde.
	<ul style="list-style-type: none"> Falla de los componentes electrónicos del pedal del acelerador. 	<ul style="list-style-type: none"> Contacte a un técnico de servicio calificado para que realice la reparación.
	<ul style="list-style-type: none"> El sistema de enclavamiento de seguridad del asiento se desconectó durante la conducción sobre terreno abrupto. 	<ul style="list-style-type: none"> Retire la batería de la cortadora de césped y desensamble el asiento en orden inverso a las instrucciones de la sección “INSTALACIÓN DEL ASIENTO” de este manual para asegurarse de que el enchufe del cable esté conectado adecuadamente al tomacorriente ubicado en la parte inferior del asiento. Reensamble el asiento y siga las instrucciones de “ARRANQUE DE LA CORTADORA DE CÉSPED ELÉCTRICA CON RADIO DE GIRO CERO” para rearrancar la cortadora de césped con el fin de determinar si esta se puede arrancar. Si no se puede arrancar, contacte a un técnico de servicio calificado para que la repare.
	<ul style="list-style-type: none"> El peso del operador no está distribuido de manera uniforme sobre el asiento. El peso del operador sobre el asiento debe ser de al 44 lb (20 kg) para que el sistema de enclavamiento de seguridad funcione correctamente 	<ul style="list-style-type: none"> Siéntese correctamente en el asiento, jale la paleta izquierda/derecha o ambas paletas hacia el operador y suéltelas, y luego la cortadora de césped estará lista para ser conducida. Desconecte e instale de nuevo el paquete de batería si es necesario.
	<ul style="list-style-type: none"> El pedal del freno de estacionamiento se presiona para reducir la velocidad de conducción. Una vez que el pedal del freno de estacionamiento se presione lo suficiente, pero no hasta la posición de frenado, la cortadora de césped se detendrá. 	<ul style="list-style-type: none"> Siga las instrucciones de “ARRANQUE DE LA CORTADORA DE CÉSPED ELÉCTRICA CON RADIO DE GIRO CERO” para rearrancar la cortadora de césped.
El modo de conducción no se puede ajustar durante la conducción.	<ul style="list-style-type: none"> Esto es una función de la cortadora de césped eléctrica con radio de giro cero para ofrecer una conducción segura. 	<ul style="list-style-type: none"> La función se activará solo cuando las ruedas de la cortadora de césped estén detenidas.

PROBLEMA	CAUSA	SOLUCIÓN
<p>La cortadora de césped eléctrica con radio de giro cero no logra poner en marcha las cuchillas cuando el interruptor de PTO está activado.</p>  El ícono del interruptor de PTO parpadea	<ul style="list-style-type: none"> Los Ah combinados de las baterías insertadas son menos de 15 Ah. 	<ul style="list-style-type: none"> Para arrancar esta cortadora de césped, se requieren baterías EGO que totalicen 15 Ah (2 X BA4200/BA4200T) o más. Para obtener el mejor rendimiento, recomendamos utilizar baterías EGO que totalicen 30 Ah o más.
	<ul style="list-style-type: none"> El interruptor de PTO no se presionó hacia abajo cuando la cortadora de césped se detuvo la última vez. 	<ul style="list-style-type: none"> Presione el interruptor de PTO hacia abajo y luego hacia arriba para reanclar los motores de las cuchillas.
	<ul style="list-style-type: none"> La cortadora de césped está sobrecargada en el momento en que las cuchillas comienzan a rotar, lo cual activa la autoprotección del motor. 	<ul style="list-style-type: none"> Arranque la cortadora de césped a velocidad más baja de las cuchillas primero y no aumente la velocidad de las cuchillas hasta que estas estén rotando exitosamente.
	<ul style="list-style-type: none"> En tiempo extremadamente frío, es posible que el motor de la cuchilla no arranque exitosamente debido a la protección para baja temperatura. 	<ul style="list-style-type: none"> Almacene siempre la cortadora de césped y la batería en un ambiente templado. Rearranque la cortadora de césped cuando se haya calentado. Por favor, no haga intentos repetidos en tiempo extremadamente frío, ya que es posible que dañen la máquina. La temperatura de funcionamiento recomendada es de 32 – 104 °F (0 – 40 °C).
	<ul style="list-style-type: none"> La cuchilla interfiere con la plataforma deformada de la cortadora de césped. 	<ul style="list-style-type: none"> Llame a un Centro de Servicio al Cliente de EGO

PROBLEMA	CAUSA	SOLUCIÓN
Las cuchillas dejan de funcionar durante el corte de pasto.	<ul style="list-style-type: none"> La cortadora de césped está sobrecargada. 	<ul style="list-style-type: none"> Suba la altura de corte de la plataforma o disminuya la velocidad de conducción para reducir la carga de trabajo de la cortadora de césped.
	<ul style="list-style-type: none"> La plataforma de la cortadora de césped está obstruida con pasto y residuos. 	<ul style="list-style-type: none"> Limpié la plataforma de la cortadora de césped y asegúrese de que las cuchillas tengan libertad de movimiento.
	<ul style="list-style-type: none"> La cortadora de césped está sobrecalentada. 	<ul style="list-style-type: none"> Reduzca la carga de trabajo de la cortadora de césped, por ejemplo, subiendo la altura de corte de la plataforma o reduciendo la velocidad de las cuchillas/conducción, y deje que la cortadora de césped se enfríe.
	<ul style="list-style-type: none"> El paquete o los paquetes de batería del compartimiento de baterías de la cortadora de césped están sobrecalentados, lo cual tiene como resultado una capacidad nominal combinada en Ah de todas las baterías insertadas inferior a 15 Ah. 	<ul style="list-style-type: none"> 1. La cortadora de césped puede seguir funcionando si la capacidad nominal en Ah de las baterías combinadas, excluida la batería sobrecalentada, son iguales o superiores a 15 Ah. Una vez que la batería sobrecalentada regrese a la temperatura normal, participará inmediatamente en el suministro de energía a la cortadora de césped. 2. Si la capacidad nominal en Ah de las baterías combinadas es inferior a 15 Ah, la cortadora de césped no funcionará hasta que se inserten más paquetes de batería en los compartimientos de batería vacíos. 3. Reduzca la carga de trabajo de la cortadora de césped, por ejemplo, subiendo la altura de corte de la plataforma o reduciendo la velocidad de corte, cuando se reanude la utilización de la cortadora de césped.
	<ul style="list-style-type: none"> La cortadora de césped está en modo de funcionamiento reducido. 	<ul style="list-style-type: none"> Cuando la cortadora de césped esté en el modo de funcionamiento reducido, las cuchillas se cambiarán automáticamente a velocidad de rotación baja. El operador deberá dejar de trabajar y conducir la máquina hasta el área de carga de las baterías lo antes posible.
	<ul style="list-style-type: none"> La cortadora de césped es golpeada por un objeto extraño, lo cual tiene como resultado autoprotección del motor. 	<ul style="list-style-type: none"> Presione hacia abajo y luego hacia arriba el interruptor de PTO para reanudar los motores de las cuchillas.
El indicador de audio continúa sonando.	<ul style="list-style-type: none"> La cortadora de césped está en modo de funcionamiento reducido y las cuchillas no están desactivadas. 	<ul style="list-style-type: none"> Presione hacia abajo el interruptor de PTO para apagar los motores de las cuchillas. El indicador de audio dejará de sonar cuando los motores de las cuchillas se apaguen.
	<ul style="list-style-type: none"> La cortadora de césped deja de desplazarse por una pendiente y el operador está fuera del asiento sin poner el pedal del freno de estacionamiento en la posición de frenado. 	<ul style="list-style-type: none"> Ponga el pedal del freno de estacionamiento en la posición de frenado antes de dejar la cortadora de césped en la pendiente.

PROBLEMA	CAUSA	SOLUCIÓN
Los indicadores de batería siguen encendidos al apagar la cortadora de césped.	<ul style="list-style-type: none"> Al apagar la cortadora de césped sobre terreno nivelado sin retirar el paquete (los paquetes) de batería de la misma, los indicadores de batería permanecerán iluminados durante 60 minutos. 	<ul style="list-style-type: none"> No se necesita ninguna acción. Los indicadores de batería se apagarán después de que hayan transcurrido 60 minutos.
	<ul style="list-style-type: none"> Al apagar la cortadora de césped en una pendiente sin poner el freno de estacionamiento en la posición de frenado, los indicadores de batería se mantendrán encendidos hasta que la carga de las baterías se agote. El indicador de audio seguirá sonando al mismo tiempo. 	<ul style="list-style-type: none"> Ponga el pedal del freno de estacionamiento en la posición de frenado antes de dejar la cortadora de césped en la pendiente.
La pantalla LCD no se ilumina cuando todos los íconos están encendidos.	<ul style="list-style-type: none"> El botón de arranque/parada ha sido presionado durante menos de 3 segundos. 	<ul style="list-style-type: none"> La pantalla LCD mostrará solo el "indicador de combustible" cuando se presione brevemente.
		<ul style="list-style-type: none"> La pantalla LCD se encenderá después de haber presionado el botón de arranque/parada durante 3 segundos.
La cortadora de césped corta de manera desigual, con una diferencia de altura significativa de delante a atrás.	<ul style="list-style-type: none"> Las cuchillas están desafiladas. 	<ul style="list-style-type: none"> Afile o reemplace la cuchilla de corte de acuerdo con las instrucciones de este manual.
	<ul style="list-style-type: none"> Las cuchillas están dobladas. 	<ul style="list-style-type: none"> Reemplace la cuchilla de corte doblada siguiendo las instrucciones de la sección "REEMPLAZO DE LAS CUCHILLAS DE CORTE".
	<ul style="list-style-type: none"> La plataforma de la cortadora de césped no está nivelada, lo cual tiene como resultado una altura diferente de las cuchillas de corte. 	<ul style="list-style-type: none"> Nivele la plataforma de la cortadora de césped siguiendo las instrucciones de la sección "NIVELACIÓN DE LA PLATAFORMA DE LA CORTADORA DE CÉSPED".
La altura de corte real del pasto no está alineada con la altura indicada.	<ul style="list-style-type: none"> Las tuercas de la plataforma de la cortadora de césped están flojas en el varillaje de suspensión (vea la Fig. 21c). 	<ul style="list-style-type: none"> Siga las instrucciones de la sección "NIVELACIÓN DE LA PLATAFORMA DE LA CORTADORA DE CÉSPED" para hacer un ajuste correcto de delante a atrás de la plataforma de la cortadora de césped y apriete firmemente las cuatro tuercas que se encuentran en el varillaje de suspensión (dos para cada lado).
	<ul style="list-style-type: none"> La plataforma de la cortadora de césped está dañada o seriamente desgastada. 	<ul style="list-style-type: none"> Siga las instrucciones de la sección "REMOCIÓN DE LA PLATAFORMA DE LA CORTADORA DE CÉSPED" para hacer que la plataforma de la cortadora de césped sea reemplazada.
La cortadora de césped no tritura correctamente.	<ul style="list-style-type: none"> El pasto cortado mojado se está pegando a la parte inferior de la plataforma. 	<ul style="list-style-type: none"> Espere hasta que el pasto se seque antes de cortarlo.
	<ul style="list-style-type: none"> La cortadora de césped está ajustada para cortar demasiado pasto a la vez. 	<ul style="list-style-type: none"> Suba la altura de corte de la plataforma.

PROBLEMA	CAUSA	SOLUCIÓN
Vibración excesiva.	<ul style="list-style-type: none"> Las cuchillas de corte están flojas. 	<ul style="list-style-type: none"> Apriete el perno de la cuchilla con la fuerza de torsión recomendada de 36-41 pies-lb (50-55 Nm).
	<ul style="list-style-type: none"> Las cuchillas están dobladas. 	<ul style="list-style-type: none"> Reemplace la cuchilla de corte doblada siguiendo las instrucciones de la sección "REEMPLAZO DE LAS CUCHILLAS DE CORTE".
	<ul style="list-style-type: none"> La plataforma de la cortadora de césped no está nivelada. 	<ul style="list-style-type: none"> Nivele la plataforma de la cortadora de césped siguiendo las instrucciones de la sección "NIVELACIÓN DE LA PLATAFORMA DE LA CORTADORA DE CÉSPED".
	<ul style="list-style-type: none"> Las tuercas de la plataforma de la cortadora de césped están flojas en el varillaje de suspensión (vea la Fig. 21c). 	<ul style="list-style-type: none"> Utilice una llave de boca abierta de 23/32 de pulgada (18 mm) (no suministrada) para apretar las cuatro tuercas ubicadas en el varillaje de suspensión (dos para cada lado).
	<ul style="list-style-type: none"> La cortadora de césped está ajustada para cortar demasiado pasto a la vez. 	<ul style="list-style-type: none"> Suba la altura de corte de la plataforma.
Hay pasto o residuos que quedan en el terreno después de cortar el césped.	<ul style="list-style-type: none"> La cortadora de césped está ajustada para cortar demasiado pasto a la vez cuando el pasto está alto. 	<ul style="list-style-type: none"> Comience con una altura de corte elevada y redúzcala hasta que se obtenga el resultado de corte de césped deseado. El pasto de más de 6 pulgadas (152 mm) de altura deberá cortarse dos veces, a alturas de corte sucesivamente más bajas.
	<ul style="list-style-type: none"> El pasto está mojado. 	<ul style="list-style-type: none"> No corte el pasto cuando esté mojado, espere hasta que se seque.
	<ul style="list-style-type: none"> La velocidad de conducción es alta. 	<ul style="list-style-type: none"> Reduzca la velocidad de conducción.
	<ul style="list-style-type: none"> La velocidad de las cuchillas es baja. 	<ul style="list-style-type: none"> Aumente gradualmente la velocidad de las cuchillas.
Tiempo de funcionamiento corto de la cortadora de césped con la batería incluida.	<ul style="list-style-type: none"> El terreno del césped, las condiciones del pasto, el ajuste de la altura de corte, la velocidad de conducción, la velocidad de las cuchillas, etc., afectarán enormemente al tiempo de funcionamiento. 	<ul style="list-style-type: none"> Consulte el capítulo "CONSEJOS PARA AUMENTAR EL TIEMPO DE FUNCIONAMIENTO" para obtener instrucciones.
La cortadora de césped no se desplaza en línea recta.	<ul style="list-style-type: none"> Las presiones de las llantas de las ruedas traseras izquierda y derecha son diferentes. 	<ul style="list-style-type: none"> Compruebe la presión de aire en las llantas de ambas ruedas traseras, de acuerdo con la recomendación de la sección "COMPROBACIÓN DE LA PRESIÓN DE LAS LLANTAS" de este manual.
	<ul style="list-style-type: none"> La velocidad de propulsión de las ruedas traseras izquierda y derecha es diferente. 	<ul style="list-style-type: none"> Calibre el volante siguiendo las instrucciones de la sección "CALIBRE EL VOLANTE".
El pedal del freno de estacionamiento no se puede liberar de la posición de frenado o es lento en su acción de salto por resorte hacia atrás.	<ul style="list-style-type: none"> Es posible que estén entrando residuos o suciedad en el pedal del freno de estacionamiento. 	<ul style="list-style-type: none"> Abra la caja del pedal del freno de estacionamiento para limpiar minuciosamente el interior de dicha caja y ciérrela. Reajuste el pedal del freno de estacionamiento para ver si el problema se ha resuelto. Si no se ha resuelto, contacte a un técnico de servicio calificado para que realice la reparación.

PROBLEMA	CAUSA	SOLUCIÓN
La cortadora de césped no se puede cargar a través del puerto de carga con el indicador de estado de la cortadora de césped iluminado en rojo continuo.	<ul style="list-style-type: none"> El enchufe del cargador no está insertado correctamente en el puerto de carga de la cortadora de césped. 	<ul style="list-style-type: none"> Reconecte el enchufe del cargador para ver si la cortadora de césped se puede cargar normalmente.
	<ul style="list-style-type: none"> No hay alimentación eléctrica en los tomacorrientes de pared. 	<ul style="list-style-type: none"> No se necesita ninguna acción. Espere hasta que la alimentación eléctrica se recupere.
	<ul style="list-style-type: none"> Malfuncionamiento del cargador. 	<ul style="list-style-type: none"> Contacte a un técnico de servicio calificado para que realice una inspección y, si es necesario, haga que el cargador sea reparado.
	<ul style="list-style-type: none"> El puerto del cargador de la cortadora de césped tiene fallas. 	<ul style="list-style-type: none"> Contacte a un técnico de servicio calificado para que realice la reparación.
El tiempo de carga a través del puerto de la cortadora de césped es demasiado largo.	<ul style="list-style-type: none"> El cargador no es adecuado. 	<ul style="list-style-type: none"> Utilice el cargador EGO CHV1600/CHV1600-FC recomendado para cargar directamente la cortadora de césped eléctrica con radio de giro cero.
La batería no se puede cargar completamente a través del puerto de carga de la cortadora de césped.	<ul style="list-style-type: none"> Error de firmware de la cortadora de césped o falla de la batería o del cargador. 	<ul style="list-style-type: none"> Reajuste el cargador desenchufándolo y esperando más de 1 minuto. Luego, reconecte el enchufe a la fuente de alimentación. Si esto no resuelve el problema, llame a un Centro de Servicio al Cliente de EGO.
La cortadora de césped no se puede arrancar después de limpiarla.	<ul style="list-style-type: none"> Limpieza incorrecta, por ejemplo, entrada de agua en los componentes eléctricos, la pantalla LCD, etc. 	<ul style="list-style-type: none"> Siga las instrucciones de la sección “MANTENIMIENTO GENERAL” para limpiar correctamente la cortadora de césped
		<ul style="list-style-type: none"> Si la cortadora de césped se ha mojado accidentalmente en la lluvia, déjela más de 12 horas para que se seque o utilice aire comprimido para secarla.
The mower deck gets clogged fast.	<ul style="list-style-type: none"> La plataforma de la cortadora de césped no se limpió correctamente después del uso previo. 	<ul style="list-style-type: none"> Limpie la plataforma de la cortadora de césped después de cada uso, siguiendo la sección “UTILIZACIÓN DEL PUERTO DE LAVADO PARA LIMPIAR LA PLATAFORMA DE LA CORTADORA DE CÉSPED”.
La cortadora de césped pierde tracción fácilmente cuando sube por la pendiente.	<ul style="list-style-type: none"> Las llantas de las ruedas traseras están desgastadas. 	<ul style="list-style-type: none"> Obtenga servicio de ajustes y reparaciones local para reemplazar las llantas de las ruedas o cuando la propia rueda esté dañada reemplace la rueda trasera siguiendo las instrucciones de la sección “REEMPLAZO DE LAS RUEDAS”.
	<ul style="list-style-type: none"> Se está cortando el césped en una pendiente pronunciada. 	<ul style="list-style-type: none"> La cortadora de césped no se deberá utilizar para cortar el césped en pendientes con una inclinación de más de 15 grados.

PROBLEMA	CAUSA	SOLUCIÓN
Cuando la cortadora de césped esté detenida en una pendiente con el pedal del freno de estacionamiento presionado, puede deslizarse hacia abajo por la pendiente.	<ul style="list-style-type: none"> Los componentes del freno se están desgastando excesivamente debido a un funcionamiento incorrecto de la cortadora de césped. 	<ul style="list-style-type: none"> Contacte a un técnico de servicio calificado para que realice la reparación.
No sale agua del puerto de lavado cuando se intenta lavar la plataforma.	<ul style="list-style-type: none"> El acoplador rápido del puerto de lavado no está montado correctamente sobre el puerto de lavado. 	<ul style="list-style-type: none"> Reinstale el acoplador rápido del puerto de lavado hasta que oiga un clic nítido después de empujarlo firmemente. Si no funciona, llame a un Centro de Servicio al Cliente de EGO.
Se oye un sonido anormal al empujar manualmente la cortadora de césped sin arrancarla.	<ul style="list-style-type: none"> El sonido viene de los imanes que están dentro del motor de propulsión. 	<ul style="list-style-type: none"> Es normal y no se necesita ninguna acción.
El volante no se puede rotar.	<ul style="list-style-type: none"> El ensamblaje del volante está obstruido con residuos. 	<ul style="list-style-type: none"> Compruebe si hay residuos y, si los hay, retírelos.
La cortadora de césped no gira hacia la izquierda/derecha al rotar el volante.	<ul style="list-style-type: none"> Falla de los componentes electrónicos o mecánicos. 	<ul style="list-style-type: none"> Contacte a un técnico de servicio calificado para que realice la reparación.
La cortadora de césped no se detiene al soltar el pedal del acelerador.	<ul style="list-style-type: none"> El camino de retorno del pedal del acelerador está obstruido con residuos. 	<ul style="list-style-type: none"> Compruebe si hay residuos y, si los hay, retírelos.
	<ul style="list-style-type: none"> El botón del SCC se presiona accidentalmente durante la conducción. La cortadora de césped está en el modo de control de crucero. 	<ul style="list-style-type: none"> Compruebe si el ícono del SCC está iluminado en la pantalla LCD y salga del SCC según sea necesario. Consulte el capítulo “UTILIZACIÓN DEL CONTROL DE CRUCERO (SCC)”.
La función del SCC no se puede activar ni desactivar.	<ul style="list-style-type: none"> El botón del SCC no está presionado adecuadamente. 	<ul style="list-style-type: none"> Presione el botón del SCC hasta que el ícono del SCC se ilumine en la pantalla LCD o desaparezca de dicha pantalla.
La cortadora de césped no se desplaza en reversa cuando al jalar la(s) paleta(s) izquierda/derecha hacia el operador.	<ul style="list-style-type: none"> El indicador de estado de la cortadora de césped no muestra una luz verde y la cortadora de césped no está lista para ser conducida. 	<ul style="list-style-type: none"> Siga la sección “ARRANQUE DE LA CORTADORA DE CÉSPED ELÉCTRICA CON RADIO DE GIRO CERO” para hacer que el indicador de estado de la cortadora de césped muestre un color verde y la cortadora de césped estará lista para ser conducida.
	<ul style="list-style-type: none"> La paleta izquierda/derecha o ambas paletas no están jaladas adecuadamente hacia el operador. 	<ul style="list-style-type: none"> Jale la paleta izquierda o la paleta derecha o ambas paletas simultáneamente hacia el operador hasta que se oiga un sonido de “clic”.
	<ul style="list-style-type: none"> La paleta izquierda/derecha o ambas paletas no se mantienen jaladas hacia el operador. 	<ul style="list-style-type: none"> Para conducir en reversa, al menos de una de las paletas se tiene que mantener jalada hacia el operador.
	<ul style="list-style-type: none"> La paleta izquierda/derecha o ambas paletas están rotas. 	<ul style="list-style-type: none"> Contacte a un técnico de servicio calificado para que realice la reparación.





REFERENCIA DE CÓDIGOS DE FALLA Y DEL INDICADOR DE ESTADO DE LA CORTADORA DE CÉSPED

Pantalla LCD	Descripción	Código de falla en la pantalla LCD	Indicador de estado de la cortadora de césped	Indicador de audio	Causa	Solución
	El ícono de llave de seguridad parpadea	n/a	APAGADO	No	La llave de seguridad no está insertada.	Inserte la llave de seguridad y luego presione y mantenga presionado el botón de ARRANQUE/PARADA durante más de 3 segundos para encender la cortadora de césped.
					El ensamblaje de la caja del panel de control con llave está roto.	Haga que las reparaciones sean realizadas por un técnico de servicio calificado.
	El ícono de un compartimiento de batería determinado parpadea	n/a	APAGADO	No	Una batería determinada durante la descarga tiene sobrecorriente.	No se necesita ninguna acción. La cortadora de césped puede seguir funcionando si la capacidad nominal en Ah de las baterías combinadas, excluida la batería con sobrecorriente, es igual o superior a 15 Ah. Una vez que la batería con sobrecorriente regrese al estado normal, participará inmediatamente en el suministro de energía a la cortadora de césped y el ícono desaparecerá.
	El ícono del compartimiento de batería vacío parpadea	n/a	APAGADO	No	La capacidad de la batería no es suficiente para permitir que la cortadora de césped funcione.	Para arrancar esta cortadora de césped, se requieren baterías EGO que totalicen 15 Ah (2 X BA4200/ BA4200T) o más. Para obtener el mejor rendimiento, recomendamos utilizar baterías EGO que totalicen 30 Ah o más.

Pantalla LCD	Descripción	Código de falla en la pantalla LCD	Indicador de estado de la cortadora de césped	Indicador de audio	Causa	Solución
	El indicador de sobre-carga parpadea	n/a	Parpadea en rojo	Un pitido	El motor de la cuchilla está sobrecargado.	Suba la altura de corte de la plataforma o disminuya la velocidad de conducción para reducir la carga de trabajo de la cortadora de césped.
					El conducto de descarga lateral está obstruido con pasto y residuos.	Limpie el conducto de descarga lateral después de cada uso.
					Hay una interferencia entre la cuchilla y la plataforma de la cortadora de césped.	Llame a un Centro de Servicio al Cliente de EGO
	El ícono del termómetro parpadea.	n/a	APAGADO	Un pitido	La cortadora de césped está sobrecalentada.	Reduzca la carga de trabajo de la cortadora de césped subiendo la altura de corte de la plataforma o reduciendo la velocidad de las cuchillas/ conducción. Tome un descanso y deje que la cortadora de césped se enfríe.
					La cortadora de césped está demasiado fría.	Siga las instrucciones de la sección " UTILIZACIÓN EN TIEMPO FRÍO ".

Pantalla LCD	Descripción	Código de falla en la pantalla LCD	Indicador de estado de la cortadora de césped	Indicador de audio	Causa	Solución
	<p>El ícono de temperatura y el compartimiento de batería ocupado exacto parpadean al mismo tiempo.</p>	n/a	APAGADO	No	<p>El paquete de batería del compartimiento de batería numerado correspondiente está sobrecalentado.</p>	<ol style="list-style-type: none"> 1. La cortadora de césped puede seguir funcionando si la capacidad nominal en Ah de las baterías combinadas, excluida la batería sobrecalentada, es igual o superior a 15 Ah. Una vez que la batería sobrecalentada regrese a la temperatura normal, participará inmediatamente en el suministro de energía a la cortadora de césped. 2. Si la capacidad nominal en Ah de las baterías combinadas es inferior a 15 Ah, la cortadora de césped no funcionará hasta que se inserten más paquetes de batería en los compartimientos de batería vacíos. 3. Reduzca la carga de trabajo de la cortadora de césped subiendo la altura de corte de la plataforma o reduciendo la velocidad de corte cuando se reanude la utilización de la cortadora de césped.

Pantalla LCD	Descripción	Código de falla en la pantalla LCD	Indicador de estado de la cortadora de césped	Indicador de audio	Causa	Solución
	Los íconos de cada compartimiento de batería ocupado, el indicador de energía baja y el indicador de combustible parpadean cada segundo al mismo tiempo en la pantalla LCD. El primer indicador de combustible LED y el indicador de estado de la cortadora de césped también parpadean.	n/a	Sigue pitando	Sigue pitando hasta que el interruptor de PTO es empujado hacia abajo.	Los paquetes de batería tienen un nivel de carga bajo y la cortadora de césped está en el modo de funcionamiento reducido.	Deje de trabajar y regrese al área de carga de las baterías. NOTA: Cuando la cortadora de césped esté en el modo de funcionamiento reducido, las cuchillas se cambiarán automáticamente a velocidad de rotación baja y mientras tanto el indicador de audio seguirá pitando. El operador deberá empujar el interruptor de PTO hacia abajo para apagar los motores de las cuchillas. El indicador de audio dejará de pitar después de que las cuchillas se detengan.
	El ícono de cada compartimiento de batería ocupado y el indicador de energía baja parpadean cada medio segundo. El primer indicador de combustible LED también parpadeará en rojo cada medio segundo.	n/a	Sigue pitando	Sigue pitando	Los paquetes de batería están casi agotados.	La cortadora de césped dejará de funcionar inmediatamente. El operador deberá transportar la cortadora de césped al área de carga de baterías para cargarla.
	El ícono de autoestacionamiento parpadea en la pantalla LCD.	n/a	APAGADO	Sigue pitando	La cortadora de césped está estacionada en una pendiente y el operador la deja sin poner el pedal del freno de estacionamiento en la posición de frenado.	Ponga el pedal del freno en la posición de frenado. El ícono de autoestacionamiento se apagará y el indicador de sonido dejará de pitar.
	El ícono del pedal del freno se muestra en la pantalla LCD	n/a	APAGADO	No	El pedal del freno de estacionamiento está puesto en la posición de frenado.	Libérela antes de arrancar la cortadora de césped.

Pantalla LCD	Descripción	Código de falla en la pantalla LCD	Indicador de estado de la cortadora de césped	Indicador de audio	Causa	Solución
	El ícono del sensor del asiento se muestra en la pantalla LCD	n/a	APAGADO	No	El operador abandona el asiento o el sistema de enclavamiento de seguridad del asiento está desconectado asiento.	Si el operador sentado en el asiento y el ícono está encendido, deje de utilizar inmediatamente la cortadora de césped y compruebe la conexión del asiento. Si se confirma que la conexión del asiento con la cortadora de césped es correcta, por favor, contacte a un técnico de servicio calificado para que haga reparaciones.
	El ícono del interruptor de PTO parpadea	n/a	APAGADO	No	Se interrumpió el funcionamiento del motor de la cuchilla y el interruptor de PTO no está ajustado en la posición de apagado.	Antes de rearrancar la cortadora de césped, presione hacia abajo el interruptor de PTO para desactivar el motor de la plataforma. Sírvase consultar la sección “RESOLUCIÓN DE PROBLEMAS” de este manual como referencia.
	El ícono de regeneración de energía parpadea ocasionalmente.	n/a	APAGADO	No	La energía cinética generada durante el frenado o la conducción cuesta abajo es convertida en electricidad para cargar los paquetes de batería.	Esto es funcionamiento normal. No se necesita ninguna acción.
	El ícono del SCC parpadea	n/a	APAGADO	No	La función del SCC (sistema de control de crucero) ha fallado.	La función del SCC no se pudo activar cuando la cortadora de césped estaba siendo conducida a velocidad muy baja o en reversa.

Aviso: Si aparece un código de falla en la pantalla LCD, retire todos los paquetes de batería y reinsértelos unos minutos más tarde. Si esto no funciona, siga la resolución de problemas de códigos de falla que aparece más adelante.

Pantalla LCD	Descripción		Código de falla en la pantalla LCD	Indicador de estado de la cortadora de césped	Indicador de audio	Causa	Solución
consulte "Código de falla"	El motor de propulsión izquierdo falla en la rotación.	El motor de propulsión izquierdo controlado por el PCBA (conjunto de placas de circuitos impresos) falla.	413	APAGADO	Un pitido	Falla del PCBA	Haga que las reparaciones sean realizadas por un técnico de servicio calificado.
		El enchufe (fase triple, cable de alimentación) que conecta el motor de propulsión izquierdo con el PCBA correspondiente está flojo.	317	APAGADO	Un pitido	Conexión floja	Haga que las reparaciones sean realizadas por un técnico de servicio calificado.
		El enchufe (seis pines, cable de señal) que conecta el motor de propulsión izquierdo con el PCBA correspondiente está flojo.	301	APAGADO	Un pitido	Conexión floja	Haga que las reparaciones sean realizadas por un técnico de servicio calificado.
		El motor de propulsión izquierdo falla.	317	APAGADO	Un pitido	Falla del motor	Haga que las reparaciones sean realizadas por un técnico de servicio calificado.

Pantalla LCD	Descripción		Código de falla en la pantalla LCD	Indicador de estado de la cortadora de césped	Indicador de audio	Causa	Solución
consulte "Código de falla"	El motor de propulsión derecho falla en la rotación	El motor de propulsión derecho controlado por el PCBA (conjunto de placas de circuitos impresos) falla.	313	APAGADO	Un pitido	Falla del PCBA	Haga que las reparaciones sean realizadas por un técnico de servicio calificado.
		El enchufe (fase triple, cable de alimentación) que conecta el motor de propulsión derecho con el PCBA correspondiente está flojo.	417	APAGADO	Un pitido	Conexión floja	Haga que las reparaciones sean realizadas por un técnico de servicio calificado.
		El enchufe (seis pines, cable de señal) que conecta el motor de propulsión derecho con el PCBA correspondiente está flojo.	401	APAGADO	Un pitido	Conexión floja	Haga que las reparaciones sean realizadas por un técnico de servicio calificado.
		El motor de propulsión derecho falla.	417	APAGADO	Un pitido	Falla del motor	Haga que las reparaciones sean realizadas por un técnico de servicio calificado.
consulte "Código de falla"	El motor de la cuchilla izquierdo falla en la rotación.	El motor de la cuchilla izquierdo controlado por el PCBA falla	607	n/a	Un pitido	Falla del PCBA	Haga que las reparaciones sean realizadas por un técnico de servicio calificado.
		El enchufe (fase triple, cable de alimentación) que conecta el motor de la cuchilla izquierdo con el PCBA correspondiente está flojo.	509	n/a	Un pitido	Conexión floja	Inspeccione primero la cuchilla. Si está floja, utilice una llave de torsión de 9/16 de pulgada (14 mm) para apretar el perno en el sentido de las agujas del reloj. La fuerza de torsión recomendada para el perno de la cuchilla es de 36-41 pies-lb (50-55 Nm). De lo contrario, haga que las reparaciones sean realizadas por un técnico de servicio calificado.
		El motor de la cuchilla izquierdo falla	509	n/a	Un pitido	Falla del motor	

Pantalla LCD	Descripción		Código de falla en la pantalla LCD	Indicador de estado de la cortadora de césped	Indicador de audio	Causa	Solución
consulte "Código de falla"	El motor de la cuchilla derecho falla en la rotación.	El motor de la cuchilla derecho controlado por el PCBA falla	507	n/a	Un pitido	Falla del PCBA	Haga que las reparaciones sean realizadas por un técnico de servicio calificado.
		El enchufe (fase triple, cable de alimentación) que conecta el motor de la cuchilla derecho con el PCBA correspondiente está flojo.	609	n/a	Un pitido	Conexión floja	Inspeccione primero la cuchilla. Si está floja, utilice una llave de torsión de 9/16 de pulgada (14 mm) para apretar el perno en el sentido de las agujas del reloj. La fuerza de torsión recomendada para el perno de la cuchilla es de 36-41 pies-lb (50-55 Nm). De lo contrario, haga que las reparaciones sean realizadas por un técnico de servicio calificado.
		El motor de la cuchilla derecho falla	609	n/a	Un pitido	Falla del motor	
consulte "Código de falla"	El pedal del acelerador falla		311/411 El volante falla	APAGADO	Un pitido	Falla del PCBA Conexión floja	Haga que las reparaciones sean realizadas por un técnico de servicio calificado.
consulte "Código de falla"	Steering wheel fails		312/412	APAGADO	Un pitido	Falla del PCBA Conexión floja	Haga que las reparaciones sean realizadas por un técnico de servicio calificado.
consulte "Código de falla"	El freno de estacionamiento falla, la cortadora de césped no se puede conducir.	El PCBA del freno de estacionamiento, que está en el ensamblaje del armazón delantero, está roto.	309/409	APAGADO	Un pitido	Falla del PCBA	Haga que las reparaciones sean realizadas por un técnico de servicio calificado.
		El interruptor y/o el cable del freno de estacionamiento están rotos.	801	APAGADO	Un pitido	Falla del cable/interruptor	

Pantalla LCD	Descripción	Código de falla en la pantalla LCD	Indicador de estado de la cortadora de césped	Indicador de audio	Causa	Solución
APAGADA	Charging Port Fault	n/a	Solid RED	n/a	El puerto de carga está en circuito abierto.	Haga que las reparaciones sean realizadas por un técnico de servicio calificado.
		n/a	Solid RED	n/a	No hay alimentación eléctrica.	Compruebe el tomacorriente de pared para determinar si se suministran 120 V o si la toma está en buenas condiciones.
		n/a	Solid RED	n/a	El fusible está fundido.	Haga que las reparaciones sean realizadas por un técnico de servicio calificado.
consulte "Código de falla"	Falla del puerto de carga	204	n/a	Un pitido	El puerto de carga está en circuito abierto.	Haga que las reparaciones sean realizadas por un técnico de servicio calificado.
consulte "Código de falla"	El ensamblaje de la caja de las baterías no funciona.	217	n/a	Un pitido	La fuente de alimentación del ensamblaje de la caja de las baterías está rota.	Haga que las reparaciones sean realizadas por un técnico de servicio calificado.
		310/410	APAGADO	Un pitido	Las luces delanteras LED y el USB no funcionan.	Haga que las reparaciones sean realizadas por un técnico de servicio calificado.
		201/202/203	APAGADO	Un pitido	La conexión entre los cables Tipo C del ensamblaje de la caja de las baterías y otros cables Tipo C de la cortadora de césped no funciona.	Haga que las reparaciones sean realizadas por un técnico de servicio calificado.
consulte "Código de falla"	Falla del interruptor de arranque/parada	314/414	APAGADO	Un pitido	El BMS (sistema de gestión de las baterías) del ensamblaje de la caja de baterías está roto.	Haga que las reparaciones sean realizadas por un técnico de servicio calificado.

Pantalla LCD	Descripción	Código de falla en la pantalla LCD	Indicador de estado de la cortadora de césped	Indicador de audio	Causa	Solución
consulte "Código de falla"	Falla de la pantalla LCD	315/415	APAGADO	Un pitido	Falla del PCBA del interruptor o mala conexión de los cables del interruptor de arranque/ parada.	Haga que las reparaciones sean realizadas por un técnico de servicio calificado.
Interfaz del operador	Proceso de arranque incorrecto	n/a	Parpadea en verde	n/a	Presione el pedal del acelerador antes de jalar simultáneamente ambas paletas hacia el operador y luego soltarlas.	Arranque adecuadamente la cortadora de césped siguiendo la sección "ARRANQUE DE LA CORTADORA DE CÉSPED ELÉCTRICA CON RADIO DE GIRO CERO".

GARANTÍA

POLÍTICA DE GARANTÍA

Garantía limitada de 5 años en equipos de energía para exteriores y energía portátil EGO POWER+ para uso doméstico personal.

Garantía limitada de 3 años en paquetes de batería y cargadores del Sistema EGO POWER+ para uso personal doméstico. Se aplica una garantía extendida adicional de 2 años para la batería de 10,0 Ah, tanto si se vende por separado (núm. de modelo BA5600T) como si se incluye con cualquier herramienta, si se registra dentro del plazo de 90 días después de su compra. Garantía limitada de 5 años en el cargador CHV1600, diseñado para utilizarse con la cortadora de césped con asiento con radio de giro cero para uso personal doméstico.

Garantía limitada de 2 años/1 año en equipos de energía para exteriores, energía portátil, paquetes de baterías y cargadores EGO para uso profesional y comercial.

Los períodos de garantía detallados por productos se pueden encontrar en línea en <http://egopowerplus.com/warranty-policy>.

Sírvase contactar a Servicio al Cliente de EGO llamando gratis al 877-346-9876 (877-EGO-ZTRM) en cualquier momento en que tenga preguntas o reclamos bajo garantía.

GARANTÍA LIMITADA DE SERVICIO

Los productos EGO están garantizados contra defectos de material o de fabricación a partir de la fecha de compra original al por menor durante el período de garantía aplicable. El producto defectuoso será reparado gratuitamente.

- a) Esta garantía se aplica solo al comprador original a un minorista EGO autorizado y no se podrá transferir. Los minoristas EGO autorizados se identifican en línea en <http://egopowerplus.com/warranty-policy>
- b) El período de garantía para productos reacondicionados o certificados de fábrica que se utilizan para fines residenciales es de 1 año, para fines industriales, profesionales o comerciales es de 90 días.
- c) El período de garantía para las piezas de mantenimiento de rutina, tales como, pero sin limitarse a, asiento de cortadora de césped con asiento, ruedas, llantas, ruedas anticorte al ras, disco de freno, bloque de fricción, cuchillas, cabezales de orilladora, espadas de cadena, cadenas de sierra, correas, barras rascadoras, paletas de caucho, barrenas, zapatas antideslizantes, boquillas de soplador y todos los demás accesorios EGO, es de 90 días para fines residenciales y 30 días para fines industriales, profesionales o comerciales. Estas piezas están cubiertas durante 90/30 días contra defectos de fabricación en condiciones de trabajo normales.
- d) Esta garantía queda nula si el producto se ha puesto en alquiler.
- e) Esta garantía no cubre daños producto de modificaciones, alteraciones o reparaciones no autorizadas.
- f) Esta garantía solo cubre defectos que surjan del uso normal y no cubre el mal funcionamiento, las fallas ni los defectos que resulten del mal uso, el abuso (que incluye la sobrecarga del producto más allá de su capacidad y sumergirlo en agua o en cualquier otro líquido), accidentes, negligencia o falta de instalación adecuada y mantenimiento o almacenamiento inadecuados.
- g) Esta garantía no cubre el deterioro normal del acabado exterior, incluidos, entre otros, rayones, abolladuras, trozos de pintura o cualquier corrosión o decoloración producida por el calor o limpiadores químicos y abrasivos.

CÓMO OBTENER EL SERVICIO

Para obtener el servicio de garantía, póngase en contacto con Servicio al Cliente de EGO de manera gratuita al **877-346-9876 (877-EGO-ZTRM)**. Cuando pida un servicio cubierto por la garantía, debe presentar el recibo con la fecha original de venta. Un centro de servicio autorizado será seleccionado para reparar el producto de acuerdo con los términos establecidos en la garantía. Cuando lleve el producto al centro de servicio autorizado, es posible que deba hacer un pequeño depósito cuando deje la herramienta. Este depósito se reembolsará cuando se considere que el servicio de reparación se haya cubierto con la garantía.

LIMITACIONES ADICIONALES

En la medida en que la ley aplicable lo permita, se deniegan todas las garantías implícitas, inclusive las garantías de COMERCIALIZADIDAD o IDONEIDAD PARA UN PROPÓSITO ESPECÍFICO. Todas las garantías implícitas, inclusive las garantías de comerciabilidad o idoneidad para un propósito específico, que no se puedan denegar bajo la ley estatal, están limitadas al período de garantía aplicable definido al comienzo de este artículo.

Chervon North America no se hará responsable por daños directos, indirectos, accidentales o resultantes.

Algunos estados no permiten limitaciones con respecto a la duración de una garantía implícita y/o no permiten la exclusión o limitación de daños accidentales o resultantes, de modo que las limitaciones antes descritas podrían no aplicarse en su caso.

Esta garantía le otorga derechos legales específicos, pero podría tener también otros derechos que varían según el estado.

Para obtener el servicio al cliente, póngase en contacto con nosotros de manera gratuita al:

877-346-9876 (877-EGO-ZTRM) or EGOPOWERPLUS.COM.

EGO Customer Service
769 Seward Ave NW Suite 102
Grand Rapids, MI 49504

