



- (en) **Attachment - Operator's Manual**  
1696899 Brush Cutter - 82V Attachment
- (ar) **لغش مالم ليد - قح لمل**  
1696899 V82 ؤاشرفال تاذ ؤعطاقال-
- (bg) **Приложение - Ръководство за употреба**  
1696899 Храсторез - 82V  
Приспособление
- (cs) **Přídavné zařízení - Návod k obsluze**  
1696899 Křovinořez – přídavné zařízení 82V
- (da) **Udstyr - Brugsanvisning**  
1696899 Buskrydder - 82V tilbehør
- (de) **Zubehör - Bedienungsanleitung**  
1696899 Freischneider - 82V Zubehör
- (el) **Προσάρτημα - Εγχειρίδιο χειριστή**  
1696899 Θαμνοκοπτικό - Προσάρτημα 82V
- (es) **Complemento - Manual del operario**  
1696899 Aditamento 82V de Desbrozadora
- (et) **Lisaseade - Operaatori kasutusjuhend**  
1696899 Põõsalõikur - 82V lisaseade
- (fi) **Lisälaite - Käyttöohjekirja**  
1696899 Ruohoraivuri - 82V lisälaite
- (fr) **Fixation- Manuel d'utilisation**  
1696899 Débroussailleuse - Fixation 82V
- (hr) **Priključak - Korisnički priručnik**  
1696899 Rezač grmlja - priključak od 82V
- (hu) **Szerelék - Használati útmutató**  
1696899 Bozótívógó – 82 V szerelék
- (it) **Accessorio - Manuale per l'operatore**  
1696899 Bozótívógó - Accessorio 82V
- (lt) **Priedas - Vartotojo vadovas**  
1696899 Krūmapjovė - 82V priedas
- (lv) **Palīgierīce - Operatora rokasgrāmata**  
1696899 Krūmgriezis - palīgierīce 82V
- (nl) **Hulpstuk - Gebruikershandleiding**  
1696899 Bosmaaier - 82V hulpstuk
- (no) **Fester - Bruksanvisning**  
1696899 Krattrydder - 82V redskap
- (pl) **Zamocowanie - Instrukcja obsługi dla użytkownika**  
1696899 Kosa mechaniczna – Zamocowanie 82V
- (pt) **Acessório - Manual do Utilizador**  
1696899 Cortador de Escova - Acessório 82V
- (ro) **Accesoriu - Manual de utilizare**  
1696899 Maşină de tuns iarba - 82V Accesoriu
- (ru) **Насадка - Руководство оператора**  
1696899 Кусторез - Насадка 82V
- (sk) **Prípojná jednotka - Návod na obsluhu**  
1696899 Křovinořez – prípojná jednotka na 82 V
- (sl) **Priključek - Uporabniški priročnik**  
1696899 Kosilnica na nitko – priključek 82 V
- (sv) **Tillbehör - Bruksanvisning**  
1696899 Rösåg - 82V Tillbehör
- (tr) **Ataşman - Kullanma Kılavuzu**  
1696899 Çit düzeltici - 82 V Ataşmanı

# Manual Contents:

**General Information** ..... 2  
**Operator Safety** ..... 2  
**Parts and Features** ..... 4  
**Assembly** ..... 4  
**Operation** ..... 4  
**Storage** ..... 4  
**Maintenance** ..... 5  
**Troubleshooting** ..... 5  
**Parts List** ..... 6  
**Warranty** ..... 7

## General Information

The illustrations in this document are representative. The unit may vary from the images displayed. **LEFT** and **RIGHT** are referenced from the operator's position.

The use of Note in the text indicates clarifications, exceptions, or alternatives to the procedures given.



All language translations of this document are derived from the original English source file.



## Operator Safety

**Save these instructions for future reference.** This manual contains safety information to make you aware of the hazards and risks associated with the product and how to avoid them. It also contains important instructions that should be followed during the initial set-up, operation, and maintenance of the product.

It is important that you read and understand these instructions before attempting to start or operate this equipment.

### Safety Alert Symbols and Signal Words

The safety alert symbol  identifies safety information about hazards that can result in personal injury. A signal word (DANGER, WARNING, or CAUTION) is used with the alert symbol to indicate the likelihood and the potential severity of injury. In addition, a hazard symbol may be used to represent the type of hazard.

-  **DANGER** indicates a hazard which, if not avoided, will result in death or serious injury.
-  **WARNING** indicates a hazard which, if not avoided, could result in death or serious injury.
-  **CAUTION** indicates a hazard which, if not avoided, could result in minor or moderate injury.

**NOTICE** indicates an action that could result in damage to the product.

### WARNING

This product can expose you to chemicals including lead and lead compounds, which are known to the State of California to cause cancer and birth defects or other reproductive harm. For more information go to [www.P65Warnings.ca.gov](http://www.P65Warnings.ca.gov).

Symbol	Meaning
	Safety information about hazards that can result in personal injury.
	Read the directions for use of brush cutter before operating the machine.
	Thrown objects hazard - Wear eye protection. Noise hazard - Wear ear protection.
	Wear safety gloves and boots.
	Protect the machine from rain and damp environments.
	Blade thrust hazard - Risk of a loss of control of the unit if the blade contacts a solid object it can not cut.
	Cutting hazard from the blade - Keep hands and feet away from the blade.
	Thrown objects hazard - The blade can throw objects if it contacts them.
	All bystanders must be kept at least 50 ft (15m) away from machine.

## Safety and Handling



**WARNING**



Do not operate the brush cutter attachment before reading all Safety and Handling sections.

- Stay alert. Watch what you are doing when operating a power tool. Do not operate the brush cutter under the influence of alcohol, drugs or medication or when you are tired or sick.
- Do not operate the brush cutter for any other purpose except that for which it is intended.
- Use only manufacturer's genuine recommended replacement parts and accessories.

### Before using the brush cutter

- The operation of any power tool can result in foreign objects being thrown into your eyes, which can result in severe eye damage. Always wear safety glasses with side shield. Always wear nonslip safety shoes, ear muffs and gloves.
- Know the brush cutter controls and learn how to stop operating the unit quickly in an emergency by releasing the "ON / OFF" switch.
- Before using the brush cutter, make sure that the blade assembly is not worn or damaged.
- Dress properly. Do not wear loose clothing or jewelry or long hair which can be caught in moving parts.
- Do not operate power tools in explosive atmospheres, such as in the presence of flammable liquids, gases or dust. Power tools can create sparks which may ignite the dust or fumes.
- Operate only in daylight or good artificial light. Never operate in bad weather, especially when there is a risk of lightning.
- Keep your work area clean and well lit.



**WARNING**

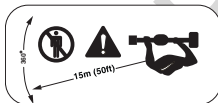

Bystanders must be kept at least 50 ft (15 m) away from cutting head during operation.

- Stop the machine immediately if approached.
- Be careful when turning or swinging the unit.
- Look before turning or changing direction.

## Operating the brush cutter

- Walk with the brush cutter. Never run.
- To maintain full control of the brush cutter, keep a proper footing at all times with your weight evenly balanced over both feet and never over reach. Use both hands when operating the brush cutter.
- Always keep the handle dry and free from oil and grease.
- Do not force the brush cutter. Always use the correct tool for your application.
- Do not use the brush cutter if the switch does not turn it ON and OFF.
- Store idle power tools out of the reach of children. Do not allow persons unfamiliar with the power tool or these instructions to operate the power tool.



**WARNING**



- Keep all body parts, especially hands away from moving parts when the brush cutter is running.
- Always stop the brush cutter and remove battery if the following conditions apply:
  - before clearing any blockage.
  - before assembling, checking, cleaning or working on the unit.
  - whenever leaving the brush cutter unattended.
  - If the unit becomes jammed.



**WARNING**



This tool is capable of throwing objects that could result in serious injury.

- Inspect the work area and remove stones, pieces of metal or other objects that could be thrown.



**WARNING**



Blade Thrust is a sudden movement of the cutting head when it contacts an object, it can not cut through. Blade Thrust can lead to a loss of control of the tool which could result in serious injury to the operator or bystanders.

- Use caution when cutting near solid objects such as rocks, trees or posts.

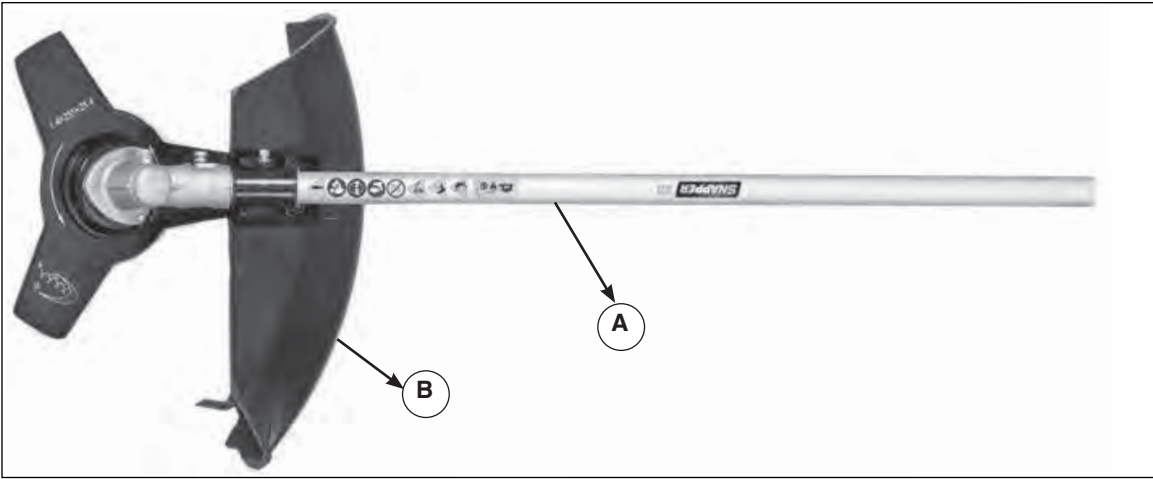

Figure 1

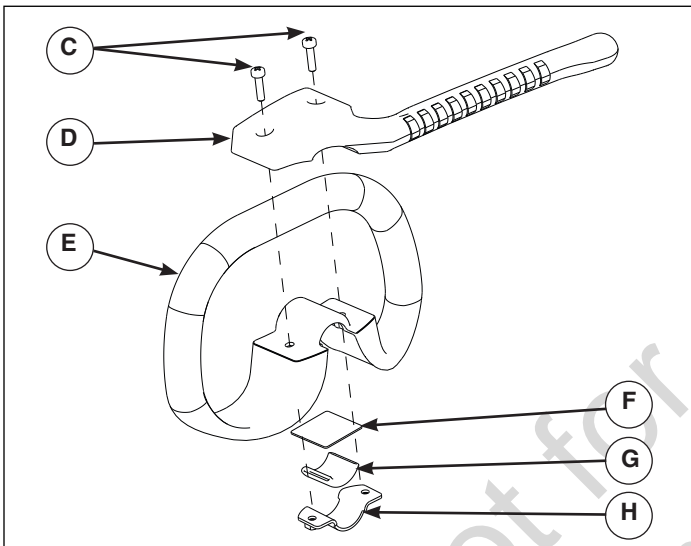

Figure 2

## Parts and Features

- Ⓐ Brush cutter attachment
- Ⓑ Debris guard

## Assembly (Figure 2)

1. Remove the existing auxiliary handle from the pole.
2. Slide clamp (H) over rubber sleeve (G).
3. Slide pole through the auxiliary handle (E).
4. Slide washer (F) over the pole.
5. Insert two screws (C) through holes in handle extension (D).
6. Line up holes in handle extension (D) with holes in auxiliary handle (E) and holes in clamp (H). Attach handle extension to auxiliary handle and the pole using screws (C) and nuts on the clamp, with the distance no less than 15cm from the coupling. Tighten with a wrench. Make sure the direction of the auxiliary handle is opposite to the blade.

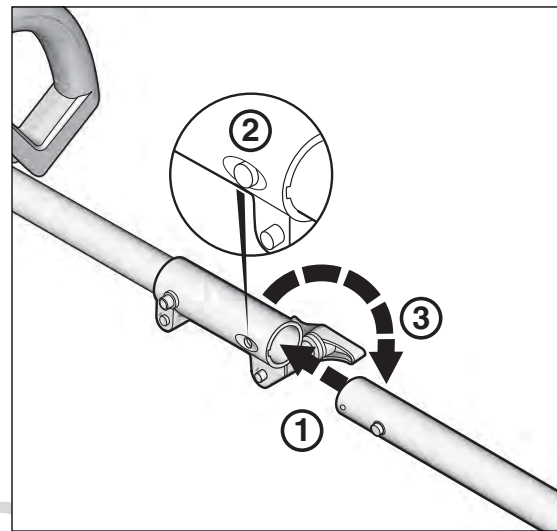

Figure 3

## Operation (Figure 3)

- ① Insert brush cutter pole into pole on power head.
- ② Press button on pole to allow power head pole to lock into place.
- ③ Tighten knob on power head pole.

## Storage

When transporting or storing the brush cutter, always remove the battery. Proper handling of the brush cutter will reduce the risk of personal injury from the cutter blades.



# Maintenance

Periodically check the brush cutter for misalignment, binding of moving parts, breakage of parts and any other condition that may affect the brush cutter operation. If damaged, have the unit repaired before use.

Keep cutting tools sharp and clean. Properly maintained cutting tools with sharp cutting edges are less likely to bind and are easier to control.

All maintenance, repair and inspection work should be performed by an authorized service center.

## Maintenance Chart

Refer to the following table for routine maintenance.

Requirements	Actions	Before start	After finish
<b>Cutting System</b>	Visual inspection	•	•
	Inspect and check assembly	•	
<b>All accessible fasteners</b>	Check	•	
	Retighten	•	•

## Troubleshooting

The following chart lists problems, causes and corrective actions if your brush cutter does not operate properly. If these do not correct the problem, contact an authorized service center.

Problem	Possible Cause	Correction
<b>Motor runs but blades remain stationary</b>	Drive cables not engaged.	Disconnect the poles; make sure the drive cables engage as poles are connected.
<b>Cutting tool too hot</b>	Dull cutting blades.	Replace the blade assembly.
<b>Excessive vibration</b>	Loose fasteners.	Tighten fasteners.

# Exploded View

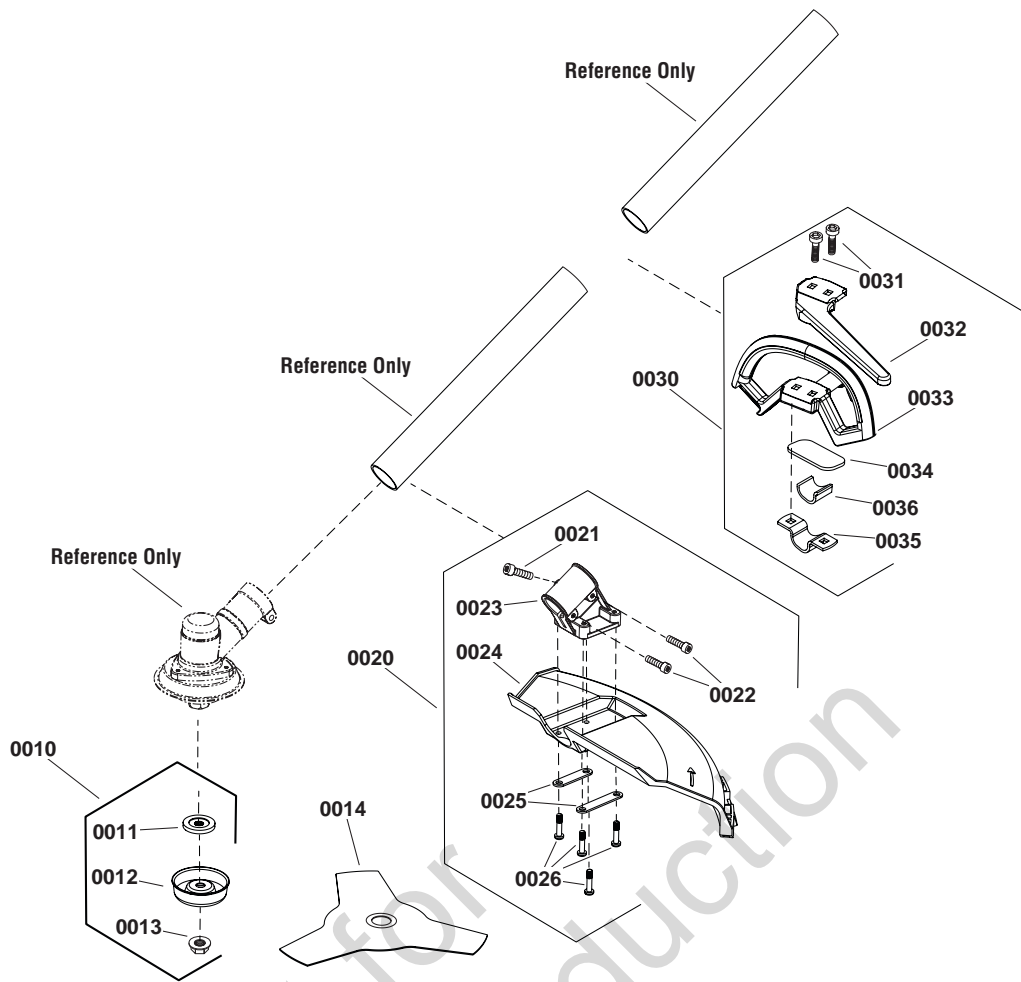

## Parts List

ITEM NO.	PART NO.	DESCRIPTION	QTY
0010	771012	COUPLING	1
0011	-----	PLATE, PRESSURE	1
0012	-----	CUP	1
0013	-----	NUT, M10-1.25	1
0014	84003805	BLADE ASSEMBLY	1
0020	771013	GUARD ASSEMBLY	1
0021	-----	CAPSCREW, M5-14	1
0022	-----	CAPSCREW, M5-20	2
0023	-----	CLAMP	1
0024	-----	GUARD	1
0025	-----	PLATE	2
0026	-----	BOLT, M5-20	4
0030	771520	KIT, HANDLE	1
0031	-----	SCREW	2
0032	-----	HANDLE, AUXILIARY	1
0033	-----	HANDLE	1
0034	-----	PAD	1
0035	-----	CLAMP	1
0036	-----	RUBBER RING	1

### LIMITED WARRANTY

Briggs & Stratton warrants that, during the warranty period specified below, it will repair or replace, free of charge, any part that is defective in material or workmanship or both. Transportation charges on product submitted for repair or replacement under this warranty must be borne by purchaser. This warranty is effective for and is subject to the time periods and conditions stated below. For warranty service, find the nearest Authorized Service Dealer in our dealer locator map at [www.snapper.com](http://www.snapper.com). The purchaser must contact the Authorized Service Dealer, and then make the product available to the Authorized Service Dealer for inspection and testing.

**There is no other express warranty. Implied warranties, including those of merchantability and fitness for a particular purpose, are limited to the warranty period listed below, or to the extent permitted by law. Liability for incidental or consequential damages are excluded to the extent exclusion is permitted by law.** Some states or countries do not allow limitations on how long an implied warranty lasts, and some states or countries do not allow the exclusion or limitation of incidental or consequential damages, so the above limitation and exclusion may not apply to you. This warranty gives you specific legal rights and you may also have other rights which vary from state to state or country to country.\*\*

### WARRANTY PERIOD

Item	Consumer Use	Commercial Use
Accessory/Attachment/Equipment	36 months	None

\*\* In Australia - Our goods come with guarantees that cannot be excluded under the Australian Consumer Law. You are entitled to a replacement or refund for a major failure and for compensation for any other reasonably foreseeable loss or damage. You are also entitled to have the goods repaired or replaced if the goods fail to be of acceptable quality and the failure does not amount to a major failure. For warranty service, find the nearest Authorized Service Dealer in our dealer locator map at [BRIGGSandSTRATTON.COM](http://BRIGGSandSTRATTON.COM), or by calling 1300 274 447, or by emailing or writing to [salesenquires@briggsandstratton.com.au](mailto:salesenquires@briggsandstratton.com.au), Briggs & Stratton Australia Pty Ltd, 1 Moorebank Avenue, NSW, Australia, 2170.

The warranty period begins on the date of purchase by the first retail or commercial consumer. "Consumer use" means personal residential household use by a retail consumer. "Commercial use" means all other uses, including use for commercial, income producing or rental purposes. Once a product has experienced commercial use, it shall thereafter be considered as a commercial use product for purposes of this warranty.

To ensure prompt and complete warranty coverage, register your product on-line at [www.onlineproductregistration.com](http://www.onlineproductregistration.com).

Save your proof of purchase receipt. If you do not provide proof of the initial purchase date at the time warranty service is requested, the manufacturing date of the product will be used to determine the warranty period. Product registration is not required to obtain warranty service on Briggs & Stratton products.

### ABOUT YOUR WARRANTY

Warranty service is available only through Snapper Authorized Service Dealers. This warranty covers only defects in materials or workmanship. It does not cover damage caused by improper use or abuse, improper maintenance or repair, or normal wear and tear.

**Improper Use and Abuse** - The proper, intended use of this product is described in the Operator's Manual. Using the product in a way not described in the Operator's Manual or using the product after it has been damaged will not be covered under this warranty. Warranty coverage will also not be provided if the serial number on the product has been removed or the product has been altered or modified in any way, or if the product has evidence of abuse such as impact damage or water/chemical corrosion damage.

**Improper Maintenance or Repair** - This product must be maintained according to the procedures and schedules provided in the Operator's Manual, and serviced or repaired using genuine Briggs & Stratton parts or equivalent. Damage caused by lack of maintenance or use of non-original parts is not covered by warranty.

**Normal Wear and Tear** - Like most mechanical devices, your unit is subject to wear even when properly maintained. This warranty does not cover repairs when normal use has exhausted the life of a part or the equipment. Maintenance and wear items such as filters, belts, cutting blades, and brake pads (except engine brake pads) are not covered by warranty due to wear characteristics alone, unless the cause is due to defects in material or workmanship.

**Other Exclusions** - This warranty excludes damage due to accident, abuse, modifications, alterations, improper servicing, freezing or chemical deterioration. Attachments or accessories that were not originally packaged with the product are also excluded. This warranty does not include used, reconditioned, second-hand, or demonstration equipment or engines. This warranty also excludes failures due to acts of God and other force majeure events beyond the manufacturer's control.



تحذير

- لا تقم بتشغيل ملحق الفرشاة ذات القاطع قبل قراءة جميع أقسام "السلامة والتعامل".
- كنت منتهيًا. راقب ما تقوم به عند تشغيل أي أداة كهربائية. • لا تستخدم الفرشاة ذات القاطع إذا كنت تحت تأثير الكحول أو المخدرات أو الأدوية أو إذا كنت متعبًا أو مريضًا.
- لا تستخدم الفرشاة ذات القاطع في أي غرض آخر خلاف الغرض المصممة لأجله.
- استخدم قطع الغيار والملحقات الأصلية الخاصة بالجهة المصنعة فقط.

## قبل استخدام الفرشاة ذات القاطع

- قد يؤدي تشغيل أي أداة كهربائية في قذف أجسام غريبة باتجاه العين مما يؤدي إلى أضرار بالغة في العين. ارتد دائمًا نظارات السلامة ذات الواقي الجانبي. ارتد دائمًا أحذية السلامة غير الزلقة، وواقي الأذنين والقفازات.
- تعرف على مفاتيح التحكم الخاصة بالفرشاة ذات القاطع وتعلم كيفية إيقاف تشغيلها بسرعة في حالات الطوارئ بتحريك مفتاح "تشغيل/إيقاف التشغيل".
- قبل استخدام الفرشاة ذات القاطع، تأكد أن مجموعة الشفرة غير بالية أو تالفة.
- ارتد الزي المناسب. لا ترتدي الملابس الفضفاضة أو المجوهرات أو الشعر الطويل الذي يمكن أن يتعلق بالأجزاء المتحركة.
- لا تقم بتشغيل الأدوات الكهربائية في الأجواء المتفجرة، على سبيل المثال في وجود سوائل أو غازات أو أتربة قابل للاشتعال. قد ينتج عن الأدوات الكهربائية تطاير شرر قد يتسبب في إشعال النار في الأتربة أو الأبخرة.
- لا تقم بتشغيل الآلة إلا تحت ضوء النهار/تحت ضوء صناعي جيد. لا تقم بتشغيل الآلة بأي حال من الأحوال في الأحوال الجوية السيئة، وبالأخص إذا كان هناك خطر برق.
- حافظ على منطقة عملك نظيفة ومضاءة بشكل جيد.

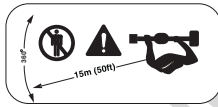

تحذير

يجب أن يكون المارة على بُعد مسافة لا تقل عن 50 قدمًا (15 مترًا) من الرأس القاطعة أثناء التشغيل.

- أوقف الجهاز على الفور إذا اقترب منه أحد.
- توخ الحذر عند إدارة الوحدة أو لفها.
- انظر جيدًا قبل إدارة الوحدة أو تغيير اتجاهها.

- يمكن السير بالقاطعة ذات الفرشاة. ولكن يجب عدم الركض مطلقًا.
- السيطرة الكاملة على الفرشاة ذات القاطع، حافظ على ثبات قدميك طوال الوقت والإتكاء بالوزن بشكل متوازن على كلا القدمين بالتساوي وعدم التقريب الشديد بين القدمين مطلقًا. استخدم كلتا اليدين عند تشغيل الفرشاة ذات القاطع.
- حافظ دائمًا على جفاف الآلة وخلوها من الزيوت والشحوم.
- لا تحاول استخدام القوة عند استعمال الفرشاة ذات القاطع. استخدم دائمًا الأداة المناسبة للتطبيق الذي تريده.
- لا تستخدم الفرشاة ذات القاطع إذا لم يقم المفتاح بـ "تشغيل" و "إيقاف التشغيل".
- أبعد الأدوات الكهربائية الخاملة عن متناول الأطفال.
- لا تسمح للأشخاص غير الخبراء بكيفية استخدام الأداة الكهربائية أو غير المطلعين على هذه التعليمات بتشغيلها.



تحذير

- أبعد جميع أجزاء الجسم، وخاصة اليدين بعيدًا عن الأجزاء المتحركة عند تشغيل الفرشاة ذات القاطع.
- قم دائمًا بإيقاف الفرشاة ذات القاطع وإزالة البطارية منها في الحالات التالية:
  - قبل إزالة أي انسداد.
  - قبل التجميع أو الفحص أو التنظيف أو العمل على الوحدة.
  - كلما تم ترك الفرشاة ذات القاطع بدون مراقب.
  - إذا تعرضت الوحدة للتعلق أو الانحشار.



تحذير

- قد تتسبب هذه الأداة في قذف أجسام يمكن أن تؤدي إلى حدوث إصابة خطيرة.
- تفقد منطقة العمل وقم بإزالة الأحجار أو القطع المعدنية أو أي أجسام أخرى يمكن أن يتم قذفها.



تحذير

- قوة دفع الشفرة هي حركة مفاجئة للرأس القاطعة عند ملامستها لجسم لا يمكن قطعه. قد تتسبب قوة دفع الشفرة في فقدان السيطرة على الأداة بما ينتج عنه إصابة المشغل أو المارة بجروح خطيرة.
- توخ الحذر عند القطع بالقرب من الأجسام الصلبة مثل الصخور والأشجار أو الأعمدة.

## محتويات الدليل:

2	معلومات عامة
2	سلامة المشغل
4	الأجزاء وقطع الغيار
4	التجميع
4	التشغيل
4	التخزين
5	الصيانة
5	تشخيص العطل وإصلاحه
6	قائمة بالأجزاء
7	الضمان

## معلومات عامة

الصور الواردة في هذه الوثيقة تمثيلية. وقد يختلف شكل الوحدة الخاصة بك عن الصور المعروضة. تتم الإشارة إلى الاتجاهين اليسار واليمين حسب موضع المشغل.

يشير استخدام الإشارات في النص إلى التوضيحات أو الاستثناءات أو البدائل المتاحة في الإجراءات المشار إليها.



كل النسخ المترجمة من هذا المستند تكون مشتقة من ملف النص الأصلي باللغة الإنجليزية.

## سلامة المشغل

احفظ هذه المعلومات للرجوع إليها مستقبلاً. يحتوي هذا الدليل على معلومات السلامة التي تساعدك على الانتباه لمصادر الخطورة والمخاطر المصاحبة للتعامل مع المنتج وكيفية تفاديها. يحتوي هذا الدليل على تعليمات مهمة ينبغي اتباعها أثناء الإعداد الأولي للمنتج وتشغيله وصيانته.

من المهم قراءة وفهم هذه التعليمات بعناية قبل محاولة بدء استخدام هذا الجهاز أو تشغيله.

### رموز التنبيه الخاصة بالسلامة وكلمات اللافتات التحذيرية

يُستخدم رمز تنبيه الأمان للإشارة إلى معلومات ⚠️ أمان بشأن الأخطار التي قد تنتج عنها إصابة شخصية. وتُستخدم كلمات اللافتات التحذيرية مثل (خطر، أو تحذير، أو تنبيه) مع رمز التنبيه للإشارة إلى شدة الإصابة المحتمل التعرض لها. وبالإضافة إلى ذلك، يمكن استخدام رمز الخطر فقط للإشارة إلى نوع الخطورة.

⚠️ **خطر** يدل على المخاطر التي إذا لم يتم تجنبها فستؤدي إلى الوفاة أو إلى إصابة خطيرة.

⚠️ **تحذير** يدل على المخاطر التي إذا لم يتم تجنبها، فمن الممكن أن تؤدي إلى الوفاة أو إلى إصابة خطيرة.

⚠️ **تنبيه** يشير إلى خطر إذا لم يتم تفاديه يمكن أن يؤدي إلى إصابة بسيطة أو متوسطة.

إشعار يشير إلى حالة قد تؤدي إلى حدوث تلفيات في المنتج.

### ⚠️ تحذير

قد يعرضك هذا المنتج للمواد الكيميائية بما في ذلك الرصاص ومركبات الرصاص، المعروفة لولاية كاليفورنيا بأنها تسبب السرطان أو تشوهات الأجنة أو غيرها من الأضرار التي تضر بالصحة الإنجابية. للمزيد من التفاصيل تفضل بزيارة الموقع الإلكتروني [www.P65Warnings.ca.gov](http://www.P65Warnings.ca.gov).

الرمز	المعنى
	معلومات عن السلامة بشأن المخاطر التي قد تؤدي إلى الإصابات الشخصية.
	اقرأ تعليمات الاستخدام الخاصة بالقاطعة ذات الفرشاة قبل تشغيلها.
	خطر الأجسام المتطايرة - ارتدِ واقي العينين. خطر الضوضاء - ارتدِ واقي الأذن.
	ارتدِ قفازات وأحذية السلامة.
	أبعد الجهاز عن الأجواء الممطرة والرطوبة.
	خطر قوة دفع الشفرة - خطر فقدان السيطرة على الوحدة في حال ملامسة الشفرة لجسم صلب لا يمكن قطعه.
	خطر القطوع الناتجة عن الشفرة - أبعاد اليدين والقدمين عن الشفرة.
	خطر الأجسام المتطايرة - قد تتسبب الشفرة في تطاير الأجسام في حال ملامستها.
	يجب إبعاد جميع المارة لمسافة 50 قدمًا (15 متر) على الأقل بعيدًا عن الآلة.



## الصيانة

قم بفحص الفرشاة ذات القاطع بشكل دوري وعدم وجود أي خطأ في المحاذاة أو ربط للأجزاء المتحركة أو كسر بالأجزاء أو أي حالة أخرى قد تؤثر على تشغيل الفرشاة ذات القاطع. في حالة تلف الوحدة، لا بد من إصلاحها قبل الاستخدام.

حافظ على حدة أدوات القطع ونظافتها. أدوات القطع التي يتم المحافظة عليها بشكل سليم والتي يكون لها أطراف حادة تكون أقل احتمالاً للتعرض للربط ويسهل التحكم بها.

ينبغي أن يتم القيام بجميع أعمال الصيانة والتصليح والفحص بواسطة مركز خدمة معتمد.

### مخطط الصيانة

راجع الجدول التالي لأغراض الصيانة الروتينية.

المتطلبات	الإجراءات	قبل بدء التشغيل	بعد الانتهاء
نظام القطع	فحص بصري	•	•
	فحص المجموعة	•	
جميع أدوات التثبيت التي يمكن الوصول إليها	فحص	•	
	إحكام الربط	•	•

## تشخيص العطل وإصلاحه

يسرد التخطيط التالي المشاكل والأسباب والإجراءات التصحيحية التي يمكن القيام بها إذا كانت الفرشاة ذات القاطع لا تعمل بشكل صحيح. إذا لم يتم حل المشكلة، اتصل بمركز خدمة معتمد.

المشكلة	السبب المحتمل	التصحيح
المحرك يعمل ولكن الشفرات لا تزال ثابتة	كبلات التشغيل غير موصلة.	افصل الأعمدة وتأكد من توصيل كبلات التشغيل عند توصيل الأعمدة.
أداة القطع ساخنة للغاية	شفرات القطع عاتمة.	استبدل مجموعة الشفرات.
الاهتزازات الزائدة	ارتخاء أدوات التثبيت.	قم بإحكام ربط أدوات التثبيت.

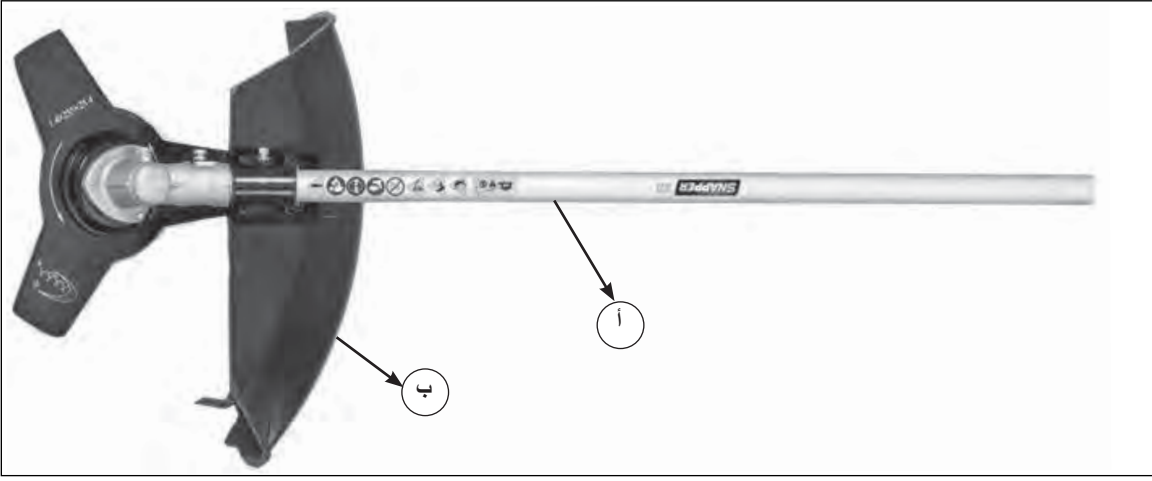

الشكل 1

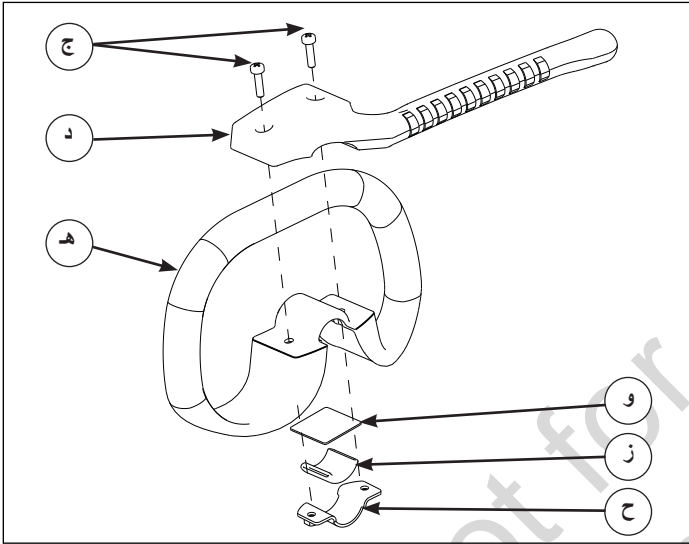

الشكل 2

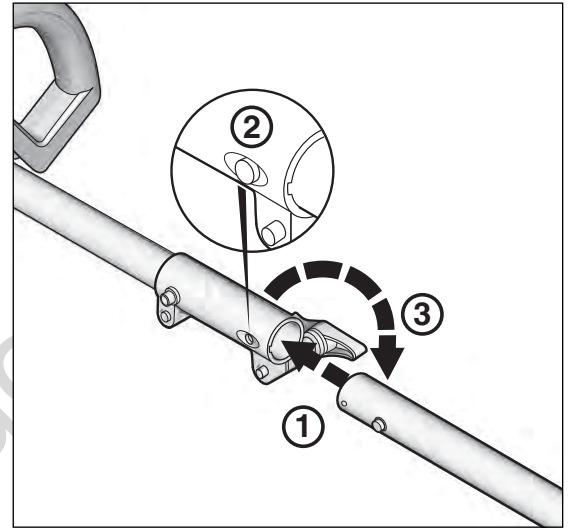

الشكل 3

## الأجزاء والتجهيزات

- ① ملحق القاطعة ذات الفرشاة
- ② واقي الأنقاض

## التركيب (الشكل 2)

1. قم بإزالة المقبض الإضافي الموجود من العمود.
2. قم بزلق المشبك (ح) الموجود فوق الكم المطاطي (ز).
3. قم بزلق العمود من خلال المقبض الإضافي (هـ).
4. قم بزلق الحلقة (و) فوق العمود.
5. أدخل مسماري البرغي (ج) من خلال الثقيبين الموجودين في وصلة تمديد المقبض (د).
6. قم بمحاذاة الثقيبين الموجودين في وصلة تمديد المقبض (د) مع الثقيبين الموجودين في المقبض الإضافي (هـ) والثقيبين الموجودين في المشبك (ح). قم بتركيب وصلة تمديد المقبض بالمقبض الإضافي والعمود باستخدام البراغي (ج) والصواميل الموجودة في المشبك، مع ترك مسافة لا تقل عن 15 سم من نقطة الربط. أحكم الربط باستخدام مفتاح. تأكد أن اتجاه المقبض الإضافي معاكس للشفرة.

## التشغيل (الشكل 3)

- ① أدخل عمود الفرشاة ذات القاطع في العمود الموجود بالرأس الكهربائي.
- ② اضغط على الزر الموجود بالعمود للسماح بغلاق العمود الموجود بالرأس الكهربائي في موضعه.
- ③ أحكم ربط المقبض الموجود بعمود الرأس الكهربائي.

## التخزين

عند نقل الفرشاة ذات القاطع أو تخزينها، قم دائمًا بإزالة البطارية. التعامل الجيد مع الفرشاة ذات القاطع سيقفل من خطر الإصابة الشخصية من شفرات القاطع.

## ضمان محدود

تضمن Briggs & Stratton أنها، خلال فترة الضمان المحددة أدناه، ستقوم بإصلاح أو استبدال أي جزء به عيوب في الخامة أو التصنيع أو كليهما مجاناً. ويتحمل المشتري رسوم نقل المنتج الذي يتم إرساله للإصلاح أو الاستبدال بموجب هذا الضمان. يسري هذا الضمان وفقاً للفترة الزمنية والشروط المنصوص عليها أدناه ويُعد خاضعاً لها. لخدمة الصيانة، اعثر على أقرب ممثل خدمات مرخص في خريطةنا لتحديد مواقع الوكلاء على الإنترنت من خلال الموقع الإلكتروني [www.snapper.com](http://www.snapper.com). يجب على المشتري أن يتصل بوكيل الصيانة المعتمد ثم يقدم المنتج لوكيل الصيانة المعتمد لفحصه واختباره.

لا تقدم الشركة أي ضمان صريح آخر. الضمانات الضمنية بما في ذلك الخاصة بالبرواج والصلاحية لغرض معين محدد وتقتصر على فترة الضمان المدرجة أدناه أو حسب النطاق الذي يحدده القانون. يستثنى من تلك المسؤولية الأضرار العارضة أو التابعة التي يسمح القانون باستثنائها. بعض الولايات أو الدول لا تسمح بوضع قيود على طول فترة الضمان الضمنية، وبعض الولايات أو الدول لا تسمح بالاستثناء أو وضع حد للأضرار العارضة أو الاستثنائية، ولهذا فقد لا تنطبق عليك القيود والاستثناءات المذكورة أعلاه. يمنحك هذا الضمان حقوقاً قانونية معينة ويمكن أن تتمتع أيضاً بحقوق أخرى تختلف من ولاية لأخرى أو من دولة لأخرى.\*\*

## مدة الضمان

العنصر	استخدام المستهلك	الاستخدام التجاري
الملحقات/الإكسسوارات/المعدات	36 شهراً	لا يوجد

\*\* في أستراليا - تأتي سلعتنا مع ضمانات لا يمكن استبدالها بموجب قانون العملاء الأسترالي. فيحق لك استبدال المحرك أو استرداد أموالك في حالة وجود عطل جوهري، أو الحصول على تعويض عما سوى ذلك من خسائر أو أضرار متوقعة على نحو معقول. كما يحق لك إصلاح البضائع أو استبدالها إذا لم تكن جودة البضائع مقبولة وإذا كان العطل لا يرقى لأن يكون عطلاً جوهرياً. للحصول على خدمة الضمان، ابحث عن أقرب وكيل خدمة معتمد في خريطة تحديد عناوين الوكلاء على [BRIGGSandSTRATTON.COM](http://BRIGGSandSTRATTON.COM) أو اتصل على 1300 274 447، أو أرسل بريداً إلكترونياً إلى [salesenquires@briggsandstratton.com.au](mailto:salesenquires@briggsandstratton.com.au)، أو خطباً إلى Briggs & Stratton Australia Pty Ltd, 1 Moorebank Avenue, NSW, Australia, 2170.

تبدأ فترة الضمان من تاريخ شراء المستهلك التجاري أو بائع التجزئة الأول. "استخدام المستهلك" يعني الاستخدام الشخصي السكني المنزلي من جانب مستهلك التجزئة. "الاستخدام التجاري" يعني جميع أوجه الاستهلاك الأخرى، بما في ذلك الاستخدام في الأغراض التجارية أو التي تُدر دخلاً أو لأغراض التأجير. وبمجرد استخدام المنتج بطريقة تجارية، يتم اعتباره كجهاز تجاري الاستخدام لأغراض خاصة بهذا الضمان.

لضمان التغطية الكاملة والفورية للضمان، قم بتسجيل منتجك على الإنترنت عبر الموقع [www.onlineproductregistration.com](http://www.onlineproductregistration.com).

ولكن يُرجى الاحتفاظ بإيصال الشراء. فإذا لم تقدم دليلاً على تاريخ الشراء الأولي عند طلب خدمة الضمان، فسيعد تاريخ صناعة المنتج بمثابة تاريخ بداية فترة الضمان. لا يعد تسجيل المنتج أمراً ضرورياً للحصول على خدمة ضمان منتجات Briggs & Stratton.

## نبذة عن الضمان

خدمة الضمان متاحة فقط من خلال وكلاء الخدمة المعتمدين من Snapper. فهذا الضمان يغطي فقط عيوب الخامات أو التصنيع. ولا يغطي الأضرار الناجمة عن الاستخدام غير الملائم أو سوء الاستخدام، أو الصيانة أو الإصلاح غير الملائم، أو الإهلاك والبلى بالاستعمال العادي.

**الاستخدام غير الملائم وسوء الاستخدام** - تم توضيح الاستخدام المناسب المقصود لهذا المنتج في دليل المشغل. سيُلغى الضمان في حالة استخدام المنتج استخداماً يخالف ما هو منصوص عليه في دليل التشغيل أو استخدام المنتج بعد تعرضه للتلف. غير مسموح بالضمان في حالة إزالة الرقم المسلسل الموجود على المنتج أو تم تبديل المنتج أو تعديله بأي طريقة أو إذا كان بالمنتج دليل على إساءة الاستخدام مثل ضرر مؤثر أو ضرر تآكل بفعل المياه/المواد الكيميائية.

**الصيانة أو الإصلاح غير السليم** - تجب صيانة هذا المنتج طبقاً للخطوات والجدول الواردة بدليل التشغيل على أن يُستخدم في الصيانة أو الإصلاح قطع غيار Briggs & Stratton الأصلية أو قطع غيار تماثلها في الوظائف والجودة. لا يشمل الضمان الأضرار الناجمة عن عدم الصيانة أو استخدام قطع غيار غير أصلية.

**الإهلاك والبلى الطبيعي** - ككل الأجهزة الميكانيكية، فإن هذه الوحدة معرضة للبلى حتى عند صيانتها كما ينبغي. لا يشمل ذلك الضمان الإصلاح المطلوب عندما يستنفذ الاستخدام العادي العمر الافتراضي لأحد أجزاء المعدة. لا يغطي الضمان أدوات الصيانة وتلك التي تبلى مثل المرشحات والأحزمة وشفرات التقطيع ولبادات الفرامل (باستثناء لبادات فرامل المحرك) نتيجة لخصائص البلى بالاستعمال بمفردها، ما لم يكن السبب نتيجة لعبوب بالمادة أو التصنيع.

**استثناءات أخرى** - يستثنى هذا الضمان التلف الناجم عن حادث أو إساءة استخدام أو إجراء تعديلات أو تغييرات أو صيانة غير مناسبة أو توقف عن العمل أو تلف كيميائي. ويستثنى أيضاً الملحقات أو المستلزمات غير الموردة مع الجهاز من البداية. لا يشمل هذا الضمان المحركات أو المعدات المستهلكة، أو المُعاد تجديدها، أو المستعملة، أو الخاصة بالبيان العملي. ويستثنى هذا الضمان الأعطال الناجمة عن أمور الهيئة أو أحداث قهرية أخرى خارج نطاق تحكم المصنع.

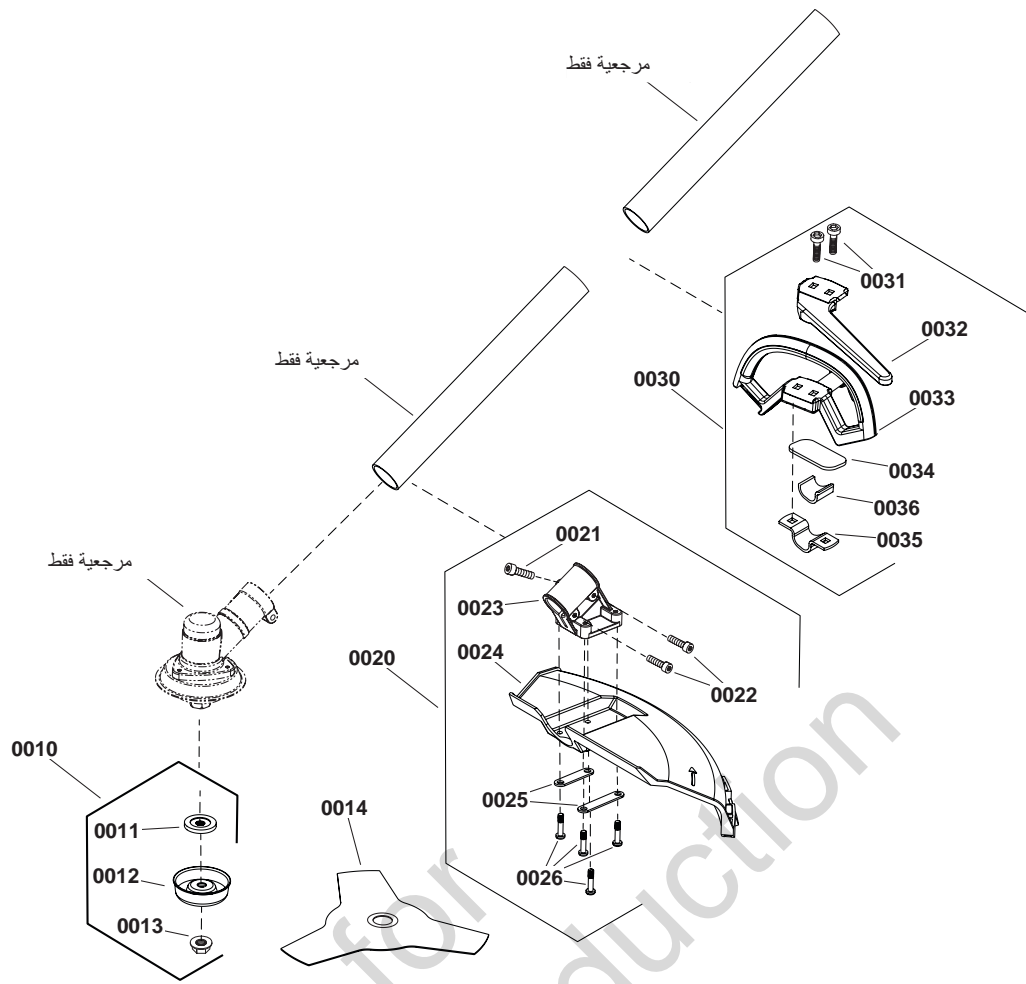

قائمة بالأجزاء

الكمية	الوصف	رقم الجزء	رقم العنصر
1	اقتتران	771012	0010
1	شفرة، ضغط	----	0011
1	غطاء	----	0012
1	صامولة، M10-1.25	----	0013
1	شفرة التجمع	84003805	0014
1	مجموعة الواقي	771013	0020
1	برغي الغطاء، M5-14	----	0021
2	برغي الغطاء، M5-20	----	0022
1	مشبك	----	0023
1	واقي	----	0024
2	شفرة	----	0025
4	مسمار، M5-20	----	0026
1	مجموعة المقبض	771520	0030
2	برغي	----	0031
1	مقبض إضافي	----	0032
1	مقبض	----	0033
1	لوح	----	0034
1	مشبك	----	0035
1	حلقة مطاطية	----	0036

## Съдържание на ръководството:

Обща информация .....	2
Безопасност на оператора.....	2
Части и функции .....	4
Сглобяване .....	4
Работа.....	4
Складиране.....	4
Техническо обслужване .....	5
Откриване и отстраняване на неизправности	5
Списък с части .....	6
Гаранция .....	7

## Обща информация

Илюстрациите в този документ са представителни. Устройство може да се различава от показаните изображения. Посоките **ЛЯВО** и **ДЯСНО** са от гледната точка на мястото на оператора.

Използването на Забележка в текста, посочва изяснения, изключения или алтернативи на дадените процедури.



Преводите на всички езици на настоящия документ са направени от оригиналния източник на английски език.

## Безопасност на оператора

### Запазете тези инструкции за бъдещи справки.

Това ръководство съдържа информация за безопасна работа, за да сте наясно с опасностите и рисковете, свързани с този продукт и как да ги избягвате. Също така съдържа важни инструкции, които трябва да се спазват по време на първоначалното инсталиране, работа и поддръжка на продукта.

Важно е да прочетете задълбочено тези инструкции и да ги разберете, преди да направите опит да включите или да използвате това оборудване.

### Предупредителни символи за опасност и сигнални думи

Предупредителният символ за безопасност **▲** се използва за обозначаване на информацията за безопасност, свързани с опасности, които могат да доведат до нараняване. Сигнализираща дума (ОПАСНОСТ, ПРЕДУПРЕЖДЕНИЕ или ВНИМАНИЕ) се поставя заедно с предупредителен символ, за да посочи вероятността и потенциалната сериозност на нараняването. Освен това даден символ за опасност може да показва вида на опасността.

**▲ ОПАСНОСТ** посочва опасност, която, ако не бъде избегната, ще доведе до смърт или сериозно нараняване.

**▲ ПРЕДУПРЕЖДЕНИЕ** посочва опасност, която, ако не бъде избегната, може да доведе до смърт или сериозно нараняване.

**▲ ВНИМАНИЕ** посочва опасност, която, ако не бъде избегната, би могла да доведе до малка или средна степен на нараняване.

**ЗАБЕЛЕЖКА** посочва ситуация, която би могла да доведе до повреждане на продукта.

## ▲ ПРЕДУПРЕЖДЕНИЕ

Този продукт може да Ви изложи на химикали, включително олово и оловни съединения, които са известни в щата Калифорния като причиняващи рак и родилни дефекти или други репродуктивни вреди. За допълнителна информация, посетете: [www.P65Warnings.ca.gov](http://www.P65Warnings.ca.gov).

Символ	Значение
	Информация за безопасност относно опасности, които могат да доведат до телесно нараняване.
	Преди да започнете работа, прочетете указанията за употреба на хростореза.
	Опасност от изхвърляне на предмет - Носете защитни очила.
	Опасност от шум - Носете защита за ушите.
	Носете предпазни ръкавици и обувки.
	Защитете машината от дъжд и влажна среда.
	Опасност от удар от острието - Опасност от загуба на контрол върху уреда, ако ножовете се докоснат до твърд предмет, който не може да се отреже.
	Опасност от порязване от острието - Пазете ръцете и краката далеч от острието.
	Опасност от изхвърляне на предмети - Острието може да изхвърля предмети, ако ги докосне.
	Всички наблюдатели трябва да бъдат на разстояние най-малко 15 метра (50 фута) от машината.



## Безопасност и употреба



### ПРЕДУПРЕЖДЕНИЕ



Не използвайте приставката на хростореза преди да прочетете всички раздели от „Безопасност и употреба“.

- Бъдете внимателни. Бъдете внимателни когато използвате електрически инструмент. Не използвайте хростореза под влияние на алкохол, наркотици, лекарства или когато сте уморени или болни.
- Не използвайте хростореза с друга цел, различна от предназначението му.
- Използвайте само оригинални, препоръчани от производителя резервни части и аксесоари.

### Преди да използвате хростореза

- Работата с всички електрически инструменти може да доведе до отскачане на външни предмети в посока очите ви, което може да доведе до сериозно увреждане. Винаги носете предпазни очила със странична защита. Винаги носете непързалици се предпазни обувки, слушалки и ръкавици.
- Запознайте се с приборите за управление на хростореза и научете как бързо да спрете работата с уреда при спешен случай, като освободите превключвателя за ВКЛЮЧВАНЕ/ИЗКЛЮЧВАНЕ (ON / OFF).
- Преди да използвате хростореза се уверете, че остриетата не са износени или повредени.
- Носете подходящо облекло. Не носете свободно облекло, бижута, както и не дръжте косата си пусната, тъй като те могат да бъдат уловени от подвижните части.
- Не работете с електрически инструменти в експлозивна атмосфера, например при наличие на запалими течности, газове или прах. Електрическите инструменти могат да създадат искри, които да възпламенят прахообразните материали или пари.
- Работете само на дневна светлина или на добра изкуствена светлина. Никога не работете в лошо време, особено в такова с опасност от светкавици
- Поддържайте работното си място чисто и подредено.



### ПРЕДУПРЕЖДЕНИЕ

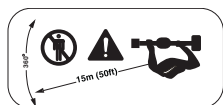

Наблюдателите трябва да се намират на разстояние най-малко 15 метра (50 фута) от режещата глава по време на работа с машината.

- В случай на приближаване, незабавно спрете машината.
- Внимавайте при завъртане или люлеене на устройството.
- Огледайте се преди да се завъртите или промените посоката.

## Работа с хростореза

- Движете се заедно с хростореза. Никога не тичайте.
- За да упражнявате пълен контрол върху хростореза, поддържайте стабилна основа по всяко време, като равномерно балансирате тежестта си на двата крака и никога не надвишавайте възможностите си. Когато работите с хростореза използвайте и двете си ръце.
- Винаги пазете дръжката суха, и без мазнини и смазки.
- Не упражнявайте сила върху хростореза. Винаги използвайте правилния инструмент за определена ситуация.
- Не използвайте хростореза, ако превключвателя не се превключва на „ВКЛ.“ и „ИЗКЛ.“
- Съхранявайте бездействащите електроинструменти на място, недостъпно за деца. Не позволявайте на лица, които не са запознати с електрическия инструмент или с тези инструкции, да работят с него.



### ПРЕДУПРЕЖДЕНИЕ



- При работа с хростореза, пазете надалеч всички части на тялото от движещите се части, особено ръцете.
- Винаги спирайте хростореза и изваждайте батерията, при възникване на следните условия:
  - преди почистване на запушване.
  - преди монтаж, проверка, почистване или работа с уреда
  - когато оставяте хростореза без надзор.
  - при запушване на уреда



### ПРЕДУПРЕЖДЕНИЕ



Този инструмент може да изхвърля предмети, които могат да доведат до сериозни наранявания.

- Проверете работната площ и отстранете камъни, парчета метал или други предмети, които биха могли да бъдат хвърлени.



### ПРЕДУПРЕЖДЕНИЕ



Тягата на острието е внезапно движение на режещата глава при контакт с обекти, които не може да отреже. Тягата на острието може да доведе до загуба на контрол върху инструмента, което може да причини сериозни наранявания на оператора или на наблюдаващите.

- Внимавайте, когато режете близо до твърди обекти, такива като скали, дървета или стълбове.

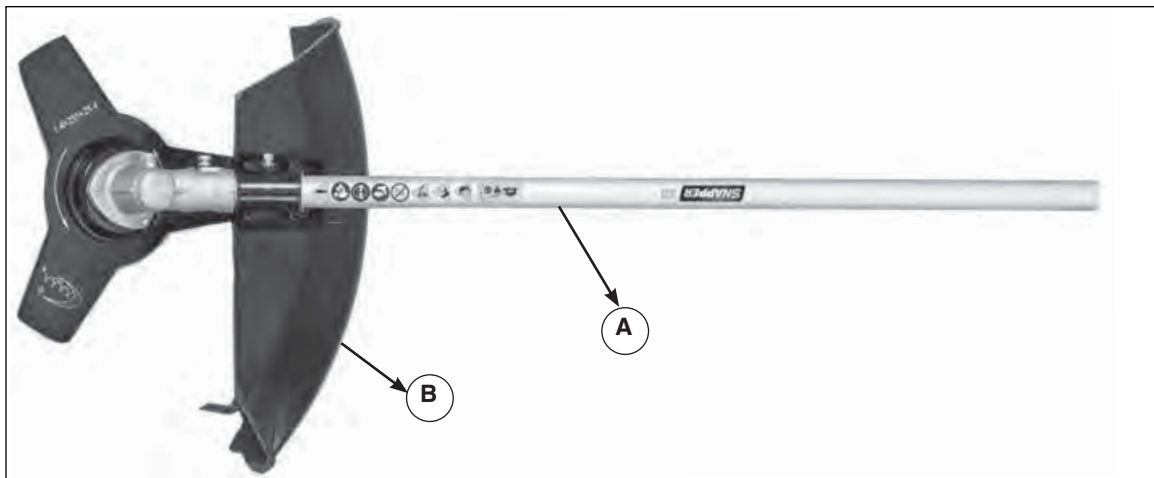

Фигура 1

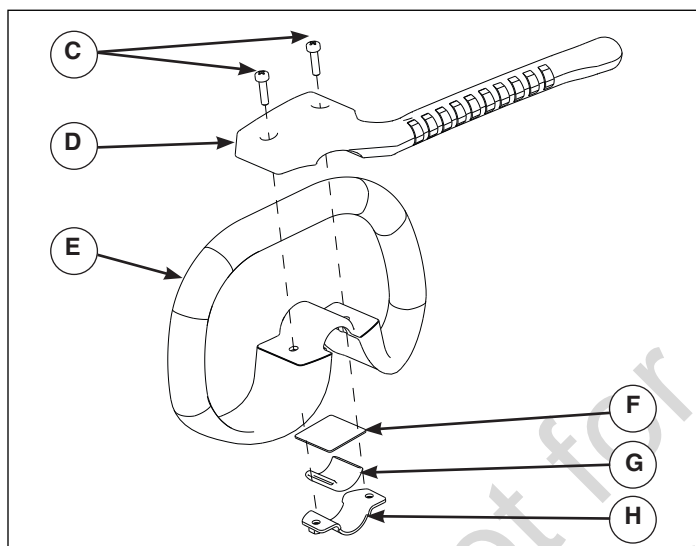

Фигура 2

## Части и функции

- Ⓐ Приставка на хростореза
- Ⓑ Защита от отломки

## Модул (Фигура 2)

- 1 Отстранете съществуващата помощна дръжка от тялото.
- 2 Плъзнете скобата (H) над гумената втулка (G).
- 3 Плъзнете тялото през спомагателната дръжка (E).
- 4 Плъзнете гайката (F) върху тялото.
- 5 Вкарайте двата болта (C) през отворите в удължението на дръжката (D).
- 6 Подравнете отворите в удължението на дръжката (D) с отворите на спомагателната дръжка (E) и отворите в скобата (H). Прикачете удължението на дръжката към спомагателната дръжка и тялото с помощта на винтовете (C) и гайките на скобата, на разстояние не по-малко от 15 см от съединителя. Затегнете с гаечен ключ. Уверете се, че посоката на спомагателната дръжка е противоположна на острието.

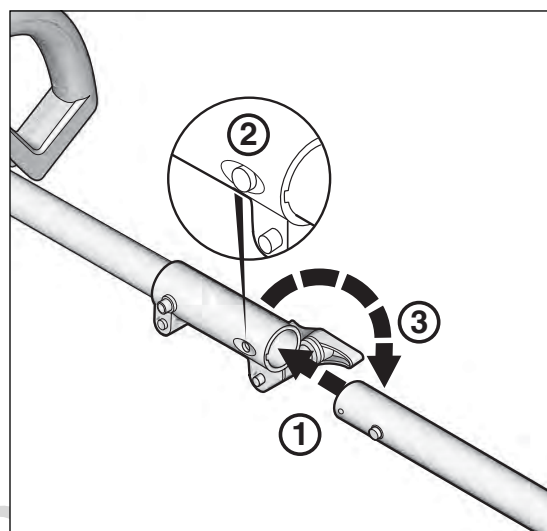

Фигура 3

## Работа (Фигура 3)

- ① Вкарайте дръжката с хростореза в частта със захранването.
- ② Натиснете бутона на дръжката, за да позволите частта със захранването да се заключи на мястото си.
- ③ Затегнете копчето на дръжката със захранването.

## Складиране

При транспортиране или при съхранение на хростореза, винаги изваждайте батерията. Правилното боравене с хростореза ще намали риска от нараняване от ножовете.

## Техническо обслужване

Периодично проверявайте хростореза за неправилно подравняване, свързване на движещите се части, счупване на части и всякакви други условия, които могат да повлияят на работата му. При повреда, преди да използвате, заменете частта.

Поддържайте инструментите за рязане наострени и чисти. Правилно поддържаните инструментите за рязане с остри режещи ръбове е по-малко вероятно да се оплетат и са по-лесни за управление.

Всички дейности като поддръжка, ремонт и инспекция трябва да се извършват в оторизиран сервизен център.

### График за техническо обслужване

Обърнете се към следващата таблица за рутинна поддръжка.

Изисквания	Действия	Преди стартиране	След приключване
Система за рязане	Визуална проверка	•	•
	Инспекция и проверка на монтаж	•	
Всички достъпни свързващи елементи	Проверка	•	
	Затегнете отново	•	•

## Откриване и отстраняване на неизправности

Следната диаграма изброява проблеми, причини и корекции, в случай че хросторезът Ви не работи правилно. Ако това не отстрана проблема, свържете се с оторизиран сервизен център.

Проблем	Възможна причина	Корекция
Двигателят работи, но остриетата остават неподвижни	Кабелите на задвижването не са включени.	Разкачете телата; уверете се, че задвижващите кабели са свързани, както са свързани телата.
Температурата на инструмента за рязане е твърде висока	Изтърпени режещи остриета.	Подменете модула на острието.
Прекомерна вибрация	Разхлабени свързващи елементи.	Затегнете свързващите елементи.

## Подробен преглед

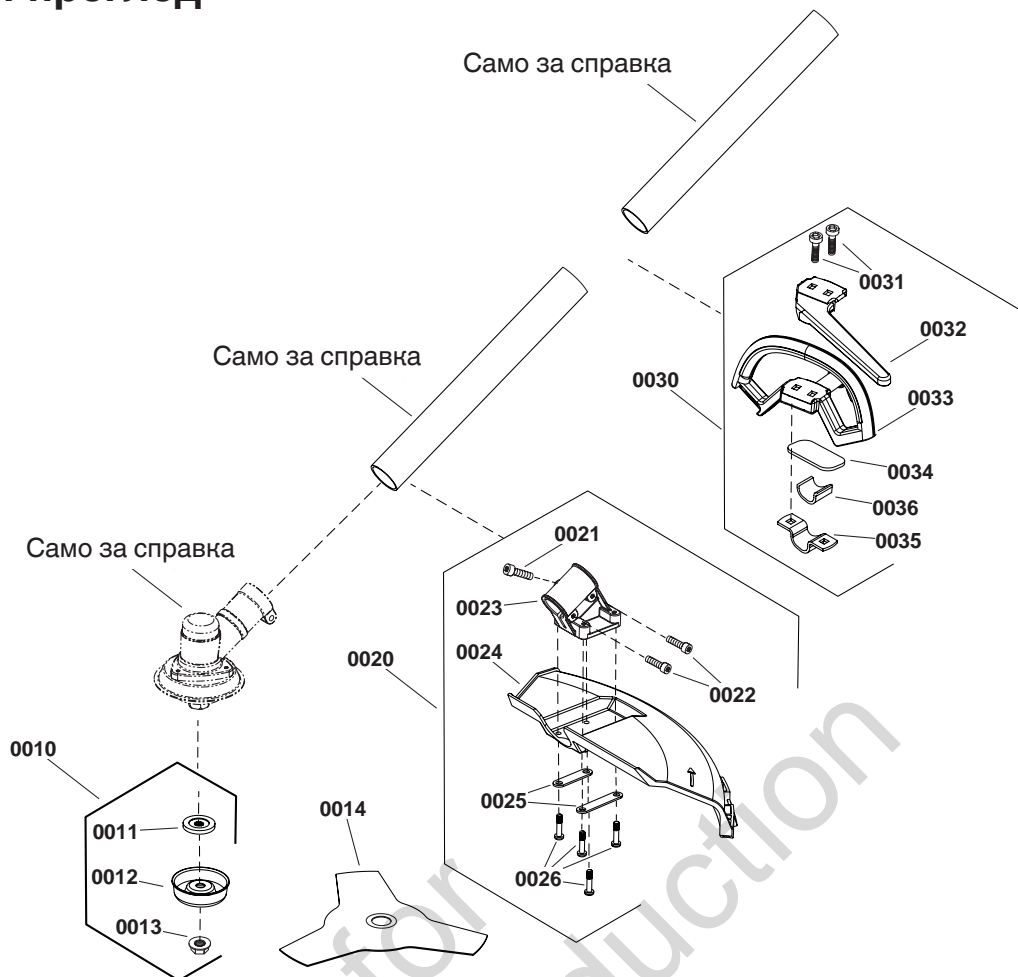

## Списък с части

НОМЕР НА ЕЛЕМЕНТ	НОМЕР НА ЧАСТ	ОПИСАНИЕ	КОЛИЧЕСТВО
0010	771012	СЪЕДИНИТЕЛНОТО	1
0011	-----	ПЛАНКА, НАЛЯГАНЕ	1
0012	-----	ЧАШКА/КАПАЧКА	1
0013	-----	ГАЙКА, М10-1,25	1
0014	84003805	МОДУЛ НА ОСТРИЕТО	1
0020	771013	МОДУЛ НА ПРЕДПАЗИТЕЛЯ	1
0021	-----	КРЕПЕЖЕН ВИНТ, М5-14	1
0022	-----	КРЕПЕЖЕН ВИНТ, М5-20	2
0023	-----	СКОБА	1
0024	-----	ПРЕДПАЗИТЕЛ	1
0025	-----	ПЛАНКА	2
0026	-----	БОЛТ, М5-20	4
0030	771520	КОМПЛЕКТ, ДРЪЖКА	1
0031	-----	ВИНТ	2
0032	-----	ДРЪЖКА, СПОМАГАТЕЛНА	1
0033	-----	ДРЪЖКА	1
0034	-----	ПОДЛОЖКА	1
0035	-----	СКОБА	1
0036	-----	ГУМЕН ПРЪСТЕН	1

### ОГРАНИЧЕНА ГАРАНЦИЯ

Briggs & Stratton гарантира, че в течение на указания по-долу гаранционен период ще поправя или заменя безплатно всяка част, оказала се дефектна по отношение на материалите или изработката, или и двете. Транспортните разходи за изпратения за ремонт или за замяна продукт трябва да бъдат поети от клиента. Тази гаранция е валидна за определения срок и се подчинява на изложените по-долу условия. За гаранционно сервизно обслужване потърсете най-близкия упълномощен сервизен представител на нашата карта за търсене на представители на [www.snapper.com](http://www.snapper.com). Потребителят трябва да се свърже с упълномощен сервизен представител, на когото да предостави продукта за оглед и изпитвания.

**Не се предоставя друга изрична гаранция. Подразбиращите се гаранции, включително тези за годност за продажба или за определено предназначение, са ограничени до посочения по-долу гаранционен срок или до размера, разрешен от закона. Отговорността за непредвидени или сериозни повреди са изключени до продълженото изключване, позволено от закона.** Някои щати или държави не допускат ограничения за срока на валидност на подразбиращи се гаранции. Също така някои щати или държави не позволяват изключване или ограничаване на отговорността за случайни или закономерно настъпили повреди, така че горното ограничение или изключване може да не се отнася за вас. **Настоящата гаранция ви дава определени юридически права, като вие може да имате и други права, които варират в зависимост от щата или държавата.\*\***

### ГАРАНЦИОНЕН СРОК

Артикул	За ползване за собствени нужди	За ползване за промишлени нужди
Аксесоар/Приспособление/Оборудване	36 месеца	Няма

\*\* За Австралия - Нашите стоки се доставят с гаранции, които не могат да се изключват по силата на австралийското потребителско право. За основен дефект имате право на замяна или възстановяване на сумата, както и на компенсация за всяка друга нормално предвидима загуба или повреда. Също така имате право на поправка или замяна на стоката, в случай че тя не е с приемливо качество и повредата не може да се квалифицира като основен дефект. За гаранционното обслужване намерете най-близкия упълномощен сервизен представител в нашата указателна карта на [insert website address], или като позвъните на 1300 274 447, изпратите имейл или пишете на [salesenquires@briggsandstratton.com.au](mailto:salesenquires@briggsandstratton.com.au), Briggs & Stratton Australia Pty Ltd, 1 Moorebank Avenue, NSW, Australia, 2170.

Гаранционният срок започва да тече от датата на закупуване от първия потребител за потребителска или за търговска употреба. "Потребителска употреба" означава употреба за лични и домашни цели на място от краен потребител. "Търговска употреба" означава всеки друг вид употреба, включително за търговски цели, за генериране на доходи или за отдаване под наем. След като веднъж продуктът е бил използван за търговски цели, той се счита за продукт за търговска употреба по силата на тази гаранция.

За да си гарантирате своевременно и пълно гаранционно покритие, регистрирайте своя продукт на уебсайта, посочен по-горе или на [www.onlineproductregistration.com](http://www.onlineproductregistration.com), или изпратете по пощата попълнената регистрационна карта (ако имате такава), или се обадете на тел. 1-800-743-4115 (за САЩ).

Запазете касовата бележка като доказателство за покупката. Ако при необходимост от гаранционно обслужване не осигурите доказателство за датата на първоначалната покупка, за определяне на гаранционния срок ще бъде използвана датата на производство на продукта. Не се изисква регистрация на продукта, за да получите гаранционно сервизно обслужване на продукти на Briggs & Stratton.

### ОТНОСНО ВАШАТА ГАРАНЦИЯ

Гаранционното обслужване се осъществява само чрез упълномощените сервизни представители на Snapper. Повечето гаранционни ремонти се извършват рутинно, но има случаи, когато изпълняването на искането е невъзможно. Тази гаранция покрива само дефекти на материалите или изработката. Тя не покрива повреди, причинени от неправилна употреба или злоупотреба, неправилна поддръжка или ремонт, или нормално износване или похабяване.

**Неправилна употреба и злоупотреба** - Правилната употреба съобразно предназначението на този продукт е описана в ръководството за експлоатация. Използването на този продукт по начин, който не е описан в Наръчника за употреба, или използване след като той е бил повреден ще направи гаранцията невалидна. Не се позволява гаранция ако серийния номера на продукта е махнат или продукта е бил променен или модифициран по какъвто и да е начин, също както и при наличието на каквото и да е доказателство за злоупотреба като повреда от удар или водна/химическа корозионна повреда.

**Неправилна поддръжка или ремонт** - Този продукт трябва да се поддържа съгласно процедурите и графици, посочени в ръководството за експлоатация, както и да се обслужва или ремонтира, като се използват оригинални части от Briggs & Stratton или техни еквиваленти. Повреди, причинени от липса на поддръжка или употреба на неоригинални части, не се покриват от гаранцията.

**Нормално износване и похабяване** - Подобно на повечето механични устройства, вашето устройство подлежи на износване, дори когато се поддържа правилно. Тази гаранция не покрива ремонти, когато е настъпило нормално износване на част или на цялото оборудване. Поддръжката и износването на части като филтри, ремъци, режещи остриета и спирачни накладки (с изключение на спирачните накладки на двигателя) не се покриват от гаранцията, когато са настъпили само вследствие на нормално износване; това не важи в случая, когато се дължат на дефекти в материала или изработката.

**Други изключения** - Тази гаранция изключва щети вследствие на злополука, злоупотреба, модификации, промени, неправилно обслужване, замръзване или влошаване на характеристиките поради химически въздействия. Приспособления или аксесоари, които не са доставени в оригиналната опаковка заедно с продукта, също са изключени от гаранцията. Настоящата гаранция не включва използвани, възстановени, втора ръка или оборудване или двигатели за демонстрационни нужди. Тази гаранция също така изключва повреди, дължащи се на природни бедствия и други непредвидими обстоятелства, които са извън контрола на производителя.



## Obsah návodu:

Všeobecné informace .....	2
Bezpečnost obsluhy .....	2
Díly a funkce .....	4
Montáž .....	4
Ovládání .....	4
Skladování .....	4
Údržba .....	5
Řešení problémů .....	5
Seznam dílů .....	6
Záruka .....	7

## Všeobecné informace

Obrázky v tomto dokumentu slouží pro ilustraci. Jednotka se může od zobrazených obrázků lišit. **LEVÁ** a **PRAVÁ** jsou zobrazeny z pozice obsluhy.

Použití Poznámka v textu označuje vysvětlení, výjimky nebo alternativy uvedených postupů.



Veškeré jazykové verze tohoto dokumentu jsou odvozeny z původního anglického zdrojového souboru.



## Bezpečnost obsluhy

**Tyto pokyny si uložte pro pozdější použití.** Tento návod obsahuje bezpečnostní informace, které vás seznamují s riziky a nebezpečími spojenými s produktem, a uvádí, jak se jim můžete vyvarovat. Obsahuje také důležité pokyny, které je třeba dodržovat během počátečního nastavení, provozu a údržby produktu.

Je důležité, abyste si před pokusem o startování a provoz tohoto zařízení přečetli tyto pokyny a rozuměli jim.

### Bezpečnostní varovné značky a signální slova

Bezpečnostní varovné značky  označují bezpečnostní informace o rizicích, která mohou vést ke zranění osob. Signální slova (NEBEZPEČÍ, VAROVÁNÍ nebo POZOR) jsou používána s varovnou značkou k upozornění na pravděpodobnost a možnost vážnosti poškození. Značka rizika může být navíc použita k reprezentaci typu rizika.

-  **NEBEZPEČÍ** ukazuje riziko, které, jestliže se mu nevyvarujete, povede ke smrti nebo vážnému poranění.
-  **VAROVÁNÍ** ukazuje na riziko, které, jestliže se mu nevyvarujete, může vést ke smrti nebo vážnému poranění.
-  **POZOR** ukazuje na riziko, které, jestliže se ho nevyvarujete, může vést k malému či střednímu poranění.

**UPOZORNĚNÍ** ukazuje na situaci, která by mohla vést k poškození výrobku.

### VAROVÁNÍ

Produkt vás může vystavit chemickým látkám, včetně olova a jeho sloučenin, které stát Kalifornie považuje za rakovinotvorné a způsobující vrozené vady a další poškození. Další informace získáte na webu [www.P65Warnings.ca.gov](http://www.P65Warnings.ca.gov).

Značka	Význam
	Bezpečnostní informace o rizicích, která mohou vést k poraněním.
	Před použitím si přečtěte návod k používání křovinořezu.
	Riziko odletujících předmětů – noste ochranu očí. Riziko hluku – používejte ochranu sluchu.
	Používejte bezpečnostní rukavice a vysoké boty.
	Chraňte stroj před deštěm a vlhkým prostředím.
	Riziko odmrštění nože – pokud nůž narazí na pevný předmět, který nedokáže přeseknout, hrozí riziko ztráty kontroly nad nářadím.
	Riziko pořezání nožem – udržujte ruce a nohy mimo dosah nože.
	Riziko odletujících předmětů – nůž může při nárazu odhazovat předměty.
	Všichni okolostojící musí být nejméně 15 m od stroje.

## Bezpečnost a manipulace



### VAROVÁNÍ



Před použitím přídavného zařízení křovinořezu si přečtěte části Bezpečnost a manipulace.

- Buďte ostražití. Při používání elektrického nářadí sledujte, co děláte. Křovinořez nepoužívejte pod vlivem alkoholu, drog nebo léků nebo když jste unavení nebo nemocní.
- Křovinořez používejte pouze k účelu, pro který je určen.
- Používejte pouze originální náhradní díly a příslušenství doporučené výrobcem.

### Před použitím křovinořezu

- Při používání každého elektrického nářadí může dojít k vniknutí odhozených cizích předmětů do očí, což může vést k vážnému poškození očí. Vždy používejte bezpečnostní brýle s postranním štítem. Vždy používejte neklouzavou bezpečnostní obuv, chrániče uší a rukavice.
- Seznamte se s ovládacími prvky křovinořezu a naučte se rychle vypnout nářadí v případě nouze uvolněním vypínače.
- Před použitím křovinořezu zkontrolujte, zda sestava nože není opotřebovaná nebo poškozená.
- Vhodně se oblečte. Nenoste volné oděvy, šperky nebo dlouhé vlasy, které se mohou zachytit v pohyblivých částech.
- Elektrické nářadí nepoužívejte ve výbušném prostředí, např. v přítomnosti hořlavých kapalin, plynů nebo prachu. Elektrické nářadí může vytvářet jiskry, které mohou vznítit prach nebo výpary.
- S nářadím pracujte pouze za denního světla nebo za dobrého umělého světla. Toto nářadí v žádném případě nepoužívejte, pokud existuje nebezpečí úderu blesku.
- Udržujte pracovní plochu v čistotě a dobře osvětlenou.



### VAROVÁNÍ

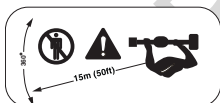

Během provozu musí být všechny okolostojící osoby vzdáleny od sekací hlavy nejméně 15 metrů.

- Nářadí okamžitě vypněte, pokud se k němu někdo přiblíží.
- Při otáčení nebo kývání s nářadím buďte opatrní.
- Před zatačením nebo změnou směru se rozhlédněte.

## Používání křovinořezu

- S křovinořezem krácejte. V žádném případě neběhejte.
- Aby byla zajištěna plná kontrola nad křovinořezem, vždy udržujte řádný postoj tak, aby byla vaše hmotnost rovnoměrně rozložena na obě nohy a v žádném případě nepřesahujte. Křovinořez držte oběma rukama.
- Rukojeť udržujte vždy čistou a bez oleje a tuku.
- Na křovinořez netlačte. Vždy používejte správný nástroj pro daný účel.
- Pokud vypínač nefunguje, křovinořez nepoužívejte.
- Vypnuté elektrické nářadí skladujte mimo dosah dětí. Zabraňte osobám, které neznají elektrické nářadí nebo tyto pokyny, aby elektrické nářadí používaly.



### VAROVÁNÍ



- Když je křovinořez spuštěný, udržujte všechny části těla, zejména ruce, mimo dosah pohyblivých částí.
- V následujících případech vždy křovinořez vypněte a vyjměte akumulátor:
  - před odstraněním ucpaného materiálu.
  - před sestavením, kontrolou, čištěním nebo práci na nářadí.
  - kdykoli ponecháváte křovinořez bez dozoru.
  - pokud se nářadí ucpe.



### VAROVÁNÍ



Toto nářadí dokáže odhazovat předměty, což může způsobit vážné zranění.

- Zkontrolujte pracovní plochu a odstraňte kameny, kusy kovu nebo jiné předměty, které by nářadí mohlo odhodit.



### VAROVÁNÍ



Odmrštění nože je náhlý pohyb sekací hlavy, když narazí na předmět, který nedokáže přeseknout. Odmrštění nože může vést ke ztrátě kontroly nad nářadím, což může způsobit vážné zranění obsluhy nebo okolo stojících osob.

- Postupujte opatrně při sekání v blízkosti pevných předmětů, například kamenů, stromů nebo sloupků.

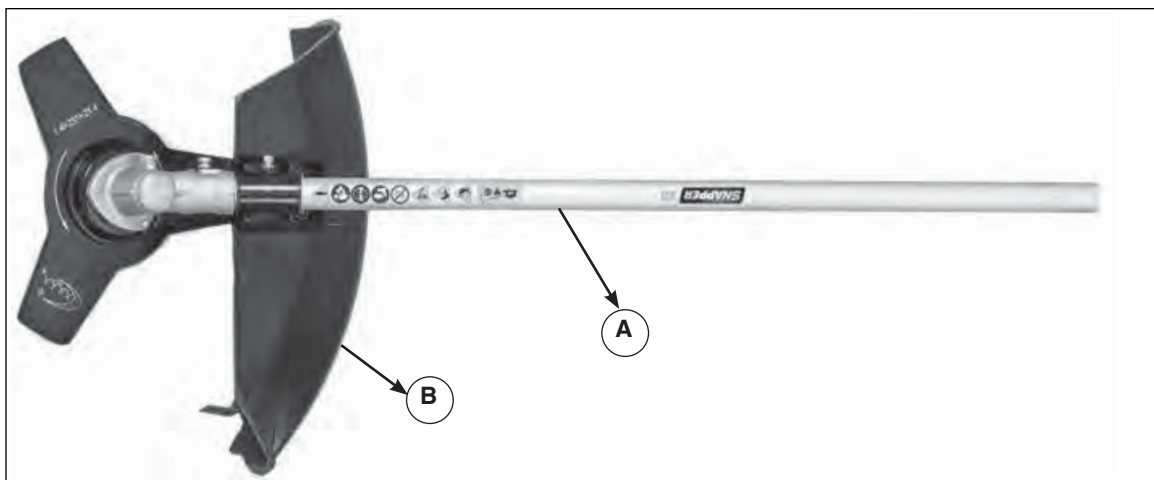

Obrázek 1

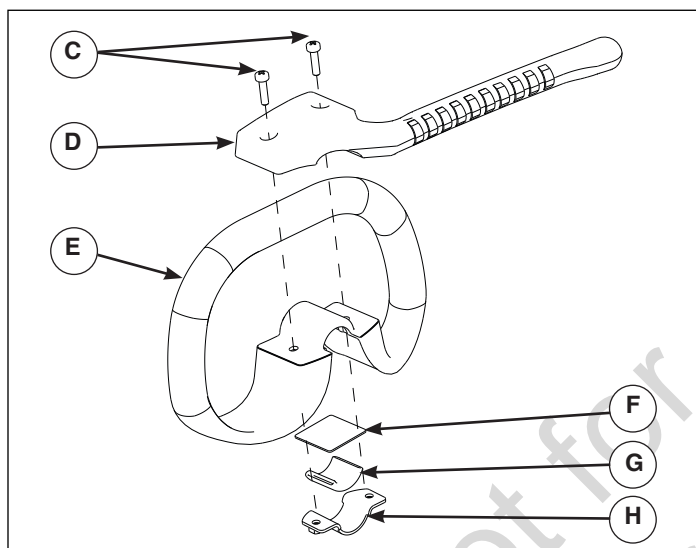

Obrázek 2

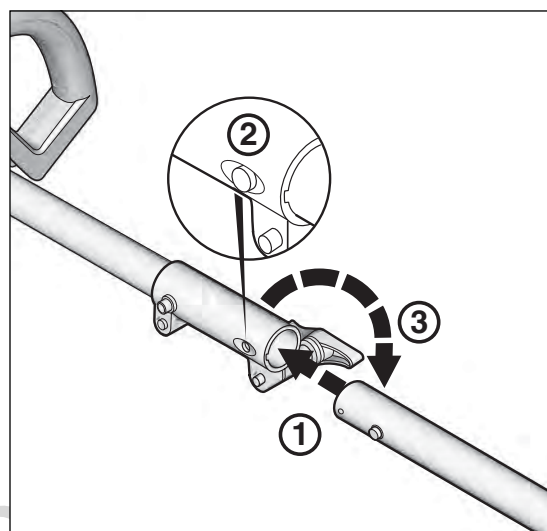

Obrázek 3

## Díly a funkce

- Ⓐ Nástavec křovinořezu
- Ⓑ Chráníč proti posekanému materiálu

## Sestavení (obrázek 2)

1. Odmontujte stávající pomocnou rukojeť z tyče.
2. Nasuňte svorku (H) přes gumový límec (G).
3. Zasaňte tyč do pomocné rukojeti (E).
4. Nasuňte podložku (F) na tyč.
5. Vložte dva šrouby (C) do otvorů v nastavci tyče (D).
6. Zarovnejte otvory v nastavci tyče (D) s otvory v pomocné rukojeti (E) a otvory ve svorce (H). Připevněte nástavec rukojeti na pomocnou rukojeť a tyč pomocí šroubů (C) a matic na svorce ve vzdálenosti minimálně 15 cm od spojky. Dotáhněte klíčem. Zkontrolujte, zda se pomocná rukojeť nachází v opačném směru k noži.

## Používání (obrázek 3)

- ① Zasaňte tyč křovinořezu do tyče na pohonu.
- ② Stisknutím tlačítka na tyči zajistíte tyč pohonu na místě.
- ③ Utáhněte knoflík na tyči pohonu.

## Skladování

Před převážením nebo skladováním křovinořezu vždy vyjměte akumulátor. Řádnou manipulací s křovinořezem se sníží riziko zranění noži.

# Údržba

Pravidelně kontrolujte nesprávné zarovnání, zachytávání pohyblivých dílů, zlomení dílů a jakékoliv jiné stavy, které mohou nepříznivě ovlivnit provoz křovinořezu. Pokud je nářadí poškozené, před použitím nechejte opravit.

Udržujte řezné nástroje ostré a čisté. Řádně udržované řezné nástroje s ostrými řeznými hranami se budou s menší pravděpodobností zachytávat a snadněji se ovládají.

Veškerou údržbu, opravy a kontroly musí provádět autorizované servisní středisko.

## Tabulka údržby

V následující tabulce je popsána pravidelná údržba.

Požadavky	Opatření	Před spuštěním	Po dokončení
<b>Sekací systém</b>	Vizuální kontrola	•	•
	Prohlídka a kontrola sestavení	•	
<b>Všechny přístupné spojovací prvky</b>	Kontrola	•	
	Dotáhněte	•	•

## Řešení problémů

V následující tabulce jsou uvedeny problémy, příčiny a nápravná opatření, pokud křovinořez nefunguje správně. Pokud se podle těchto informací nepodaří problém odstranit, obraťte se na autorizované servisní středisko.

Problém	Možné příčiny	Náprava
<b>Motor běží, ale nože se nepohybují</b>	Hnací lanka nejsou spojena.	Rozpojte tyče a zkontrolujte, zda se hnací lanka spojí při spojení tyčí.
<b>Sekací nářadí je příliš horké</b>	Tupé sekací nože.	Vyměňte sestavu nožů.
<b>Nadměrné vibrace</b>	Uvolněné spojovací prvky.	Utáhněte spojovací prvky.

## Rozložený pohled

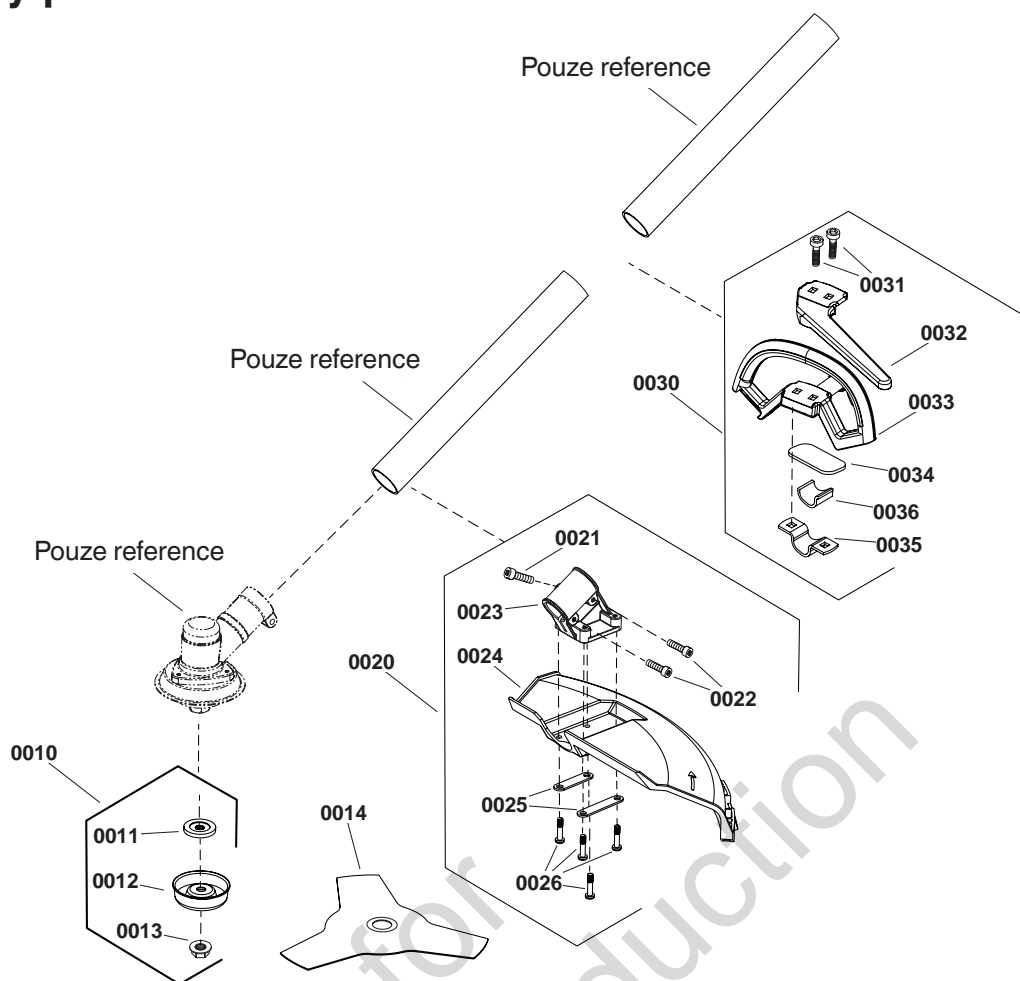

## Seznam dílů

Č. POLOŽKY	Č. DÍLU	POPIS	MNOŽSTVÍ
0010	771012	SPOJKA	1
0011	----	DESKA, PŘÍTLAČNÁ	1
0012	----	MISKA	1
0013	----	MATICE, M10-1.25	1
0014	84003805	SESTAVA NOŽŮ	1
0020	771013	SESTAVA CHRÁNIČE	1
0021	----	ŠROUB S HLAVOU, M5-14	1
0022	----	ŠROUB S HLAVOU, M5-20	2
0023	----	SPONA	1
0024	----	CHRÁNIČ	1
0025	----	DESKA	2
0026	----	ŠROUB, M5-20	4
0030	771520	SADA, RUKOJEŤ	1
0031	----	ŠROUB	2
0032	----	RUKOJEŤ, POMOCNÁ	1
0033	----	RUKOJEŤ	1
0034	----	PODLOŽKA	1
0035	----	SPONA	1
0036	----	GUMOVÝ KROUŽEK	1



### OMEZENÁ ZÁRUKA

Společnost Briggs & Stratton se zavazuje, že během níže uvedené záruční doby zdarma opraví nebo vymění jakoukoli část, která vykazuje vadu materiálu, provedení či obojí. Za přepravní náklady spojené s přepravou výrobku k opravě či náhradě při uplatnění záruky je zodpovědný zákazník. Tato záruka je platná pro stanovená časová období a podléhá níže uvedeným podmínkám. Záruční servis zajišťují vám nejbližší autorizovaní dealeri, které naleznete podle naší mapy dealerů na webové stránce [www.snapper.com](http://www.snapper.com). Kupující se musí obrátit na autorizovaného dealera, kterému poté umožní daný produkt důkladně prohlédnout a zkontrolovat.

**Neexistují jiné výslovné záruky. Předpokládané záruky, včetně záruk týkajících se prodejnosti a vhodnosti pro určitý účel, jsou omezeny na jeden rok od zakoupení či v rozsahu povoleném zákonem. Zodpovědnost za vedlejší či následné škody je vyloučena v rozsahu povoleném zákonem.** Některé státy a země nepovolují omezení toho, jak dlouho může implikovaná záruka trvat, a některé státy nebo země nepovolují vyloučení nebo omezení incidentních či následných škod, takže výše uvedená omezení či vyloučení nemusí ve vašem případě platit. Tato záruka vám dává specifická práva a práva, která budete mít, se mohou lišit mezi jednotlivými státy a zeměmi.\*\*

### ZÁRUČNÍ DOBA

Položka	Spotřebitelské použití	Komerční použití
Příslušenství/Doplňky/Zařízení	36 měsíce	Žádný

\*\* V Austrálii - Naše zboží je dodáváno se zárukou, která nemůže být podle australského spotřebitelského zákona zrušena. V případě závažné poruchy výrobku máte nárok na jeho výměnu či na vrácení peněz. V případě jiné přiměřené předvídatelné ztráty či újmy máte nárok na náhradu škody. Máte také nárok na opravu nebo výměnu zboží, které nemá přijatelnou kvalitu a vykazuje poruchu, jež není považována za závažnou. Záruční servis zajišťují vám nejbližší autorizovaní dealeri, které naleznete podle naší mapy dealerů na webové stránce [insert website address], nebo zavolejte na číslo 1300 274 447, zašlete e-mail na adresu [salesenquires@briggsandstratton.com.au](mailto:salesenquires@briggsandstratton.com.au) nebo se písemně obraťte na společnost Briggs & Stratton Australia Pty Ltd, 1 Moorebank Avenue, NSW, Australia, 2170.

Záruční lhůta začíná dnem nákupu prvním maloobchodním nebo komerčním spotřebitelem. "Soukromé použití" znamená osobní použití v domácnosti soukromým uživatelem. "Komerční použití" zahrnuje všechna ostatní použití, včetně pro komerční, výnosné a pronájemové účely. Jestliže u výrobku jednou došlo ke komerčnímu použití, pro účely této záruky bude nadále považován za komerční použití.

Aby bylo zajištěno pohodové a úplné záruční plnění, zaregistrujte produkt na výše uvedených webových stránkách, na stránkách [www.onlineproductregistration.com](http://www.onlineproductregistration.com), zašlete vyplněnou registrační kartu (je-li poskytnuta) nebo volejte na číslo 1-800-743-4115 (v USA).

Uschovejte si váš pokladní doklad. Pokud v době požadavku na záruční služby neprokážete původní datum nákupu, záruční lhůta bude stanovena podle data výroby produktu. K poskytnutí záruční služby na produkty společnosti Briggs & Stratton není vyžadována registrace výrobku.

### O NAŠÍ ZÁRUCE

Záruční služby zajišťují pouze Autorizovaní dealeri značky Snapper. Většina reklamačních oprav probíhá bez problémů, ale někdy nemusí být žádost o záruční služby vhodná. Tato záruka se týká pouze defektů v materiálu a provedení. Netýká se škod vzniklých nesprávným použitím nebo zneužitím, nevyhovující údržbou či opravou, nebo běžným opotřebením.

**Nevhodné použití a zneužití** - Řádné a vhodné použití tohoto výrobku je popsáno v Návodu k použití. Použití výrobku způsobem, který není popsán v Návodu k použití, či použití výrobku po jeho poškození ruší platnost záruky. Záruka je neplatná, jestliže bylo odstraněno či jakkoli pozměněno sériové číslo výrobku, jestliže výrobek nese známky nesprávného použití, jako například známky nárazu či vodní či chemické koroze.

**Nevhodná údržba či oprava** - Tento výrobek musí být udržován v souladu s postupy a plány Návodu k použití. K opravě či servisu se smí používat pouze originální součástky od společnosti Briggs & Stratton nebo jejich ekvivalenty. Na poškození způsobená nedostatkem údržby či použitím jiných součástí se nevztahuje záruka.

**Běžné opotřebením** - Jako všechna jiná mechanická zařízení, i vaše jednotka podléhá opotřebením, i když bude řádně udržována. Záruka se nevztahuje na případy, kdy normální použití vedlo k vypršení životnosti výrobku nebo jeho části. Údržba a opotřebením položek jako filtry, kabely, nože či brzdící destičky (motorové brzdící destičky jsou kryty) nejsou součástí záruky, jestliže jsou výsledkem samotného opotřebením, kromě případů, kdy je tomu tak výsledkem defektu v materiálu či provedení.

**Další výjimky** - Tato záruka se nevztahuje na škody způsobené nehodou, zneužitím, modifikací, úpravami, nevhodným servisem, mrazem nebo stárnutím produktů. Nevztahuje se ani na příslušenství nebo doplňky, které s tímto produktem nebyly původně dodány. Tato záruka se nevztahuje na použité, repasované, druhotné nebo demonstrační zařízení a motory. Tato záruka se netýká selhání, která jsou výsledkem vyšší moci a jiných vlivů, které jsou mimo kontrolu výrobce.

# Indholdsfortegnelse for vejledning

Generel information .....	2
Brugersikkerhed .....	2
Dele og funktioner .....	4
Samling .....	4
Betjening .....	4
Opbevaring .....	4
Vedligeholdelse .....	5
Fejlfinding .....	5
Liste over dele .....	6
Garanti .....	7

## Generel information

Illustrationerne i dette dokument er repræsentative. Din maskine kan variere fra de viste billeder. **VENSTRE** og **HØJRE** er set fra brugerens position.

Brugen af Bemærk i teksten indikerer afklaringer, undtagelser eller alternativer til de givne procedurer.



Alle sprogoversættelse af dette dokument er udført med udgangspunkt i den oprindelige engelske kildefil.



## Brugersikkerhed

**Opbevar denne vejledning til senere brug.** Denne vejledning indeholder sikkerhedsinformation, som gør dig opmærksom på farer og risici forbundet med produktet, samt hvordan de kan undgås. Den indeholder også vigtige instruktioner, der skal følges i den første indstilling, betjening og vedligeholdelse af produktet.

Det er vigtigt, at du læser og forstår disse instruktioner, før du forsøger at starte eller betjene dette udstyr.

### Sikkerhedssymboler og signalord

Sikkerhedssymbolet  identificerer sikkerhedsoplysninger om farer, der kan medføre personskader. Et signalord (FARE, ADVARSEL eller FORSIGTIG) bliver brugt sammen med alarmsymbolet for at illustrere sandsynligheden og den mulige grad af skade. Desuden kan et faresymbol bruges til at illustrere faretypen.

-  **FARE** indikerer en fare, som, hvis den ikke undgås, vil forårsage dødsfald eller alvorlig personskade.
-  **ADVARSEL** indikerer en fare, som, hvis den ikke undgås, kan forårsage dødsfald eller alvorlig personskade.
-  **FORSIGTIG** angiver en farlig situation, som kan medføre alvorlig eller moderat personskade, hvis den ikke undgås.

**BEMÆRK** indikerer en situation, som kan medføre beskadigelse af produktet.

### **ADVARSEL**

Produktet kan udsætte dig for kemikalier, herunder bly og blyforbindelser, der i Californien er kendt for kunne medføre kræft og fødselsdefekter og anden forplantningsskade. Yderligere oplysninger findes på [www.P65Warnings.ca.gov](http://www.P65Warnings.ca.gov).

Symbol	Betydning
	Sikkerhedsinformation om farer, som kan resultere i personskade
	Læs retningslinjerne for brug af buskrydderen før betjening af maskinen.
	Fare for flyvende genstande – Bær beskyttelsesbriller. Fare for støj - Bær høreværn
	Bær sikkerhedshandsker og -støvler.
	Beskyt maskinen mod regn og fugtige miljøer.
	Fare for klingeafkast - Der er risiko for tab af kontrol over udstyret, hvis klingens kommer i kontakt med en fast genstand, som den ikke kan skære over.
	Fare for afklipning fra klingens - Hold hænder og fødder væk fra klingens.
	Fare for flyvende genstande - Klingens kan kaste genstande, hvis den kommer i kontakt med dem.
	Alle i nærheden skal holde en afstand på mindst 15m fra maskinen.

## Sikkerhed og håndtering



### ADVARSEL



Du må ikke bruge buskryddertilbehør, før du har læst alle sikkerheds- og håndteringsafsnit.

- Sikkerhedsalarm Pas på, hvad du gør, når du er i gang med et elværktøj. Du må ikke bruge buskrydderen, hvis du har indtaget alkohol, taget narkotika, eller når du er træt eller syg.
- Du må ikke bruge buskrydderen til andre opgaver, end det, den er beregnet til.
- Brug kun ægte reservedele og tilbehør, som er anbefalet af fabrikanten.

### Før brug af buskrydderen

- I forbindelse med brug af al elektrisk værktøj kan fremmedlegemer blive kastet mod øjne, hvilket kan forårsage alvorlig øjenskade. Bær altid sikkerhedsbriller med sideafskærmning.. Bær altid skridsikre sko, høreværn og handsker
- Du skal styreenheder på buskrydderen og lære, hvordan du hurtigt kan standse udstyret i en nødsituation ved at udløse "TIL/FRA" kontakten.
- Før du bruger buskrydderen, skal du sikre dig, at klingesamlingen ikke er slidt eller beskadiget.
- Vær korrekt påklædt. Bær ikke løsthængende tøj eller smykker eller langt hår, der kan blive grebet af bevægelige dele.
- Brug ikke elværktøjer i eksplosiv atmosfære, som f.eks. steder, hvor der er flambare væsker, gas eller støv. Elværktøjer kan skabe gnister, der kan antænde støv eller dampe.
- Brug kun maskinen i dagslys eller godt, kunstigt lys. Brug den ikke i dårligt vejr, især ikke, når der er risiko for lyn.
- Hold arbejdsområdet rent, sørg for, at det er godt oplyst.



### ADVARSEL

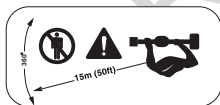

Omkringstående skal være mindst 15 m væk fra skærehovedet under drift.

- Stop maskinen øjeblikkeligt, hvis de nærmer sig.
- Vær forsigtig, når enheden drejes eller svinges.
- Se dig for, inden du drejer eller ændrer retning.

## Betjening af buskrydderen

- Gå med buskrydderen. Løb aldrig.
- For at have fuld kontrol over buskrydderen skal du hele tiden have god fodfæste med din vægt jævnt fordelt på begge fødder, og overræk aldrig. Brug begge hænder, når du betjener buskrydderen.
- Hold altid håndtaget tørt og fri for olie og fedtstof.
- Tving ikke buskrydderen. Brug altid det rette værktøj til den rette opgave.
- Brug ikke buskrydderen, hvis kontakten ikke kan slås TIL og FRA.
- Skjul værktøjer i tomgang uden for børns rækkevidde. Personer, der ikke kender til brugen af elværktøjet, må ikke bruge elværktøjet.



### ADVARSEL



- Hold alle kropsdele, især hænderne, væk fra bevægelige dele, når buskrydderen er i brug.
- Stands altid buskrydderen, og fjern batteriet, i følgende tilfælde:
  - før rengøring og evt. blokering.
  - før samling, kontrol, rengøring eller arbejde på enheden.
  - når buskrydderen er uden overvågning.
  - Hvis buskrydderen kører fast.



### ADVARSEL



Værktøjet kan udkaste genstande, som kan medføre alvorlig personskade.

- Inspicer området, og fjern sten, metalstykker eller andre genstande, der kan udkastes.



### ADVARSEL



Klingeafkast er en pludselig bevægelse af skærehovedet, når det kommer i kontakt med en genstand, som det ikke kan skære over. Klingeafkast kan føre til kontroltab, der kan medføre i alvorlig personskade, på brugeren eller personer i nærheden.

- Vær forsigtig, når du rydder i nærheden af faste genstande, som f.eks. sten, træer og stolper.

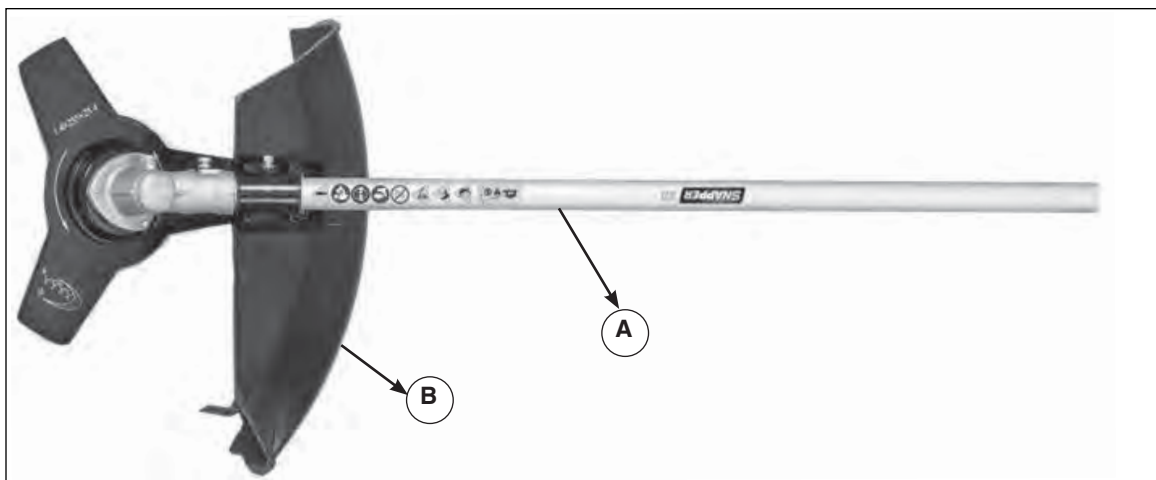

Figur 1

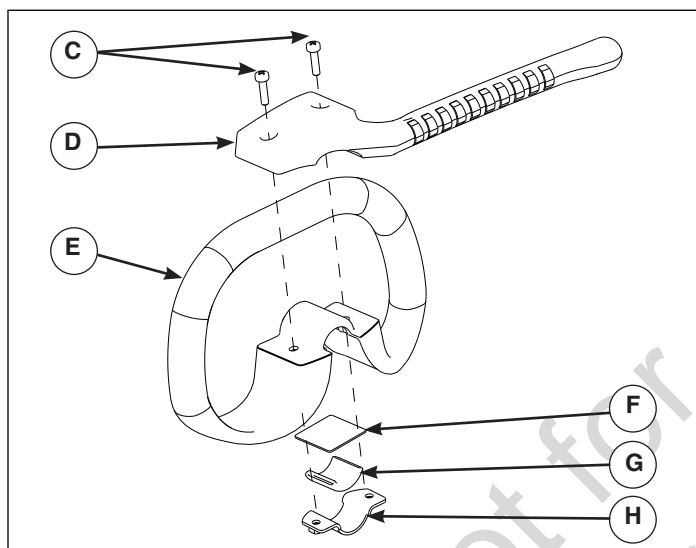

Figur 2

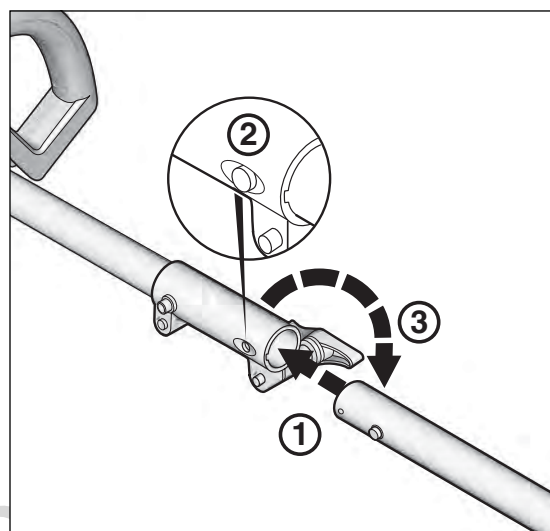

Figur 3

## Dele og funktioner

- Ⓐ Buskryddertilbehør
- Ⓑ Beskyttelsesgitter

## Samling (Figur 2)

1. Fjern det eksisterende hjælpehåndtag fra stangen.
2. Skub klemmen (H) over gummimanchetten (G).
3. Skub stangen gennem hjælpehåndtaget (E).
4. Skub skiven (F) over stangen.
5. Før to skruer (C) gennem hullerne i håndtagsforlænger (D).
6. Juster hullerne i håndtagsforlænger (D) ift. hullerne i hjælpehåndtaget (E) og hullerne i klemmen (H). Monter håndtagsforlænger på hjælpehåndtaget og stangen med skruer (C) og møtrikker på klemmen, med en afstand på mindst 15 cm fra koblingen. Tilspænd med en skruenøgle. Sørg for, at hjælpehåndtaget er modsat kling.

## Drift (Figur 3)

- ① Sæt buskrydden i stangen på stangen på hovedstrømmen.
- ② Tryk på knappen på stangen, så hovedstrømsstangen låses på plads.
- ③ Spænd knappen på hovedstrømsstangen.

## Opbevaring

Når buskrydderen skal transporteres eller opbevares, skal batteriet altid fjernes. Korrekt håndtering af buskrydderen nedsætter risikoen for personskade fra skæreklingerne.

## Vedligeholdelse

Tjek regelmæssigt for at se, om buskrydderen er fejljusteret, bevægelige dele hænger, om der er brud på dele, eller om der er noget, der kan påvirke driften af buskrydderen. Hvis den er beskadiget, så få enheden repareret før brug.

Hold skæreværktøjerne skarpe og rene. Det er mindst risiko for, at kKorrekt vedligeholdteskæreværktøjer med skarpe skærekanten vil binde, og de vil være lettere at styre.

Al vedligeholdelse, reparation og inspektionsarbejde skal udføres på et autoriseret servicecenter.

### Vedligeholdelsesoversigt

Se følgende tabel for rutinemæssig vedligeholdelse.

Krav	Handlinger	Inden start	Efter afslutning
Skæresystem	Visuel inspektion	•	•
	Inspicer og kontroller samling	•	
Alle tilgængelige fastspændingselementer	Kontrol	•	
	Tilspænd igen	•	•

## Fejlfinding

Følgende diagram oplister problemer, årsager og handlinger, hvis buskrydderen ikke fungerer korrekt. Hvis dette ikke løser problemet, så kontakt et autoriseret servicecenter.

Problem	Mulig årsag	Udbedring
Motoren kører, men klingerne bevæger sig ikke	Drevkablerne er ikke aktiverede.	Afbryd polerne, sørg for, at drevkablerne aktiveres, når polerne tilsluttes.
Skæreværktøjet er for vamt	Sløve skæreklinger.	Udskift klingsamling.
For stor vibration	Løse fastspændingselementer.	Tilspænd fastspændingselementer

# Sprængskitse

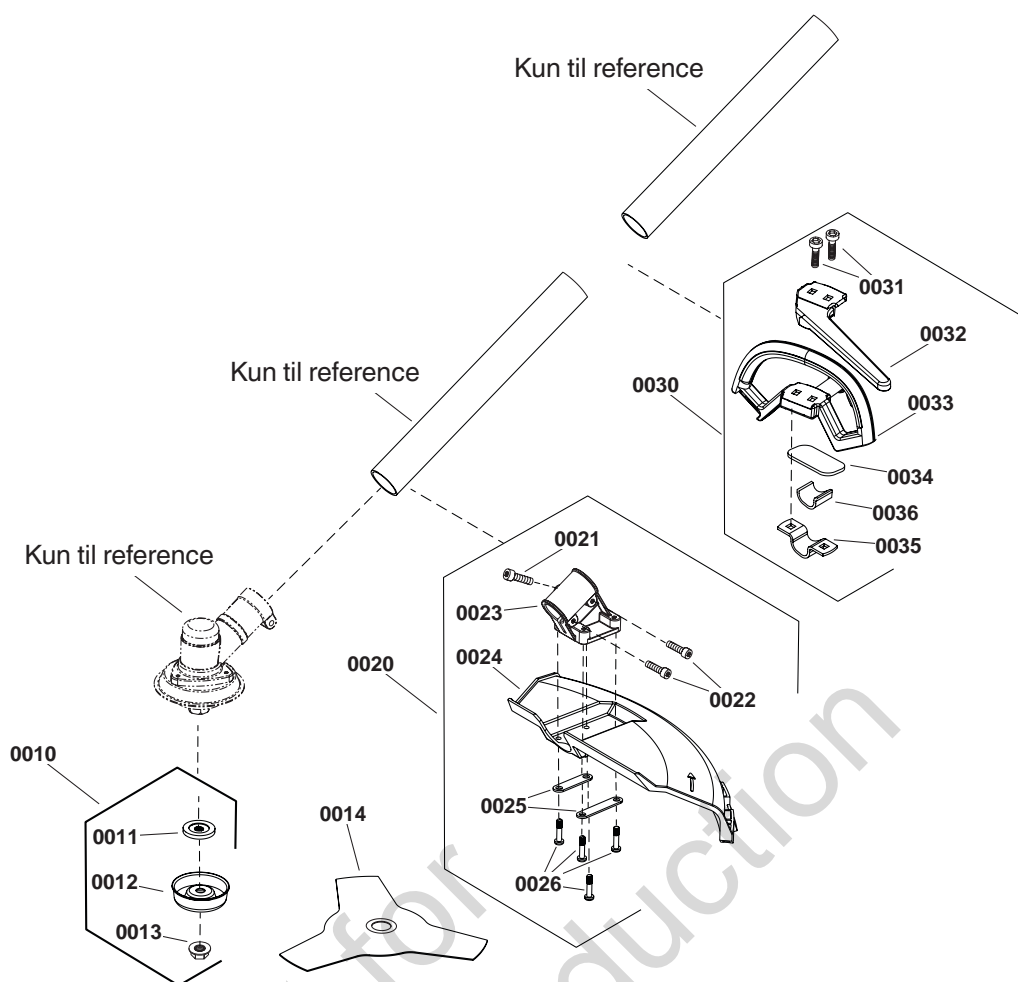

## Liste over dele

ELEMENT-NR.	DEL-NR.	BESKRIVELSE	ANTAL
0010	771012	KUPPLUNG	1
0011	-----	PLADE, TRYK	1
0012	-----	SKÅL	1
0013	-----	MØTRIK, M10-1.25	1
0014	84003805	KLINGEMONTAGE	1
0020	771013	SKÆRMSAMLING	1
0021	-----	KAPSKRUE, M5-14	1
0022	-----	KAPSKRUE, M5-20	2
0023	-----	KLEMME	1
0024	-----	SKJOLD	1
0025	-----	PLADE	2
0026	-----	BOLT, M5-20	4
0030	771520	SÆT, HÅNDTAG	1
0031	-----	SKRUE	2
0032	-----	HÅNDTAG, HJÆLPE-	1
0033	-----	HÅNDTAG	1
0034	-----	UNDERLAG	1
0035	-----	KLEMME	1
0036	-----	GUMMIRING	1



### BEGRÆNSET GARANTI

Briggs & Stratton vil i den nedenfor angivne garantiperiode uden betaling reparere og/eller udskifte enhver del, som har materialedefekter, fremstillingsdefekter eller begge dele. Transportomkostninger i forbindelse med et produkt, som indleveres til reparation eller udskiftning under denne garanti, afholdes af køberen. Denne garanti er gyldig inden for tidsperioderne og underlagt nedenstående betingelser. I forbindelse med garantiservice henvises du til den nærmeste autoriserede serviceforhandler i vores område på [www.snapper.com](http://www.snapper.com). Køberen skal kontakte den autoriserede serviceforhandler og derefter stille produktet til rådighed for den autoriserede serviceforhandler til inspektion og test.

**Der ydes ikke nogen anden udtrykkelig garanti. Underforståede garantier inklusive garantier for salgbarhed og velegnethed til et bestemt formål er begrænset til nedenstående garantiperiode eller i den udstrækning, som loven tillader. I den udstrækning gældende lov tillader det, er ansvar for tilfældig skade eller følgeskade ikke omfattet.** Visse stater eller lande tillader ikke begrænsninger på, hvor lang tid en underforstået garanti varer, og visse stater eller lande tillader ikke udelukkelse eller begrænsning af tilfældig skade eller følgeskade, så ovenstående begrænsning og udelukkelse er måske ikke gældende for dig. Denne garanti giver dig specifikke lovmæssige rettigheder, og du kan også have andre rettigheder, der varierer fra land til land.\*\*

### GARANTIPERIODE

Punkt	Almindelig brug	Erhvervmæssig brug
Tilbehør/medfølgende/udstyr	36 måneder	Ingen

\*\* I Australien - Vores produkter leveres med garantier, der ikke kan udelukkes under den australske forbrugerlov. Du har ret til en erstatning eller refusion for en større defekt og til godtgørelse af eventuelle andre tab eller skader, der med rimelighed kan forudses. Du er også berettiget til at få produktet repareret eller udskiftet, hvis produktet ikke er af acceptabel kvalitet, og defekten ikke udgør en større defekt. Alle henvendelser i forbindelse med garantiservice skal foregå til den nærmeste autoriserede serviceforhandler, der kan ses på vores kort på [BRIGGSandSTRATTON.com](http://BRIGGSandSTRATTON.com), eller ved at ringe på 1300 274 447 eller skrive til [salesenquires@briggsandstratton.com.au](mailto:salesenquires@briggsandstratton.com.au) eller Briggs & Stratton Australia Pty Ltd, 1 Moorebank Avenue, NSW, Australien, 2170.

Garantiperioden starter på købsdatoen for den første almindelige eller erhvervmæssige forbruger. "Privat brug" betyder brug i personlig beboelsesmæssig husholdning af en detailkunde. "Erhvervmæssig brug" betyder al anden form for brug inklusive erhvervmæssigt, indkomstdannende eller lejebaseret formål. Så snart et produkt har været i erhvervmæssig brug, vil det herefter blive betragtet som værende i erhvervmæssig brug, hvad angår denne garanti.

Registrer dit produkt på ovenstående websted eller på [www.onlineproductregistration.com](http://www.onlineproductregistration.com), eller send det udfyldte registreringskort (hvis medfølger), eller ring til 1-800-743-4115 (i USA) for at sikre øjeblikkelig og komplet garantidækning.

Gem dit købsbevis. Hvis du ikke kan fremvise dokumentation for den oprindelige købsdato på det tidspunkt, hvor garantikravet gøres gældende, vil produktets fremstillingsdato blive brugt som grundlag for garantiperioden. Produktregistrering kræves ikke for at opnå garantiservice på produkter fra Briggs & Stratton.

### OM GARANTIEN

Garantiservice er kun til rådighed gennem Snapper autoriserede serviceforhandlere. De fleste garantireparationer håndteres rutinemæssigt, men nogle gange er anmodninger om garantiservice ikke gyldige. Denne garanti dækker kun materiale- og fabriktionsfejl. Den dækker ikke skade forårsaget af forkert brug eller misbrug, forkert vedligeholdelse eller reparation eller normal slitage.

**Forkert brug og misbrug** - Den korrekte, beregnede anvendelse af produktet beskrives i betjeningsvejledningen. Ved anvendelse af produktet på en måde, der ikke er beskrevet i betjeningsvejledningen, eller ved anvendelse af et beskadiget produkt, bortfalder garantien. Garantien er ugyldig, hvis produktets serienummer er fjernet, hvis produktet på nogen måde er ændret eller modificeret, bærer tegn på mishandling som f.eks. stødskader eller korrosionsskader pga. vand eller kemikalier.

**Forkert vedligeholdelse eller reparation** - Produktet skal vedligeholdes i overensstemmelse med procedurerne og planerne, der er beskrevet i betjeningsvejledningen og skal serviceres eller repareres med brug af originale dele fra Briggs & Stratton eller tilsvarende. Skader, der er opstået som følge af manglende vedligeholdelse eller brug af uoriginale reservedele, dækkes ikke af garantien.

**Normal slitage** - Som med det meste mekaniske udstyr er dette udstyr udsat for slitage, selv om det vedligeholdes korrekt. Denne garanti dækker ikke reparationer, hvor normal brug har forårsaget udløb af levetiden for en del af eller hele maskinen. Vedligeholdelses- og sliddele som f.eks. filtre, remme, knive og bremseklodser (motorens bremseklodser er omfattet) dækkes ikke af garantien ved tegn på slitage alene med mindre årsagen er materiale- eller fremstillingsfejl.

**Andre undtagelser** - Garantien omfatter ikke skader som følge af uheld, misbrug, modifikationer, ændringer, forkert service, frysning eller kemisk nedbrydning. Påmonteret udstyr og tilbehør, der ikke fulgte med i produktets originalemballage, er også undtaget. Garantien omfatter ikke brugt, tilpasset, videresolgt eller demonstrationsudstyr eller -motorer. Denne garanti udelukker fejl og svigt på grund af naturbegivenheder eller andre force majeure-begivenheder uden for producentens kontrol.

# Inhaltsverzeichnis:

Allgemeine Information .....	2
Bediensicherheit .....	2
Teile und Eigenschaften .....	4
Montage .....	4
Betrieb .....	4
Lagerung .....	4
Wartung .....	5
Fehlersuche und -behebung .....	5
Teileliste .....	6
Garantie .....	7

## Allgemeine Information

Die Abbildungen in diesem Dokument sind maßgeblich. Das Gerät kann womöglich von den Abbildungen abweichen. **LINKS** und **RECHTS** werden entsprechend der Bedienerposition angegeben.

Hinweise im Text verweisen auf Klarstellungen, Ausnahmen oder Alternativen zu den Verfahren.



Alle sprachlichen Übersetzungen dieses Dokuments sind von der englischen Originaldatei abgeleitet.

## Bediensicherheit



**Bewahren Sie diese Anleitung für späteres**

**Nachschlagen auf.** Diese Anleitung enthält Sicherheitsinformationen, die Sie über die Gefahren und Risiken beim Betrieb dieses Produkts aufklären, und wie diese vermieden werden. Es enthält auch wichtige Hinweise, die bei der Inbetriebnahme, dem Betrieb und der Wartung des Produkts befolgt werden sollten.

Es ist wichtig, dass Sie diese Bedienungsanleitung durchlesen und zur Kenntnis nehmen, bevor Sie die Maschine in Betrieb nehmen oder nutzen.

### Sicherheitshinweissymbole und Signalwörter

Das Sicherheitswarnsymbol  kennzeichnet Sicherheitsinformationen zu Risiken, die zu Verletzungen führen können. Ein Signalwort (GEFAHR, WARNUNG oder VORSICHT) wird zusammen mit dem Warnsymbol verwendet, um die Wahrscheinlichkeit und den potenziellen Schweregrad von Verletzungen anzuzeigen. Außerdem kann ein Gefahrensymbol verwendet werden, um die Art des Risikos darzustellen.

-  **GEFAHR** weist auf ein Risiko hin, das zum Tod oder zu schweren Verletzungen führt, wenn sie nicht vermieden wird.
-  **WARNUNG** weist auf ein Risiko hin, das zum Tod oder zu schweren Verletzungen führen könnte, wenn sie nicht vermieden wird.
-  **VORSICHT weist auf ein Risiko hin, das zu leichten bis mittelschweren Verletzungen führen könnte, wenn sie nicht vermieden wird.**

**HINWEIS** weist auf eine Situation hin, bei der das Produkt beschädigt werden könnte.

### **WARNUNG**

Durch dieses Produkt können Sie Chemikalien ausgesetzt werden, einschließlich Blei und Bleiverbindungen, die erwiesenermaßen krebserregend sind, Geburtsfehler verursachen und andere Auswirkungen auf die Fortpflanzung haben können. Weitere Informationen erhalten Sie auf [www.P65Warnings.ca.gov](http://www.P65Warnings.ca.gov).

Symbol	Bedeutung
	Warnhinweis zu Risiken, die zu Verletzungen führen können.
	Lesen Sie vor dem Betrieb die Bedienungsanleitung des Freischneiders.
	Gefährdung durch hochgeschleuderte Gegenstände – Augenschutz tragen. Lärmgefahr – Gehörschutz tragen.
	Tragen Sie Sicherheitshandschuhe und Sicherheitsschuhe.
	Schützen Sie das Gerät vor Regen und Feuchtigkeit.
	Gefahr durch Schnittmesserstoß – Gerät kann außer Kontrolle geraten, wenn das Schnittmesser ein festes, unzerschneidbares Objekt berührt.
	Schnittgefahr durch das Schnittmesser – Halten Sie Ihre Hände und Füße vom Schnittmesser fern.
	Gefahr durch hochgeschleuderte Gegenstände – Das Schnittmesser kann Gegenstände bei Berührung hochschleudern.
	Umstehende Personen müssen einen Abstand von mindestens 15 m (50 Fuß) zum Gerät einhalten.

## Sicherheit und Handhabung



### WARNUNG



Verwenden Sie den Freischneideraufsatz nur, wenn Sie den gesamten Abschnitt „Sicherheit und Handhabung“ gelesen haben.

- Seien Sie immer wachsam. Seien Sie bei der Verwendung von Elektrowerkzeugen vorsichtig. Verwenden Sie den Freischneider nicht unter Alkohol-, Drogen- oder Arzneimittelinfluss oder wenn Sie müde oder krank sind.
- Verwenden Sie den Freischneider ausschließlich für seinen vorgesehenen Zweck.
- Verwenden Sie nur vom Hersteller empfohlene Originalteile und Zubehör.

### Vor der Verwendung des Freischneiders

- Beim Betrieb von Elektrowerkzeugen können Fremdkörper in Ihre Augen geschleudert werden, was zu schweren Augenverletzungen führen kann. Tragen Sie immer eine Schutzbrille mit Seitenschutz. Tragen Sie immer rutschfeste Schuhe, Gehörschutz und Handschuhe.
- Lernen Sie den Umgang mit der Steuerung des Freischneiders und wie Sie das Gerät bei einem Notfall schnell abstellen können, indem Sie den „EIN-/AUS“-Schalter betätigen.
- Stellen Sie vor der Verwendung des Freischneiders sicher, dass die Schnittmesserbaugruppe nicht verschlissen oder beschädigt ist.
- Tragen Sie geeignete Kleidung. Tragen Sie keine lose Kleidung, Schmuck oder offene Haare, die sich in den beweglichen Teilen verfangen könnten.
- Verwenden Sie Elektrowerkzeuge nicht in explosiven Umgebungen, z. B. wenn sich entzündliche Flüssigkeiten, Gase oder Staub in der Nähe befinden.
- Elektrowerkzeuge können Funken verursachen, die Staub oder Gase entzünden können.
- Mähen Sie nur bei Tageslicht oder guter Beleuchtung. Verwenden Sie das Gerät nicht bei schlechtem Wetter, besonders bei Blitzschlaggefahr.
- Halten Sie Ihren Arbeitsbereich sauber und sorgen Sie für gute Beleuchtung.



### WARNUNG

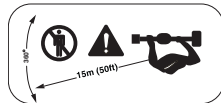

Umstehende Personen müssen während des Betriebs einen Abstand von mindestens 15 m (50 Fuß) vom Schneidkopf halten.

- Schalten Sie die Maschine unverzüglich ab, wenn sich jemand nähert.
- Vorsicht beim Drehen oder Schwenken des Gerätes.
- Schauen Sie vor dem Drehen oder einer Richtungsänderung genau hin.

## Betrieb des Freischneiders

- Verwenden Sie den Freischneider nur im Gehen, niemals im Laufen.
- Stehen Sie immer sicher auf beiden Beinen, verlagern Sie Ihr Gewicht gleichmäßig auf beide Füße und verlieren Sie niemals das Gleichgewicht, um die vollständige Kontrolle über den Freischneider zu behalten. Bedienen Sie den Freischneider mit beiden Händen.
- Sorgen Sie dafür, dass der Griff immer trocken sowie öl- und fettfrei ist.
- Verwenden Sie den Freischneider nur, wenn er sich für Ihre Anwendung eignet. Verwenden Sie immer das korrekte Werkzeug für Ihre Anwendung.
- Verwenden Sie den Freischneider nicht, wenn der EIN-/AUS-Schalter nicht richtig funktioniert.
- Bewahren Sie Elektrowerkzeuge außerhalb der Reichweite von Kindern auf. Lassen Sie Personen, die nicht mit dem Elektrowerkzeug oder dieser Bedienungsanleitung vertraut sind, dieses Elektrowerkzeug nicht verwenden.



### WARNUNG



- Halten Sie alle Körperteile, insbesondere Ihre Hände, von den beweglichen Teilen des laufenden Freischneiders fern.
- Schalten Sie den Freischneider unter folgenden Bedingungen immer aus und entfernen Sie die Batterie:
  - vor dem Entfernen einer Blockierung.
  - vor der Montage, Überprüfung, Reinigung oder dem Betrieb des Geräts
  - immer, wenn der Freischneider unbeaufsichtigt ist.
  - wenn das Gerät klemmt.



### WARNUNG



Dieses Werkzeug kann Gegenstände hochschleudern, wodurch schwere Verletzungen entstehen können.

- Überprüfen Sie den Arbeitsbereich und entfernen Sie Steine, Metallstücke und andere Gegenstände, die hochgeschleudert werden könnten.

Schnittmesserstöße sind plötzliche Bewegungen des



### WARNUNG



Schneidkopfs bei Kontakt mit einem undurchschneidbaren Gegenstand. Bei einem Schnittmesserstoß können Sie die Kontrolle über das Werkzeug verlieren, wodurch der Bediener und umstehende Personen schwer verletzt werden können.

- Seien Sie beim Schneiden in der Nähe fester Objekte, wie z. B. Steinen, Bäumen oder Pfosten, vorsichtig.



Abbildung 1



Abbildung 2

## Teile und Eigenschaften

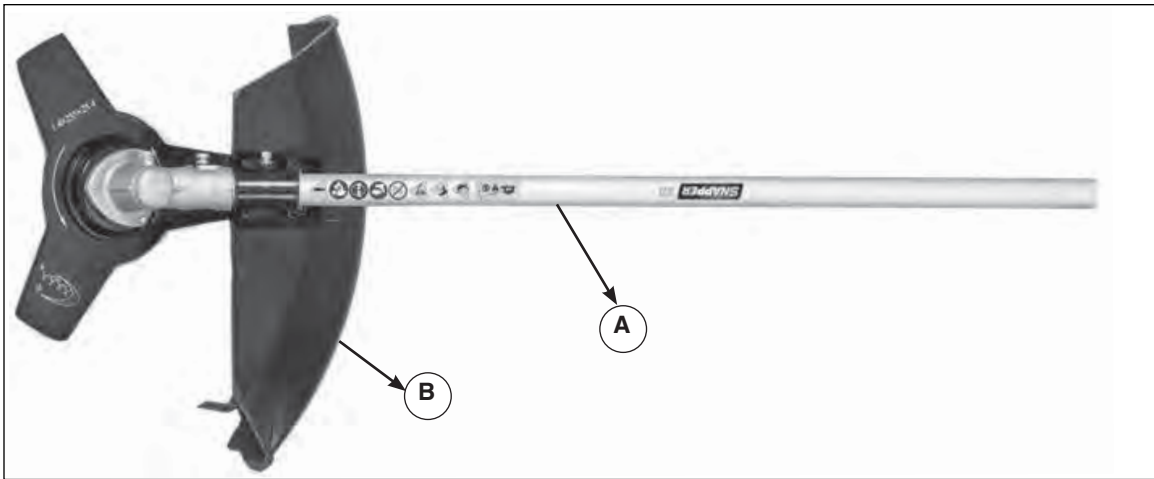
- Ⓐ Freischneideraufsatz
- Ⓑ Trümmerschutz

## Montage (Abbildung 2)

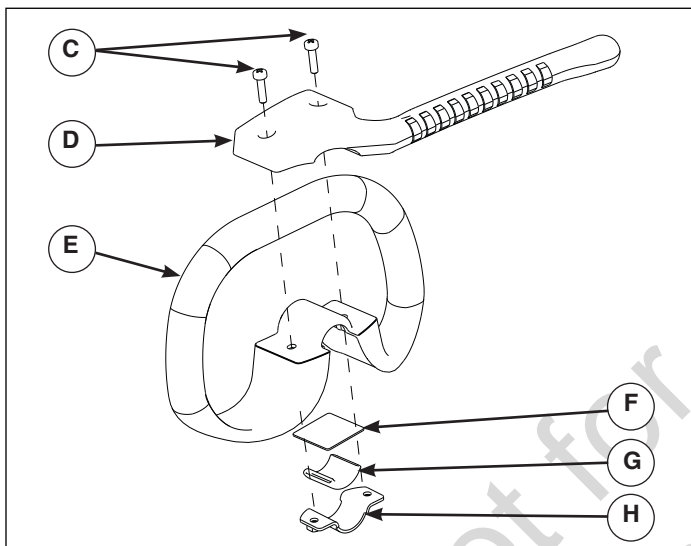
1. Entfernen Sie den Zusatzgriff von der Stange.
2. Schieben Sie die Klemme (H) über die Gummihülse (G).
3. Schieben Sie die Stange durch den Zusatzgriff (E).
4. Schieben Sie die Scheibe (F) über die Stange.
5. Setzen Sie zwei Schrauben (C) durch die Löcher in der Griffverlängerung ein (D).
6. Richten Sie die Löcher in der Griffverlängerung (D) auf die Löcher im Zusatzgriff (E) und die Löcher in der Klemme (H) aus. Befestigen Sie die Griffverlängerung am Zusatzgriff und an der Stange mit Schrauben (C) und Muttern an der Klemme, mit einem Abstand von weniger als 15 cm zur Kopplung. Mit einem Schraubenschlüssel festziehen. Stellen Sie sicher, dass der Zusatzgriff in die entgegengesetzte Richtung des Schnittmessers weist.



Abbildung 3

## Betrieb (Abbildung 3)

- ① Stecken Sie die Freischneiderstange in die Antriebskopfstange.
- ② Drücken Sie den Knopf, damit die Antriebskopfstange einrastet.
- ③ Drehen Sie den Drehknopf auf der Antriebskopfstange fest.

## Lagerung

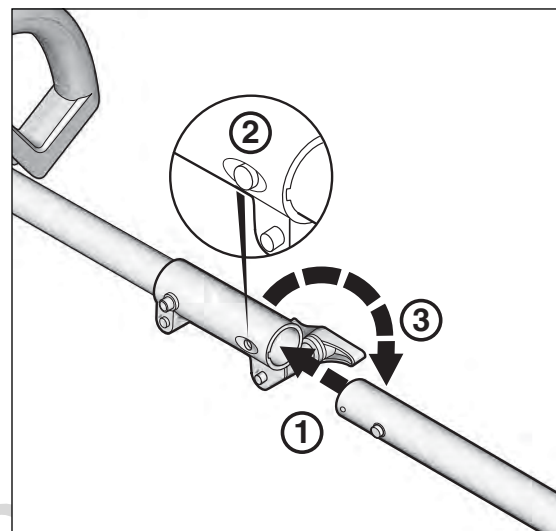
Entfernen Sie immer den Akku, bevor Sie den Freischneider transportieren oder lagern. Die korrekte Handhabung des Freischneiders senkt das Verletzungsrisiko durch die Schnittmesser.

# Wartung

Überprüfen Sie den Freischneider regelmäßig auf Ausrichtungsfehler, Blockierung beweglicher Teile, beschädigte Teile oder andere Zustände, die sich auf den Betrieb des Freischneiders auswirken könnten. Ist das Gerät beschädigt, lassen Sie es reparieren, bevor Sie es verwenden.

Sorgen Sie für scharfe, saubere Schneidwerkzeuge. Korrekt gewartete Schneidwerkzeuge mit scharfen Schneidkanten klemmen seltener und haben eine einfachere Handhabung.

Alle Wartungs-, Reparatur- und Inspektionsarbeiten sollten von einer autorisierten Werkstatt durchgeführt werden.

## Wartungsplan

Führen Sie die regelmäßige Wartung nach der folgenden Tabelle durch.

Bereiche	Maßnahmen	Vor dem Betrieb	Nach dem Betrieb
<b>Schnittsystem</b>	Sichtprüfung	•	•
	Baugruppe überprüfen	•	
<b>Alle zugänglichen Befestigungselemente</b>	Überprüfen	•	
	Nachziehen	•	•

## Fehlersuche und -behebung

Die folgende Tabelle listet Probleme, Ursachen und Abhilfemaßnahmen auf, wenn Ihr Freischneider nicht korrekt funktioniert. Wird das Problem dadurch nicht behoben, wenden Sie sich an eine autorisierte Werkstatt.

Problem	Mögliche Ursache	Abhilfemaßnahme
<b>Motor läuft, aber die Schnittmesser bewegen sich nicht</b>	Antriebskabel nicht verbunden.	Trennen Sie die Stangen. Stellen Sie sicher, dass die Antriebskabel beim erneuten Verbinden der Stangen verbunden werden.
<b>Schneidwerkzeug zu heiß</b>	Stumpfe Schneidklingen.	Ersetzen Sie die Schnittmesser-Baugruppe.
<b>Zu starke Vibration</b>	Lockere Befestigungselemente.	Befestigungselemente festziehen.

# Explosionszeichnung

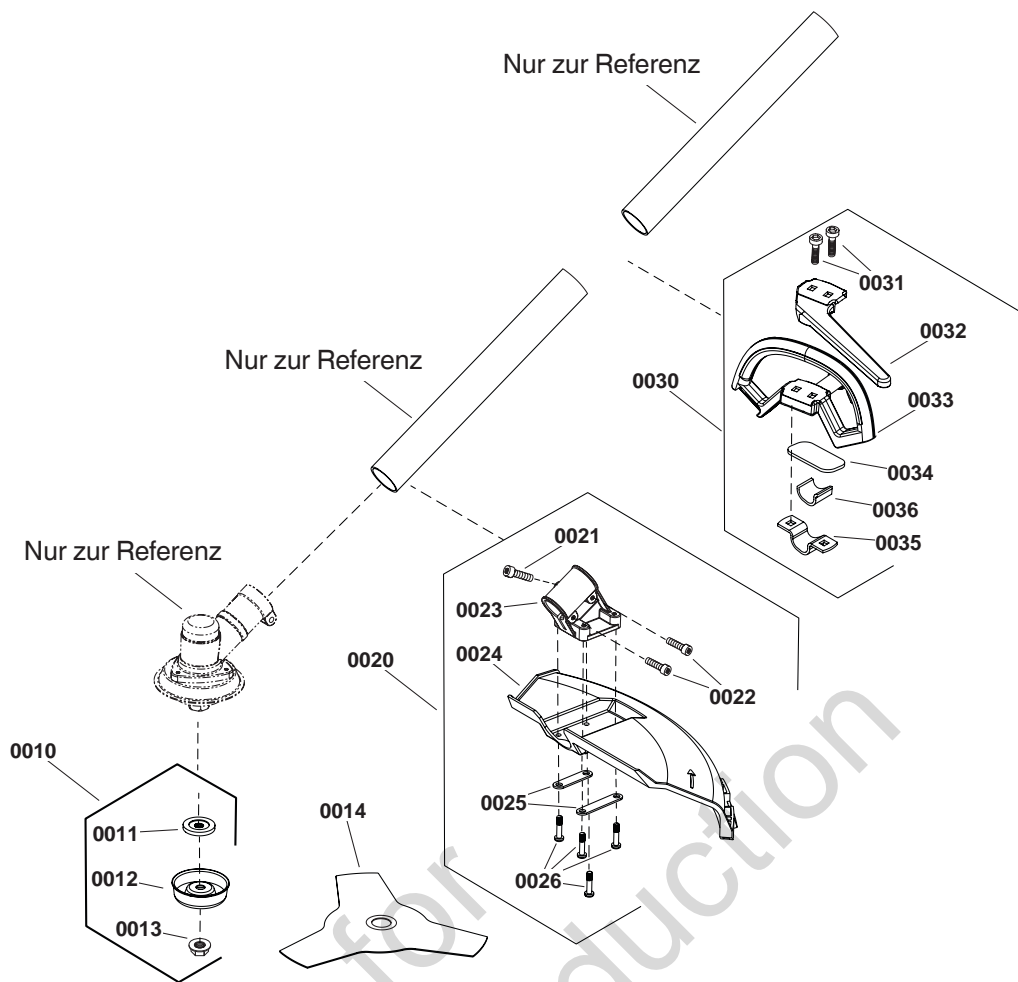

## Teilleiste

ARTIKEL-NR.	TEILE-NR.	BESCHREIBUNG	ANZAHL
0010	771012	KOPPELEN	1
0011	-----	DRUCKPLATTE	1
0012	-----	SCHALE	1
0013	-----	MUTTER, M10-1,25	1
0014	84003805	SCHNITTMESSER-BAUGRUPPE	1
0020	771013	SCHUTZBLECH-BAUGRUPPE	1
0021	-----	KOPFSCHRAUBE, M5-14	1
0022	-----	KOPFSCHRAUBE, M5-20	2
0023	-----	KLEMME	1
0024	-----	SCHUTZBLECH	1
0025	-----	PLATTE	2
0026	-----	SCHRAUBE, M5-20	4
0030	771520	GRIFF-BAUGRUPPE	1
0031	-----	SCHRAUBE	2
0032	-----	ZUSATZGRIFF	1
0033	-----	GRIFF	1
0034	-----	POLSTER	1
0035	-----	KLEMME	1
0036	-----	GUMMI RING	1



**BESCHRÄNKTE GARANTIE**

Briggs & Stratton repariert und/oder ersetzt während des unten genannten Garantiezeitraums kostenlos jegliche Teile des Gerätes, die Fehler an Material oder Verarbeitung oder beidem aufweisen. Die Transportkosten für das zur Reparatur oder zum Austausch eingesandte Produkt unter dieser Garantie müssen vom Käufer getragen werden. Diese Garantie ist für die Zeiträume und unter den unten genannten Bedingungen wirksam. Für Garantieleistungen finden Sie mit Hilfe unserer Händlersuchkarte unter [www.snapper.com](http://www.snapper.com) den nächstgelegenen Vertragshändler. Der Käufer muss den Vertragshändler kontaktieren und diesem das Produkt für Inspektion und Tests zur Verfügung stellen.

**Es besteht keine andere ausdrückliche Garantie. Implizierte Garantien, einschließlich der der allgemeinen Gebrauchstauglichkeit oder Eignung für einen bestimmten Zweck, sind auf ein Jahr ab dem Kaufdatum oder auf den gesetzlich zugelassenen Umfang beschränkt. Die Haftbarkeit für Folge- oder Begleitschäden ist soweit ausgeschlossen, wie gesetzlich zulässig.** In einigen Staaten ist die Dauer der implizierten Garantie bzw. die Beschränkung von Folge- oder Begleitschäden nicht zulässig, daher könnte die oben genannte Beschränkung oder Ausnahme eventuell nicht auf Sie zutreffen. Durch diese Garantie erhalten Sie spezielle Rechte, und von einem Staat zum anderen können Sie außerdem andere, von Land zu Land variierende Rechte haben.\*\*

**GARANTIEZEITRAUM**

Element	Verbraucheranwendung	Gewerblicher Einsatz
Zubehör/Aufsatz/Ausrüstung	36 Monate	Keine

\*\* In Australien - Unsere Waren werden mit Garantien geliefert, die gemäß dem australischen Verbraucherschutzgesetz (Australian Consumer Law) nicht ausgeschlossen werden können. Bei erheblichen Fehlern haben Sie Anspruch auf Ersatz oder Erstattung sowie auf Schadensersatz bei weiteren angemessenen vorhersehbaren Verlusten oder Schäden. Darüber hinaus haben Sie Anspruch auf Reparatur oder Ersatz der Waren, falls diese nicht die zu erwartende Qualität aufweisen und der Defekt keinen erheblichen Fehler darstellt. Für Garantieleistungen kann Ihr nächstgelegener zugelassener Kundendienst (Authorized Service Dealer) anhand unserer Kundendienstkarte bei BRIGGSandSTRATTON.com, durch einen Anruf unter der Nummer 1300 274 447 oder per E-Mail oder einen Brief an [salesenquires@briggsandstratton.com.au](mailto:salesenquires@briggsandstratton.com.au), Briggs & Stratton Australia Pty Ltd, 1 Moorebank Avenue, NSW, Australia, 2170 ausfindig gemacht werden.

Der Garantiezeitraum beginnt ab Kaufdatum des ersten Einzelhandels- oder kommerziellen Kunden. „Private Verwendung“ bedeutet Benutzung in einem Haushalt durch einen Einzelhandelskunden. „Gewerbliche Verwendung“ bedeutet alle anderen Verwendungszwecke, einschließlich für gewerbliche Zwecke, Zwecke zum Erzielen eines Einkommens oder für Maschinenverleih. Wenn das Produkt einmal kommerziell genutzt wurde, wird es danach für die Zwecke dieser Garantie als kommerziell genutztes Produkt betrachtet.

Um eine umgehende und vollständige Garantieabdeckung zu gewährleisten, registrieren Sie Ihr Produkt auf der oben dargestellten Website Toder unter [www.onlineproductregistration.com](http://www.onlineproductregistration.com) oder senden Sie uns die ausgefüllte Registrierungskarte (falls vorliegend) zu oder rufen Sie uns an unter 1-800-743-4115 (in den USA).

Bewahren Sie einfach Ihren Kaufbeleg auf. Wenn Sie bei einer erforderlichen Garantieleistung keinen Kaufbeleg vorlegen, aus dem das Kaufdatum hervorgeht, wird das Herstellungsdatum des Produkts zur Festlegung des Garantiezeitraums herangezogen. Eine Produktregistrierung ist nicht erforderlich, um eine Garantieleistung für Briggs & Stratton Produkte zu erhalten.

**ZUR GARANTIE**

Garantieleistungen werden ausschließlich von autorisierten Vertragshändlern von Snapper erbracht. Die meisten Garantiereparaturen werden routinemäßig gehandhabt, manchmal sind jedoch Anträge auf Reparaturen im Rahmen der Garantie unangemessen. Diese Garantie erstreckt sich ausschließlich auf Material- und Verarbeitungsmängel. Sie deckt keine durch unsachgemäße Verwendung oder Missbrauch des Gerätes, unsachgemäße Wartung oder Reparatur, normale Abnutzung und Verschleiß entstandenen Schäden ab.

**Falscher Einsatz und Missbrauch** - Der korrekte, vorgesehene Einsatz dieses Produktes ist in der Betriebsanleitung angeführt. Die Verwendung des Produkts auf eine Weise, die in der Bedienungsanleitung nicht beschrieben ist, oder die Verwendung des Produkts nach Beschädigung macht diese Garantie ungültig. Eine Garantieleistung ist ausgeschlossen, wenn die Seriennummer des Produkts entfernt oder das Produkt auf irgendeine Weise verändert oder modifiziert wurde oder wenn das Produkt nachweislich unsachgemäß verwendet wurde, z. B. Schäden durch äußere Einwirkung oder Korrosionsschäden durch Wasser bzw. Chemikalien aufweist.

**Unsachgemäße Wartung oder Reparatur** - Dieses Produkt muss gemäß den in der Bedienungsanleitung angegebenen Verfahren und Terminen gewartet und unter Verwendung von Originalersatzteilen von Briggs & Stratton oder gleichwertigen Teilen repariert werden. Durch fehlende Wartung oder die Verwendung von Nicht-Original-Ersatzteilen verursachte Schäden sind durch die Garantie nicht abgedeckt.

**Normale Abnutzung** - Wie alle mechanischen Geräte unterliegt Ihre Einheit der normalen Abnutzung, selbst wenn sie ordnungsgemäß gewartet wird. Diese Garantie deckt keine Reparaturen ab, wenn Teile oder das gesamte Gerät durch den normalen Gebrauch verschlissen sind. Wartungs- und Verschleißteile, wie Filter, Riemen, Messer und Bremsbeläge (einschließlich Motorbremsbeläge), sind allein auf Grund ihrer Verschleißigenschaften nicht durch die Garantie abgedeckt, es sei denn, die Schadensursache ist auf Material- oder Verarbeitungsmängel zurückzuführen.

**Weitere Ausnahmen** - Von dieser Gewährleistung ausgenommen sind Beschädigungen durch Unfall, Missbrauch, Modifikationen, Änderungen, unsachgemäße Wartung, Einfrieren oder chemische Zersetzung. Anbaugeräte oder Zubehör, die nicht Teil der Originalverpackung des Produkts waren, sind von der Gewährleistung ausgenommen. Diese Garantie deckt keine gebrauchten, überarbeiteten, aus zweiter Hand stammenden oder Ausstellungsgeräte oder -motoren ab. Diese Gewährleistung schließt Schäden aus, die auf höhere Gewalt zurückzuführen sind und sich der Kontrolle durch den Hersteller entziehen.

## Περιεχόμενα εγχειριδίου:

Γενικές πληροφορίες	2
Ασφάλεια χειριστή	2
Εξαρτήματα και Ιδιότητες	4
Συναρμολόγηση	4
Λειτουργία	4
Αποθήκευση	4
Συντήρηση	5
Αντιμετώπιση προβλημάτων	5
Λίστα εξαρτημάτων	6
Εγγύηση	7

## Γενικές πληροφορίες

Οι εικόνες που χρησιμοποιούνται στο παρόν έγγραφο είναι ενδεικτικές. Η μονάδα ενδέχεται να διαφέρει από τις παρουσιαζόμενες εικόνες. Οι λέξεις **ΑΡΙΣΤΕΡΑ** και **ΔΕΞΙΑ** αναφέρονται από τη θέση του χειριστή.

Η χρήση της λέξης Σημείωση στο κείμενο υποδεικνύει διευκρινίσεις, εξαιρέσεις ή εναλλακτικές στις δοθείσες διαδικασίες.







Όλες οι μεταφράσεις γλώσσας του παρόντος εγγράφου προέρχονται απευθείας από το πρωτότυπο αγγλικό αρχείο προέλευσης.

## Ασφάλεια χειριστή

**Φυλάξτε τις οδηγίες αυτές γιατί θα τις χρειαστείτε στο μέλλον.** Το παρόν εγχειρίδιο περιέχει πληροφορίες ασφαλείας που θα σας επιστήσουν την προσοχή για τους κινδύνους και τα ρίσκα που αφορούν αυτό το προϊόν και πώς να τους αποφύγετε. Περιέχει επίσης σημαντικές οδηγίες οι οποίες θα πρέπει να τηρούνται κατά την αρχική ρύθμιση, τη λειτουργία και τη συντήρηση του προϊόντος. Είναι σημαντικό να διαβάσετε και να αντιληφθείτε τις οδηγίες αυτές προτού επιχειρήσετε την εκκίνηση ή τη λειτουργία του εξοπλισμού.

## Σύμβολα συναγερμικής ειδοποίησης για θέματα ασφαλείας και προειδοποιητικές λέξεις

Το σύμβολο ειδοποίησης ασφαλείας  προσδιορίζει πληροφορίες ασφαλείας σχετικά με τους κινδύνους που μπορούν να προκαλέσουν σωματικό τραυματισμό. Το σύμβολο συναγερμού συνοδεύεται από μια προειδοποιητική λέξη (ΚΙΝΔΥΝΟΣ, ΠΡΟΕΙΔΟΠΟΙΗΣΗ ή ΠΡΟΣΟΧΗ) που υποδεικνύει την πιθανότητα και την ενδεχόμενη σοβαρότητα τραυματισμού. Επιπλέον, ενδέχεται να δείτε να χρησιμοποιείται και ένα σύμβολο κινδύνου που υποδεικνύει τον τύπο του κινδύνου.

-  Η ένδειξη **ΚΙΝΔΥΝΟΣ** δηλώνει κίνδυνο ο οποίος, εάν δεν αποφευχθεί, θα προκαλέσει θάνατο ή σοβαρό τραυματισμό.
-  Η ένδειξη **ΠΡΟΕΙΔΟΠΟΙΗΣΗ** δηλώνει κίνδυνο ο οποίος, εάν δεν αποφευχθεί, θα μπορούσε να προκαλέσει θάνατο ή σοβαρό τραυματισμό.
-  Η ένδειξη **ΠΡΟΣΟΧΗ** δηλώνει κίνδυνο ο οποίος, εάν δεν αποφευχθεί, θα μπορούσε να προκαλέσει τραυματισμό μικρού ή μεσαίου βαθμού.

Η λέξη **ΕΠΙΣΗΜΑΝΣΗ** υποδεικνύει ενέργεια που ενδέχεται να οδηγήσει στην πρόκληση ζημιάς στο προϊόν.

## ▲ ΠΡΟΕΙΔΟΠΟΙΗΣΗ

Αυτό το προϊόν είναι δυνατόν να σας εκθέσει σε χημικές ουσίες συμπεριλαμβανομένου του μόλυβδου και των ενώσεων μόλυβδου, που είναι γνωστό στην πολιτεία της Καλιφόρνια ότι προκαλούν καρκίνο και συγγενείς ανωμαλίες ή άλλες βλάβες στο αναπαραγωγικό σύστημα. Για περισσότερες πληροφορίες επισκεφθείτε τη σελίδα [www.P65Warnings.ca.gov](http://www.P65Warnings.ca.gov).

Σύμβολο	Σημασία
	Προειδοποίηση ασφαλείας για κινδύνους που ενδέχεται να οδηγήσουν σε τραυματισμό.
	Διαβάστε τις οδηγίες χρήσης του θαμνοκοπτικού πριν τεθεί σε λειτουργία το μηχάνημα.
	Κίνδυνος από εκτινασόμενα αντικείμενα - Φοράτε προστασία ματιών. Κίνδυνος από θόρυβο - Φοράτε προστασία αυτιών.
	Φοράτε γάντια και μπότες ασφαλείας.
	Προστατεύετε το μηχάνημα από τη βροχή και περιβάλλον με υγρασία.
	Κίνδυνος κλωστήματος λεπίδας - Κίνδυνος απώλειας ελέγχου της μονάδας, εάν η λεπίδα έρθει σε επαφή με ένα συμπαγές αντικείμενο που δεν μπορεί να κόψει.
	Κίνδυνος κοπής από τη λεπίδα - Κρατήστε τα χέρια και τα πόδια σας μακριά από τη λεπίδα.
	Κίνδυνος από εκτοξευόμενα αντικείμενα - Η λεπίδα μπορεί να πετάει αντικείμενα εάν έρθει σε επαφή με αυτά.
	Όλοι οι παρευρισκόμενοι πρέπει να βρίσκονται τουλάχιστον 15 μ (50 πόδια) από το μηχάνημα.

## Ασφάλεια και Χειρισμός



### ΠΡΟΕΙΔΟΠΟΙΗΣΗ



Μην χρησιμοποιείτε το εξάρτημα θαμνοκοπτικού πριν διαβάσετε όλες τις ενότητες Ασφάλειας και Χειρισμού.

- Παραμείνετε σε εγρήγορση. Προσέχετε τι κάνετε όταν χρησιμοποιείτε ένα ηλεκτρικό εργαλείο. Μην λειτουργείτε το θαμνοκοπτικό, εάν είστε υπό την επήρεια αλκοόλ, ναρκωτικών ή φαρμάκων ή όταν είστε κουρασμένοι ή πάσχετε από κάποια ασθένεια.
- Μην λειτουργείτε το θαμνοκοπτικό για οποιονδήποτε άλλο σκοπό, εκτός από εκείνον για τον οποίο προορίζεται.
- Χρησιμοποιείτε μόνο αυθεντικά συνιστώμενα ανταλλακτικά και αξεσουάρ του κατασκευαστή.

### Πριν χρησιμοποιήσετε το θαμνοκοπτικό

- Η λειτουργία οποιουδήποτε ηλεκτρικού εργαλείου μπορεί να έχει ως αποτέλεσμα την εκτόξευση αντικειμένων στα μάτια και επακόλουθα σοβαρό τραυματισμό των ματιών. Φοράτε πάντα γυαλιά ασφαλείας με πλευρική ασπίδα. Φοράτε πάντα αντιολισθητικά παπούτσια ασφαλείας, προστατευτικά αυτιών και γάντια.
- Γνωρίζετε τα χειριστήρια του θαμνοκοπτικού και μάθετε πώς να σταματήσετε τη λειτουργία της μονάδας γρήγορα σε περίπτωση έκτακτης ανάγκης, απελευθερώνοντας τον διακόπτη «ON / OFF».
- Πριν χρησιμοποιήσετε το θαμνοκοπτικό, βεβαιωθείτε ότι το συγκρότημα λεπίδας δεν είναι φθαρμένο και δεν έχει υποστεί ζημιά.
- Να είστε κατάλληλα ντυμένοι. Μην φοράτε χαλαρά ρούχα, κοσμήματα και μην αφήνετε εκτεθειμένα μακριά μαλλιά που μπορεί να πιαστούν σε κινούμενα μέρη.
- Μην λειτουργείτε ηλεκτρικά εργαλεία σε εκρηκτικές ατμόσφαιρες, όπως παρουσία εύφλεκτων υγρών, αερίων ή σκόνης. Τα ηλεκτρικά εργαλεία μπορούν να δημιουργήσουν σπινθήρες που μπορεί να προκαλέσουν ανάφλεξη της σκόνης ή αναθυμιάσεις.
- Χρησιμοποιείτε μόνο με φυσικό φως ημέρας ή με επαρκή τεχνητό φωτισμό. Μην λειτουργείτε ποτέ σε δυσμενείς καιρικές συνθήκες, ειδικά όταν υπάρχει κίνδυνος αστραπής.
- Διατηρείτε τον χώρο εργασίας καθαρό και καλά φωτισμένο.



### ΠΡΟΕΙΔΟΠΟΙΗΣΗ

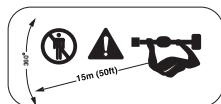

Όλοι οι παρευρισκόμενοι πρέπει να βρίσκονται τουλάχιστον 15 μέτρα (50 πόδια) από την κεφαλή κοπής κατά τη διάρκεια της λειτουργίας.

- Σταματήστε το μηχάνημα αμέσως, εάν κάποιος το προσεγγίσει.
- Προσέχετε όταν γυρίζετε ή περιστρέφετε τη μονάδα.
- Κοιτάξτε πριν γυρίσετε ή αλλάξετε κατεύθυνση.

## Λειτουργία του θαμνοκοπτικού

- Περπατάτε με το θαμνοκοπτικό. Ποτέ μην τρέχετε.
- Για να διατηρείτε τον πλήρη έλεγχο του θαμνοκοπτικού, διατηρείτε ένα κατάλληλο στήριγμα συνεχώς με το βάρος σας ομοιόμορφα ισορροπημένο και στα δύο πόδια και μην τεντώνεστε ποτέ. Χρησιμοποιείτε και τα δύο χέρια όταν λειτουργείτε το θαμνοκοπτικό.
- Πάντα να διατηρείτε τη λαβή στεγνή και χωρίς λάδια και γράσα.
- Μην πιέζετε το θαμνοκοπτικό. Πάντα να χρησιμοποιείτε το σωστό εργαλείο για την εφαρμογή σας.
- Μην χρησιμοποιείτε το θαμνοκοπτικό, εάν ο διακόπτης δεν τεθεί στο ON και OFF.
- Φυλάσσετε αδρανή ηλεκτροκίνητα εργαλεία μακριά από παιδιά. Μην επιτρέπετε σε άτομα που δεν είναι εξοικειωμένα με το ηλεκτροκίνητο εργαλείο ή αυτές τις οδηγίες να λειτουργούν το ηλεκτροκίνητο εργαλείο.



### ΠΡΟΕΙΔΟΠΟΙΗΣΗ



- Διατηρήστε όλα τα μέρη του σώματος, ειδικά τα χέρια σας, μακριά από τα κινούμενα μέρη όταν λειτουργεί το θαμνοκοπτικό.
- Σταματάτε πάντα το θαμνοκοπτικό και αφαιρέστε τη μπαταρία αν υφίστανται οι ακόλουθες συνθήκες:
  - πριν από την εκκαθάριση οποιουδήποτε μπλοκαρίσματος.
  - πριν από τη συναρμολόγηση, τον έλεγχο, τον καθαρισμό ή άλλες εργασίες στη μονάδα.
  - κάθε φορά που αφήνετε το θαμνοκοπτικό χωρίς επίβλεψη.
  - Εάν η μονάδα μπλοκαριστεί.



### ΠΡΟΕΙΔΟΠΟΙΗΣΗ



Αυτό το εργαλείο μπορεί να εκτοξεύσει αντικείμενα που θα μπορούσαν να προκαλέσουν σοβαρούς τραυματισμούς.

- Ελέγξτε την περιοχή εργασίας και αφαιρέστε τις πέτρες, τα κομμάτια μετάλλου ή άλλα αντικείμενα που θα μπορούσαν να εκτοξευτούν.



### ΠΡΟΕΙΔΟΠΟΙΗΣΗ



Η θραύση λεπίδας είναι μία ξαφνική κίνηση της κοπτικής κεφαλής όταν έρθει σε επαφή με ένα αντικείμενο, δεν μπορεί να το κόψει. Η θραύση λεπίδας μπορεί να οδηγήσει σε απώλεια ελέγχου του εργαλείου η οποία θα μπορούσε να οδηγήσει σε σοβαρό τραυματισμό στον χειριστή ή τους παραβρισκόμενους.

- Να είστε προσεκτικοί όταν κόβετε κοντά σε συμπαγή αντικείμενα όπως πέτρες, δέντρα ή πασσάλους.

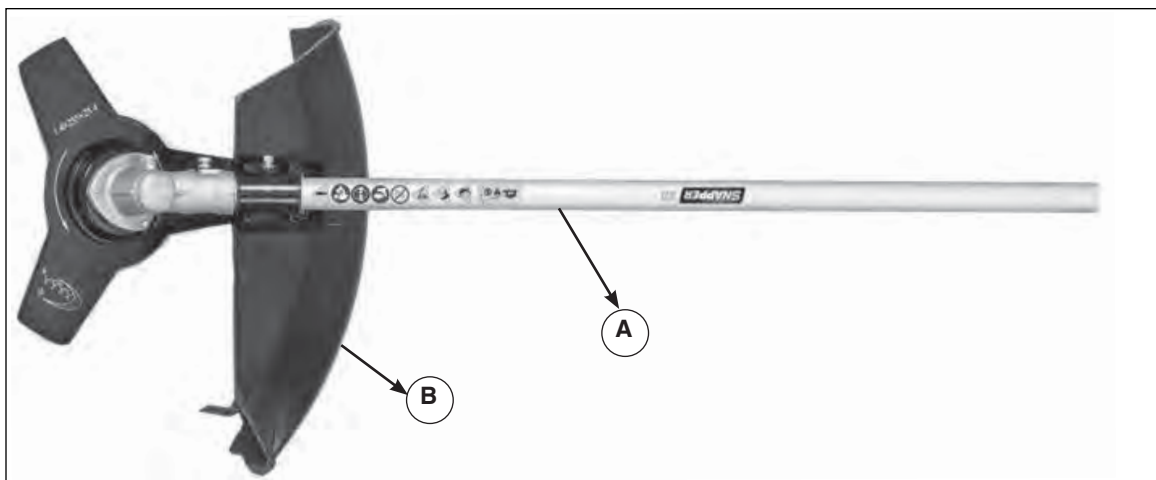

Εικόνα 1

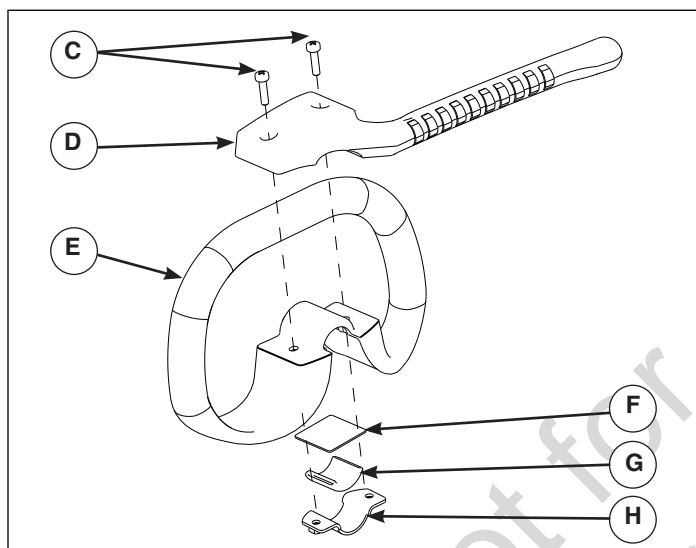

Εικόνα 2

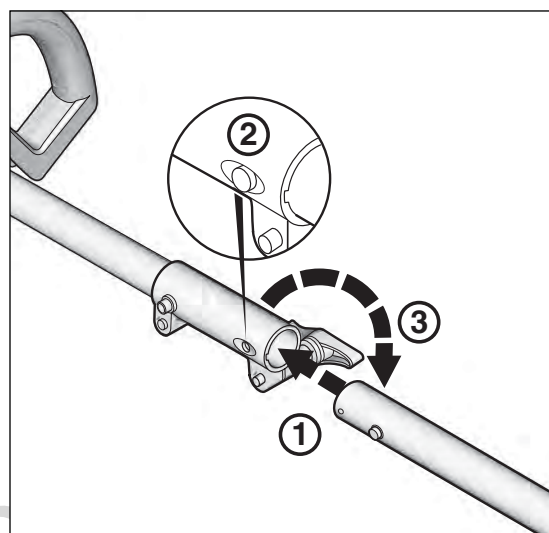

Εικόνα 3

## Εξαρτήματα και Ιδιότητες

- Ⓐ Προσάρτημα θαμνοκοπτικού
- Ⓑ Προστατευτικό κάλυμμα

## Συναρμολόγηση (Εικόνα 2)

1. Αφαιρέστε την υφιστάμενη βοηθητική λαβή από το κοντάρι.
2. Πλευρικός σφιγκτήρας (H) στο χιτώνιο από κατσούκ (G).
3. Σύρετε το κοντάρι μέσα από τη βοηθητική λαβή (E).
4. Σύρετε τη ροδέλα (F) στο κοντάρι.
5. Εισαγάγετε δύο βίδες (C) μέσα από τις οπές στην επέκταση της λαβής (D).
6. Ευθυγραμμίστε τις οπές στην επέκταση της λαβής (D) με τις οπές στη βοηθητική λαβή (E) και τις οπές στον σφιγκτήρα (H). Προσαρτήστε την επέκταση της λαβής στη βοηθητική λαβή και το κοντάρι χρησιμοποιώντας βίδες (C) και παξιμάδια στον σφιγκτήρα, με απόσταση μεγαλύτερη από 15cm από τη σύζευξη. Σφίξτε με κλειδί. Βεβαιωθείτε ότι η κατεύθυνση της βοηθητικής λαβής είναι αντίθετη με τη λεπίδα.

## Λειτουργία (Εικόνα 3)

- ① Εισαγάγετε τον πόλο του θαμνοκοπτικού στον πόλο της κεφαλής οδήγησης.
- ② Πατήστε το κουμπί στον πόλο για να επιτρέψετε στο κοντάρι της κεφαλής οδήγησης να ασφαλίσει στη θέση του.
- ③ Σφίξτε το κουμπί στον πόλο της κεφαλής οδήγησης.

## Αποθήκευση

Όταν μεταφέρετε ή αποθηκεύετε το θαμνοκοπτικό, αφαιρείτε πάντα την μπαταρία. Ο κατάλληλος χειρισμός του θαμνοκοπτικού θα μειώσει τον κίνδυνο τραυματισμού από τις λεπίδες του κοπτικού.

# Συντήρηση

Ελέγχετε περιοδικά το θαμνοκοπτικό ως προς την ευθυγράμμιση, το μπλοκάρισμα των κινούμενων μερών, το σπάσιμο των εξαρτημάτων και για οποιαδήποτε άλλη κατάσταση που μπορεί να επηρεάσει τη λειτουργία του θαμνοκοπτικού. Εάν έχει υποστεί ζημιά, επισκευάστε τη μονάδα πριν από τη χρήση της.

Διατηρείτε τα εργαλεία κοπής αιχμηρά και καθαρά. Τα κατάλληλα συντηρημένα εργαλεία κοπής με αιχμηρά άκρα κοπής είναι λιγότερο πιθανό να μπλοκάρουν και είναι ευκολότερο να ελεγχθούν.

Όλες οι εργασίες συντήρησης, επισκευής και επιθεώρησης θα πρέπει να εκτελούνται από ένα εξουσιοδοτημένο κέντρο συντήρησης.

## Διάγραμμα Συντήρησης

Ανατρέξτε στον παρακάτω πίνακα για τακτική συντήρηση.

Απαιτήσεις	Ενέργειες	Πριν από την έναρξη της λειτουργίας	Μετά τέλος
Σύστημα κοπής	Οπτική επιθεώρηση	•	•
	Επιθεωρήστε και ελέγξτε τη συναρμολόγηση	•	
Όλοι οι προσδετήρες ασφαλείας	Έλεγχος	•	
	Ξανασφίξτε	•	•

## Αντιμετώπιση προβλημάτων

Το παρακάτω γράφημα αναφέρει τα προβλήματα, τις αιτίες και τις διορθωτικές ενέργειες, εάν το θαμνοκοπτικό σας δεν λειτουργεί σωστά. Εάν αυτές οι διαδικασίες δεν διορθώσουν το πρόβλημα, επικοινωνήστε με ένα εξουσιοδοτημένο κέντρο συντήρησης.

Πρόβλημα	Πιθανή Αιτία	Επιδιόρθωση
Ο κινητήρας λειτουργεί αλλά οι λεπίδες παραμένουν ακίνητες	Τα καλώδια οδήγησης δεν έχουν εμπλακεί.	Αποσυνδέστε τους πόλους. Βεβαιωθείτε ότι τα καλώδια κίνησης εμπλέκονται καθώς συνδέονται οι πόλοι.
Το εργαλείο κοπής είναι πολύ καυτό	Στομωμένες λεπίδες κοπής.	Αντικαταστήστε το συναρμολόγημα της λεπίδας.
Υπερβολικοί κραδασμοί	Χαλαρώστε τους προσδετήρες.	Σφίξτε τους προσδετήρες.



# Αναλυτική όψη

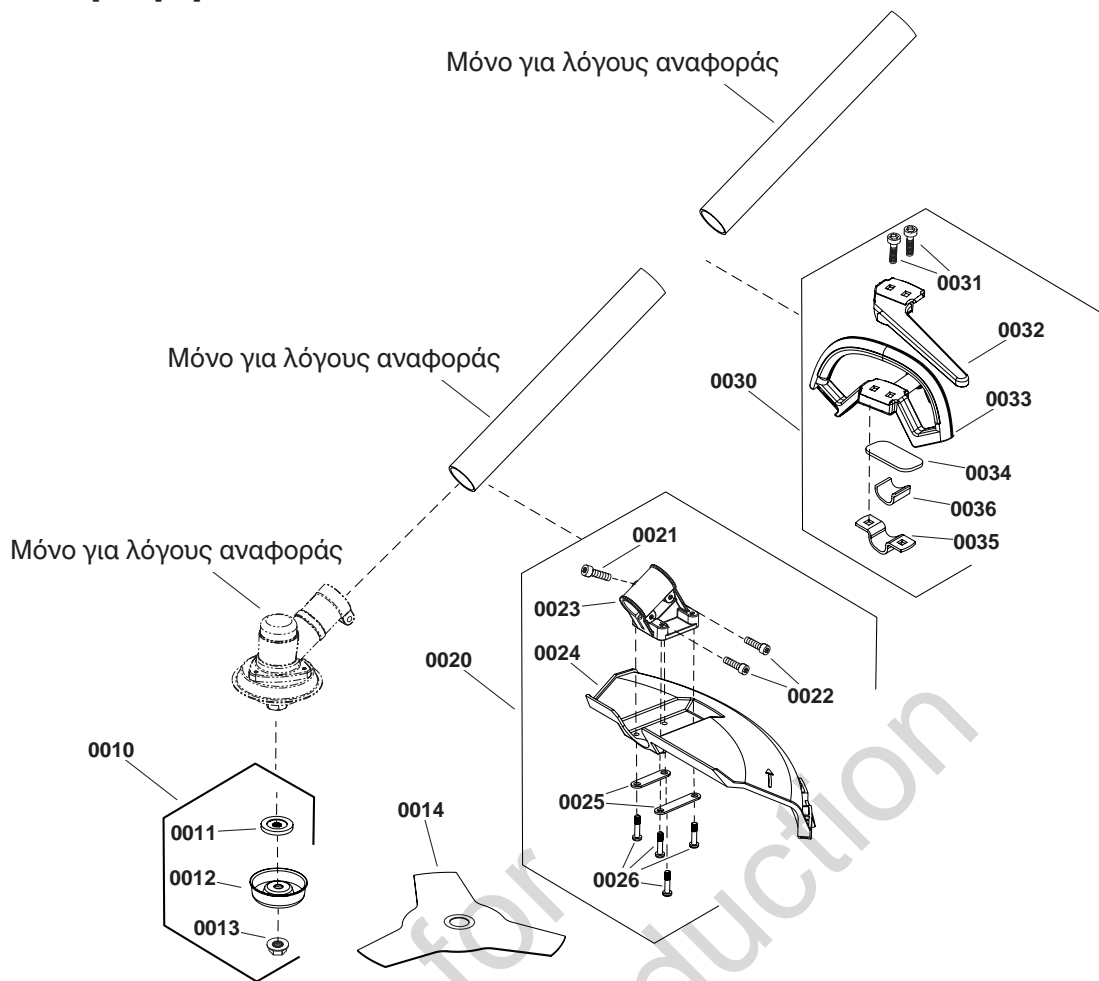

## Λίστα εξαρτημάτων

ΑΡ. ΣΤΟΙΧΕΙΟΥ	ΑΡ. ΕΞΑΡΤΗΜΑΤΟΣ	ΠΕΡΙΓΡΑΦΗ	ΠΟΣΟΤΗΤΑ
0010	771012	ΣΥΖΕΥΣΗ	1
0011	-----	ΠΛΑΚΑ, ΠΪΕΣΗ	1
0012	-----	ΚΥΠΕΛΟ	1
0013	-----	ΠΑΞΙΜΑΔΙ, M10-1.25	1
0014	84003805	ΣΥΝΑΡΜΟΛΟΓΗΣΗ ΠΤΕΡΥΓΙΟΥ	1
0020	771013	ΣΥΓΚΡΟΤΗΜΑ ΠΡΟΦΥΛΑΚΤΗΡΑ	1
0021	-----	ΒΙΔΑ ΣΤΕΡΕΩΣΗΣ, M5-14	1
0022	-----	ΒΙΔΑ ΣΤΕΡΕΩΣΗΣ, M5-20	2
0023	-----	ΣΦΙΓΚΤΗΡΑΣ	1
0024	-----	ΠΡΟΣΤΑΤΕΥΤΙΚΟ	1
0025	-----	ΔΙΣΚΟΣ	2
0026	-----	ΚΟΧΛΙΑΣ, M5-20	4
0030	771520	ΚΙΤ, ΛΑΒΗ	1
0031	-----	ΒΙΔΑ	2
0032	-----	ΛΑΒΗ, ΒΟΗΘΗΤΙΚΗ	1
0033	-----	ΛΑΒΗ	1
0034	-----	ΕΠΙΘΕΜΑ	1
0035	-----	ΣΦΙΓΚΤΗΡΑΣ	1
0036	-----	ΕΛΑΣΤΙΚΟ ΔΑΚΤΥΛΙΟ	1



## ΠΕΡΙΟΡΙΣΜΕΝΗ ΕΓΓΥΗΣΗ

Η Briggs & Stratton εγγυάται ότι, κατά τη διάρκεια της περιόδου εγγύησης που καθορίζεται παρακάτω, θα επισκευάσει ή θα αντικαταστήσει χωρίς καμία χρέωση οποιοδήποτε εξάρτημα παρουσιάζει ελαττώματα στο υλικό, στην κατασκευή ή και στα δύο. Τα έξοδα μεταφοράς για τα προϊόντα που αποστέλλονται για επισκευή ή αντικατάσταση στο πλαίσιο της παρούσας εγγύησης επιβαρύνουν τον αγοραστή. Η παρούσα εγγύηση ισχύει για τα χρονικά διαστήματα και υπό τους όρους που αναφέρονται παρακάτω. Για παροχή υπηρεσιών στο πλαίσιο της εγγύησης, εντοπίστε τον πλησιέστερο Εξουσιοδοτημένο αντιπρόσωπο υποστήριξης στον χάρτη εντοπισμού των αντιπροσώπων μας στον διαδικτυακό τόπο [www.snapper.com](http://www.snapper.com). Ο αγοραστής πρέπει να επικοινωνήσει με τον Εξουσιοδοτημένο αντιπρόσωπο υποστήριξης και, στη συνέχεια, να του παρουσιάσει το προϊόν για έλεγχο και δοκιμή.

**Δεν υπάρχει άλλη ρητή εγγύηση. Οι σιωπηρές εγγυήσεις, συμπεριλαμβανομένων όσων αφορούν την εμπορευσιμότητα και την καταλληλότητα για συγκεκριμένο σκοπό, περιορίζονται στην περίοδο εγγύησης που αναφέρεται παρακάτω, ή στο βαθμό που επιτρέπεται από την ισχύουσα νομοθεσία. Καμία εγγύηση δεν καλύπτει τις συμπτωματικές ή επακόλουθες ζημιές στο μέτρο που αυτό επιτρέπεται από το νόμο.** Κάποιες χώρες ή πολιτείες δεν επιτρέπουν περιορισμούς ως προς τη διάρκεια μιας υποδηλούμενης εγγύησης ενώ, κάποιες χώρες ή πολιτείες, δεν επιτρέπουν τον αποκλεισμό ή τον περιορισμό των συμπτωματικών ή επακόλουθων ζημιών και, συνεπώς, ο ως άνω περιορισμός και αποκλεισμός ενδέχεται να μην εφαρμόζονται στην περίπτωση σας. Η παρούσα εγγύηση σας παρέχει συγκεκριμένα νομικά δικαιώματα και μπορεί επίσης να έχετε άλλα δικαιώματα που διαφέρουν ανάλογα με την πολιτεία ή τη χώρα.\*\*

## ΠΕΡΙΟΔΟΣ ΕΓΓΥΗΣΗΣ

Εξάρτημα	Χρήση από Ιδιώτη	Επαγγελματική χρήση
Αξεσουάρ/Εξάρτημα/Εξοπλισμός	36 μήνες	Καμία

\*\* Στην Αυστραλία - Τα προϊόντα μας συνοδεύονται από εγγυήσεις που δεν μπορούν να εξαιρεθούν από την Αυστραλιανή Νομοθεσία περί Προστασίας των Καταναλωτών. Δικαιούστε αντικατάσταση ή επιστροφή χρημάτων σε περίπτωση σοβαρής βλάβης και αποζημίωση σε περίπτωση οποιασδήποτε άλλης ευλόγως προβλέψιμης απώλειας ή βλάβης. Δικαιούστε επίσης επισκευή ή αντικατάσταση των προϊόντων, εάν η ποιότητα των προϊόντων είναι μη αποδεκτή, ακόμα και εάν η βλάβη δεν είναι σοβαρή. Για παροχή υπηρεσιών εντός εγγύησης, εντοπίστε τον πλησιέστερο Εξουσιοδοτημένο αντιπρόσωπο υποστήριξης στο χάρτη εντοπισμού των αντιπροσώπων μας στην ιστοσελίδα [insert website address] ή καλέστε στο 1300 274 447 ή στείλτε μας email στη διεύθυνση [salesenquires@briggsandstratton.com.au](mailto:salesenquires@briggsandstratton.com.au), ή στείλτε μας επιστολή στη διεύθυνση Briggs & Stratton Australia Pty Ltd, 1 Moorebank Avenue, NSW, Australia, 2170.

Η περίοδος εγγύησης αρχίζει από την ημερομηνία αγοράς από τον πρώτο πελάτη λιανικής πώλησης ή καταναλωτή. "Καταναλωτική χρήση" σημαίνει προσωπική, κατ' οίκον χρήση από έναν καταναλωτή του λιανικού εμπορίου. "Εμπορική χρήση" σημαίνει όλες τις υπόλοιπες χρήσεις, περιλαμβανομένης χρήσης για σκοπούς εμπορικούς, παραγωγής εισοδήματος ή εκμίσθωσης. Εφόσον το προϊόν χρησιμοποιηθεί για σκοπούς εμπορίας, βάσει των προαναφερθέντων η χρήση του θα θεωρηθεί εμπορική για τους σκοπούς της παρούσας εγγύησης.

Για να διασφαλιστεί η έγκαιρη και πλήρης κάλυψη της εγγύησης, δηλώστε το προϊόν σας στον διαδικτυακό τόπο που φαίνεται παραπάνω ή στο [www.onlineregistration.com](http://www.onlineregistration.com), ή ταχυδρομήστε τη συμπληρωμένη κάρτα εγγραφής (αν υπάρχει), ή καλέστε το 1-800-743-4115 (στις ΗΠΑ).

Φυλάξτε την απόδειξη αγοράς. Εάν δεν προσκομίσετε αποδεικτικό της αρχικής αγοράς τη στιγμή της αίτησης για επισκευή βάσει της εγγύησης, ο προσδιορισμός της περιόδου εγγύησης θα βασιστεί στην ημερομηνία κατασκευής του προϊόντος. Η δήλωση του προϊόντος δεν είναι απαραίτητη για να δικαιούστε υπηρεσίες εγγύησης για τα προϊόντα Briggs & Stratton.

## ΣΧΕΤΙΚΑ ΜΕ ΤΗΝ ΕΓΓΥΗΣΗ ΣΑΣ

Η παροχή υπηρεσιών εντός εγγύησης είναι διαθέσιμη μόνο μέσω των εξουσιοδοτημένων αντιπροσώπων υποστήριξης Snapper. Οι περισσότερες επισκευές που καλύπτονται από την εγγύηση εκτελούνται με τις συνήθεις διατυπώσεις, όμως μερικές φορές οι αιτήσεις για εργασίες συντήρησης βάσει της εγγύησης μπορεί να μην είναι οι ενδεδειγμένες. Η παρούσα εγγύηση καλύπτει μόνο ελαττώματα στο υλικό ή την κατασκευή. Δεν καλύπτει ζημιές που προκλήθηκαν από ακατάλληλη ή κακή χρήση, μη ενδεδειγμένες εργασίες συντήρησης ή επισκευής, ή φυσιολογική φθορά.

**Ακατάλληλη και κακή χρήση** - Η ενδεδειγμένη, προβλεπόμενη χρήση του συγκεκριμένου προϊόντος περιγράφεται στο Εγχειρίδιο χειριστή. Η χρησιμοποίηση του προϊόντος με τρόπο που δεν περιγράφεται στο Εγχειρίδιο χειριστή ή αφού παρουσιάσει βλάβη καθιστά την εγγύησή σας άκυρη. Η εγγύηση είναι άκυρη αν έχει αφαιρεθεί ο αριθμός σειράς από το προϊόν ή αν το προϊόν έχει υποστεί αλλαγές ή τροποποιήσεις με οποιοδήποτε τρόπο ή αν παρουσιάζει εμφανή σημεία κακής χρήσης, όπως ζημιά που οφείλεται σε χτυπήματα ή διάβρωση από νερό/χημικά.

**Μη ενδεδειγμένες εργασίες συντήρησης ή επισκευής** - Το προϊόν πρέπει να υποβάλλεται σε εργασίες συντήρησης με βάση όσα ορίζουν οι διαδικασίες και τα χρονοδιαγράμματα που παρέχει το εγχειρίδιο χειριστή και κατά τις εργασίες συντήρησης ή επισκευής πρέπει να χρησιμοποιούνται γνήσια εξαρτήματα της Briggs & Stratton ή όμοια. Η εγγύηση δεν καλύπτει ζημιές που οφείλονται σε ελλιπή συντήρηση ή χρήση μη γνήσιων εξαρτημάτων.

**Φυσιολογική φθορά** - Η μονάδα σας, όπως όλες οι μηχανικές συσκευές, είναι ευάλωτη στη φθορά ακόμη και όταν η συντήρησή της γίνεται με τον ενδεδειγμένο τρόπο. Η παρούσα εγγύηση δεν καλύπτει την επισκευή σε περιπτώσεις όπου ένα εξάρτημα ή εξοπλισμός, μετά από κανονική χρήση, ολοκλήρωσε τον κύκλο ζωής του. Τα εξαρτήματα που επιδέχονται συντήρηση και υφίστανται φυσιολογική φθορά, όπως φίλτρα, ιμάντες, λεπίδες κοπής και τακάκια φρένων (εξαιρούνται τα τακάκια φρένων του κινητήρα) δεν καλύπτονται από την εγγύηση γιατί από τη φύση τους φθείρονται εύκολα, εκτός αν η φθορά τους οφείλεται σε ελαττώματα στο υλικό ή την κατασκευή.

**Άλλες εξαιρέσεις** - Η παρούσα εγγύηση δεν καλύπτει φθορές που οφείλονται σε ατύχημα, κακή χρήση, τροποποιήσεις, μετατροπές, ακατάλληλο σέρβις, χημική φθορά ή φθορά λόγω ψύξης. Επίσης, δεν καλύπτονται εξαρτήματα ή αξεσουάρ που δεν περιλαμβάνονταν στη αρχική συσκευασία του προϊόντος. Αυτή η εγγύηση δεν καλύπτει, εξοπλισμό επισκευασμένο, από δεύτερο χέρι, ή εξοπλισμό επίδειξης ή κινητήρες. Η παρούσα εγγύηση δεν καλύπτει βλάβες που οφείλονται σε θεομηνίες ή σε λόγους ανωτέρας βίας που είναι πέραν του ελέγχου του κατασκευαστή.

## Contenido del manual:

Información general .....	2
Seguridad del operador .....	2
Piezas y características .....	4
Montaje .....	4
Operación .....	4
Almacenamiento .....	4
Mantenimiento .....	5
Solución de problemas .....	5
Lista de piezas .....	6
Garantía .....	7

## Información general

Las imágenes en este documento se incluyen solo con fines ilustrativos. La unidad puede presentar diferencias con la de las imágenes. Se hace referencia a **IZQUIERDA** y **DERECHA** desde la posición del operario.

El empleo de la palabra "Nota" en el texto indica aclaraciones, excepciones o alternativas a los procedimientos proporcionados.



Todas las traducciones de este documento se derivan del archivo fuente original en inglés.

## Seguridad del operador



### Guarde estas instrucciones para futuras consultas.

Este manual contiene información sobre seguridad para hacer que tome consciencia de los peligros y riesgos asociados con el producto y cómo evitarlos. También contiene instrucciones importantes que deben seguirse durante la configuración inicial, la operación y el mantenimiento del producto.

Es importante que lea y comprenda estas instrucciones antes de intentar arrancar u operar este equipo.

### Símbolos de alerta de seguridad y palabras de señalización







El símbolo de alerta de seguridad  identifica información de seguridad sobre riesgos que pueden provocar lesiones personales. Se utiliza una palabra de señalización (PELIGRO, ADVERTENCIA, o PRECAUCIÓN) junto con el símbolo de alerta para indicar la probabilidad de una lesión y su potencial gravedad. Además, se puede usar un símbolo de peligro para representar el tipo de riesgo.

-  **PELIGRO** indica un peligro que, si no se evita, ocasionará la muerte o lesiones graves.
-  **ADVERTENCIA** indica un peligro que, si no se evita, podría ocasionar la muerte o lesiones graves.
-  **PRECAUCIÓN** indica un peligro que, si no se evita, podría ocasionar lesiones menores o moderadas.

**AVISO** indica una acción que podría provocar daños al producto.

### ADVERTENCIA

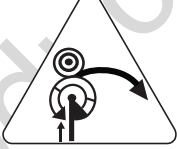
Este producto puede exponerlo a químicos entre los que se encuentran el plomo y componentes de plomo, que el estado de California ha declarado como cancerígenos y que producen defectos de nacimiento u otros daños reproductivos. Para obtener más información, visite [www.P65Warnings.ca.gov](http://www.P65Warnings.ca.gov).

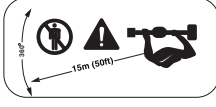
Símbolo	Significado
	Información de seguridad sobre los riesgos que pueden provocar lesiones físicas.
	Lea las instrucciones de uso de la desbrozadora antes de operar la máquina.
	Peligro de objetos lanzados: utilice protección para los ojos.  Peligro de ruido: utilice protección para los oídos.
	Utilice guantes y botas de seguridad.
	Proteja la máquina de la lluvia y ambientes húmedos.
	Peligro de empuje de la cuchilla: hay riesgo de perder el control de la unidad si la cuchilla entra en contacto con un objeto sólido que no puede cortar.
	Peligro de lesiones debido a la cuchilla: mantenga las manos y los pies alejados de la cuchilla.
	Peligro de objetos lanzados: la cuchilla puede lanzar objetos si entra en contacto con los mismos.
	Todos los transeúntes deben mantenerse al menos a una distancia de 50 pies (15m) de la máquina.

## Seguridad y Manejo



### ADVERTENCIA



No opere el aditamento de la desbrozadora antes de leer todas las secciones de Seguridad y Manejo.

- Manténgase alerta. Observe lo que está haciendo al operar una herramienta eléctrica. No opere la desbrozadora bajo la influencia de alcohol, drogas o medicamentos o cuando esté cansado o enfermo.
- No opere la desbrozadora para ningún otro fin que no sea el previsto.
- Únicamente utilice piezas de repuesto y accesorios recomendados por el fabricante.

### Antes de usar la desbrozadora

- La operación de cualquier herramienta eléctrica puede resultar en objetos extraños lanzados en sus ojos, lo que puede resultar en daños oculares graves. Siempre utilice gafas de seguridad con escudo lateral. Siempre utilice zapatos de seguridad antideslizantes, protección para los oídos y guantes.
- Conozca los controles de la desbrozadora y aprenda a detener el funcionamiento de la unidad rápidamente en caso de emergencia al soltar el interruptor de "ENCENDIDO / APAGADO".
- Antes de utilizar la desbrozadora, asegúrese de que el conjunto de la cuchilla no esté desgastado o dañado.
- Vístase apropiadamente. No utilice ropa suelta o joyería o pelo largo que pueda ser atrapado en piezas móviles.
- No opere herramientas eléctricas en atmósferas explosivas, como en la presencia de líquidos inflamables, gases o polvo. Las herramientas eléctricas pueden generar chispas que pueden encender el polvo o los vapores.
- Opere la máquina solo durante el día o con luz artificial. Nunca opere la máquina en mal tiempo, especialmente cuando hay riesgo de rayos.
- Mantenga su área de trabajo limpia y bien iluminada.



### ADVERTENCIA

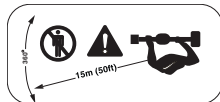

Los transeúntes deben mantenerse a una distancia de al menos 50 pies (15 m) del cabezal de corte durante el funcionamiento.

- Pare la máquina de inmediato si alguien se aproxima.
- Tenga cuidado al girar o balancear la unidad.
- Mire antes de girar o cambiar de dirección.

## Operación de la desbrozadora

- Camine con la desbrozadora. Nunca corra.
- Para mantener el control total de la desbrozadora, mantenga el balance adecuado en todo momento con su peso uniformemente equilibrado sobre ambos pies y nunca trate de exceder su alcance normal. Utilice ambas manos cuando opera la desbrozadora.
- Siempre mantenga el mango seco y libre de aceite y grasa.
- No fuerce la desbrozadora. Siempre utilice la herramienta correcta para su aplicación.
- No utilice la desbrozadora si el interruptor no la ENCIENDE y APAGA.
- Almacene las herramientas eléctricas inactivas fuera del alcance de los niños. No permita que personas que desconocen la herramienta eléctrica o estas instrucciones operen la herramienta eléctrica.



### ADVERTENCIA



- Mantenga todas las partes del cuerpo, especialmente las manos, alejadas de las piezas móviles cuando la desbrozadora está funcionando.
- Siempre detenga la desbrozadora y retire la batería si se cumplen las siguientes condiciones:
  - antes de eliminar cualquier obstrucción.
  - antes de ensamblar, revisar, limpiar o trabajar en la unidad.
  - siempre que deje la desbrozadora desatendida.
  - Si la unidad se atasca.



### ADVERTENCIA



Esta herramienta puede lanzar objetos que podrían causar lesiones graves.

- Inspeccione el área de trabajo y elimine las piedras, trozos de metal u otros objetos que se podrían lanzar.



### ADVERTENCIA



El empuje de la cuchilla es un movimiento repentino del cabezal de corte cuando el mismo entra en contacto con un objeto, pero no puede cortarlo. El empuje de la cuchilla puede provocar la pérdida del control de la herramienta lo cual podría ocasionar lesiones graves al operador o los transeúntes.

- Sea precavido al cortar cerca de objetos sólidos como rocas, árboles o postes.



Figura 1



Figura 2

## Piezas y características

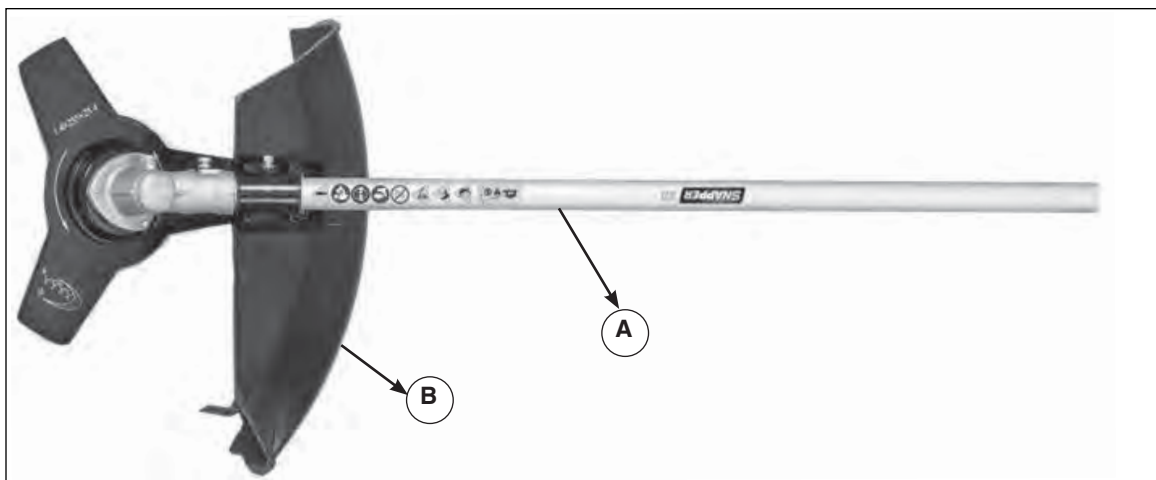
- Ⓐ Aditamento de la desbrozadora
- Ⓑ Protección contra residuos

## Conjunto (Figura 2)

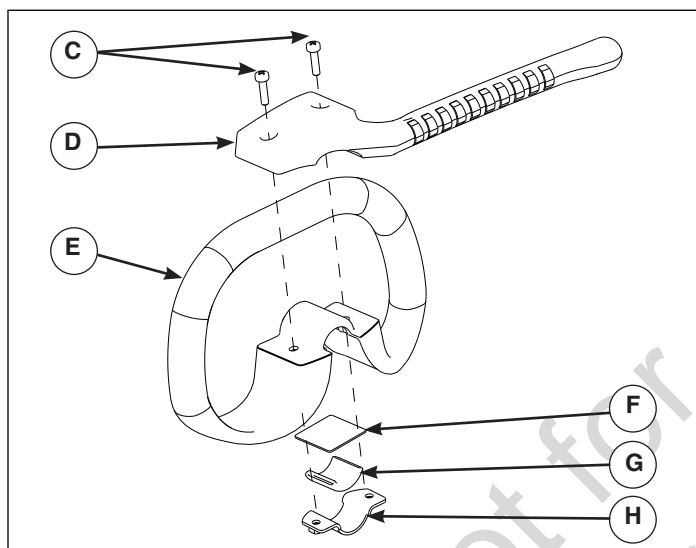
1. Retire la manija auxiliar existente del poste.
2. Deslice la abrazadera (H) por encima de la manga de caucho (G).
3. Deslice el poste a través de la manija auxiliar (E).
4. Deslice la arandela (F) por encima del poste.
5. Inserte dos tornillos (C) en los orificios de la manija de extensión (D).
6. Alinee los orificios en la manija de extensión (D) con los orificios en la manija auxiliar (E) y los orificios en la abrazadera (H). Conecte la manija de extensión a la manija auxiliar y el poste utilizando los tornillos (C) y las tuercas en la abrazadera, con una distancia no menor a 15 cm del acoplamiento. Ajuste con una llave. Verifique que la dirección de la manija auxiliar sea contraria a la de la cuchilla.



Figura 3

## Operación (Figura 3)

- ① Inserte el poste de la desbrozadora en el poste del cabezal de potencia.
- ② Presione el botón en el poste para permitir que el poste del cabezal de potencia encaje en su lugar.
- ③ Ajuste la perilla del poste del cabezal de potencia.

## Almacenamiento

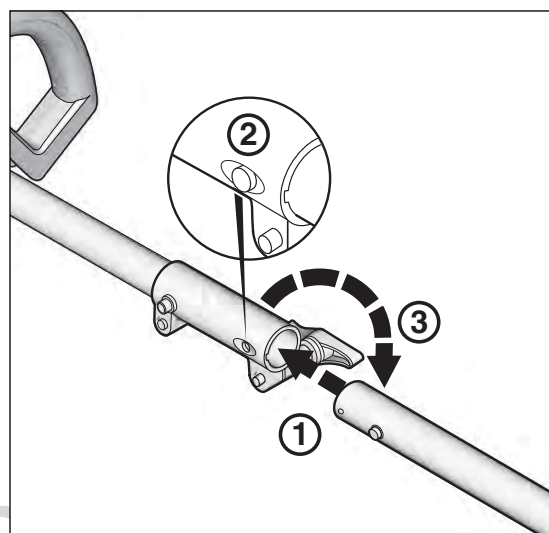
Cuando transporte o almacene la desbrozadora, siempre retire la batería. El manejo adecuado de la desbrozadora reducirá el riesgo de lesiones personales causados por las cuchillas de corte.

# Mantenimiento

Compruebe periódicamente la desbrozadora por desalineación, atascamiento de piezas móviles, rotura de piezas y cualquier otra condición que pueda afectar la operación de la desbrozadora. Si está dañada, haga reparar la unidad antes de usarla.

Mantenga las herramientas de corte afiladas y limpias. Las herramientas de corte adecuadamente mantenidas y afiladas tienen menos probabilidad de atascarse y son más fáciles de controlar.

Todos los trabajos de mantenimiento, reparación e inspección deben ser realizados por un centro de servicio autorizado.

## Tabla de mantenimiento

Consulte la siguiente tabla para conocer el mantenimiento rutinario.

Requisitos	Acciones	Antes de comenzar	Después de finalizar
<b>Sistema de corte</b>	Inspección visual	•	•
	Inspeccione y verifique el montaje	•	
<b>Todos los sujetadores accesibles</b>	Verifique	•	
	Vuelva a apretar	•	•

## Solución de problemas

La siguiente tabla enumera los problemas, causas y acciones correctivas si su desbrozadora no funciona correctamente. Si no corrigen el problema, comuníquese con un centro de servicio autorizado.

Problema	Posible causa	Corrección
<b>El motor funciona pero las cuchillas permanecen inmóviles</b>	Los cables de tracción no están activados.	Desconecte los postes y asegúrese de que los cables de la unidad se activan cuando los postes están conectados.
<b>La herramienta de corte está demasiado caliente</b>	Las cuchillas de corte están desafiladas.	Reemplace el conjunto de las cuchillas.
<b>La vibración es excesiva</b>	Sujetadores sueltos.	Ajuste los sujetadores.

## Vista Esquemática

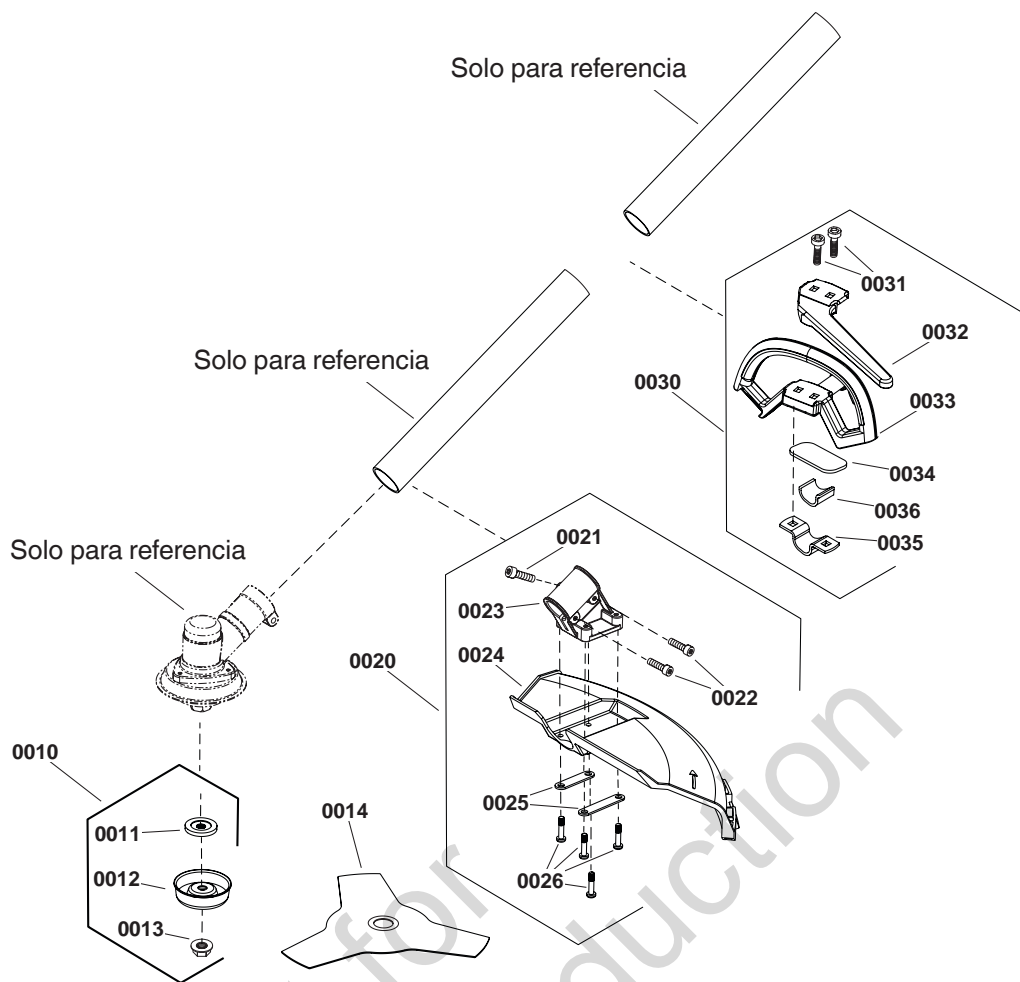

## Lista de piezas

ARTÍCULO N.º	N.º DE PIEZA	DESCRIPCIÓN	CANT.
0010	771012	ACOPLAMIENTO	1
0011	-----	PLACA, DE PRESIÓN	1
0012	-----	COPA	1
0013	-----	TUERCA, M10-1.25	1
0014	84003805	MONTAJE DE LA CUCHILLA	1
0020	771013	CONJUNTO DE PROTECCIÓN	1
0021	-----	TORNILLO PRISIONERO, M5-14	1
0022	-----	TORNILLO PRISIONERO, M5-20	2
0023	-----	ABRAZADERA	1
0024	-----	PROTECCIÓN	1
0025	-----	PLACA	2
0026	-----	PERNO, M5-20	4
0030	771520	JUEGO DE MANIJA	1
0031	-----	TORNILLO	2
0032	-----	MANIJA AUXILIAR	1
0033	-----	MANIJA	1
0034	-----	ALMOHADILLA	1
0035	-----	ABRAZADERA	1
0036	-----	ANILLO DE GOMA	1



**GARANTÍA LIMITADA**

Briggs & Stratton se compromete a que, durante el período de garantía especificado a continuación, reparará o sustituirá, de manera gratuita, cualquier pieza con defectos de material o fabricación, o de ambos. El comprador deberá correr con los gastos de transporte del producto que envíe para reparación o reemplazo al amparo de esta garantía. Esta garantía tiene vigencia y está sujeta a las condiciones que se establecen más adelante. Para el servicio de garantía, busque el distribuidor de servicio autorizado más cercano en el mapa localizador de distribuidores en [www.snapper.com](http://www.snapper.com). El comprador debe ponerse en contacto con el distribuidor autorizado y poner el producto a disposición del mismo para que lo inspeccione y lo pruebe.

**No existe otra garantía expresa. Las garantías implícitas, inclusive aquellas de comerciabilidad y de idoneidad para un propósito en particular, se limitan al período de garantía expresado abajo, o hasta los límites permitidos por la ley. La responsabilidad por daños fortuitos o indirectos está excluida en tanto lo permita la ley.** Algunos países o estados no permiten limitar la duración de una garantía implícita ni excluir o limitar los daños secundarios y derivados. Por tanto, es posible que las limitaciones y exclusiones mencionadas no sean aplicables en su caso. Esta garantía le otorga derechos legales específicos, y también podría tener otros que varían según el estado o el país.\*\*

**PERÍODO DE GARANTÍA**

Artículo	Uso particular	Uso comercial
Accesorio/Aditamento/Equipo	36 meses	Ninguno

\*\* En Australia, nuestros productos están cubiertos por garantías ineludibles de acuerdo con la legislación sobre consumo de este país. Tiene derecho a un recambio o devolución en caso de avería grave y a una compensación por las posibles pérdidas o daños razonables previsibles. Asimismo, si la avería no es grave, tiene derecho a que se reparen o reemplacen los productos si no tienen una calidad aceptable. Para servicio de garantía, localice al distribuidor de servicio autorizado más cercano con nuestro mapa en [BRIGGSandSTRATTON.COM](http://BRIGGSandSTRATTON.COM), llame al 1300 274 447, o bien, envíe un correo electrónico a [salesenquires@briggsandstratton.com.au](mailto:salesenquires@briggsandstratton.com.au), o escriba a Briggs & Stratton Australia Pty Ltd, 1 Moorebank Avenue, NSW, Australia, 2170.

El período de garantía comienza en la fecha de compra por el primer consumidor o usuario comercial final. «Uso particular» significa uso doméstico residencial personal por un consumidor minorista. «Uso comercial» significa los demás usos, lo que incluye el uso para propósitos comerciales, generar ingresos o alquiler. Una vez que el producto se haya usado para fines comerciales, de ahí en adelante se considerará uso comercial a efectos de esta garantía.

Para garantizar una cobertura de garantía puntual y completa, registre su producto en el sitio web [www.onlineproductregistration.com](http://www.onlineproductregistration.com).

Guarde el recibo comprobante de compra. Si no se proporciona una prueba de la fecha de compra inicial en el momento de solicitar servicio de garantía, se utilizará la fecha de fabricación del producto para determinar el período de garantía. No es necesario el registro del producto para obtener el servicio de garantía de los productos Briggs & Stratton.

**ACERCA DE LA GARANTÍA**

El servicio de garantía solo está disponible a través de los distribuidores de servicio autorizados de Snapper. La mayor parte de las reparaciones bajo garantía se atienden de manera rutinaria, pero algunas veces las solicitudes de reparaciones bajo garantía podrían no ser apropiadas. Esta garantía SÓLO cubre defectos en materiales y mano de obra. No cubre los daños ocasionados por un uso no adecuado o un mal uso, un mantenimiento o unas reparaciones inadecuadas ni el desgaste y la rotura propios del uso.

**Uso no adecuado y mal uso:** el uso correcto y para el que se ha diseñado este equipo se describe en el manual del usuario. Si el producto no se usa de la manera que se describe en el manual del usuario o si el producto se usa después de que haya resultado dañado, quedará anulada la garantía. La garantía queda anulada si se ha borrado el número de serie del producto o el producto ha sido modificado de alguna manera, o si el producto presenta indicios de haber sido usado incorrectamente, por ejemplo, daños producidos por un impacto o daños producidos por corrosión química/agua.

**Mantenimiento o reparaciones inadecuadas:** el producto debe someterse a labores de mantenimiento de acuerdo con los procedimientos y plazos establecidos en el manual del usuario, y para el mantenimiento y las reparaciones se deben utilizar piezas Briggs & Stratton originales o equivalentes. La garantía no cubre los daños ocasionados por la falta de mantenimiento o el uso de piezas no originales.

**Desgaste normal:** al igual que otros dispositivos mecánicos, el producto está sujeto a desgaste incluso si se realiza un mantenimiento correcto. Esta garantía no cubrirá la reparación cuando el uso normal haya agotado la vida útil de una pieza o del aparato. Los accesorios y elementos de mantenimiento como filtros, correas, hojas cortantes y pastillas de freno (excepto las pastillas de freno de los motores) no están cubiertos por la garantía por sus propias características, a no ser que la causa sea un defecto del material o de fabricación.

**Otras exclusiones:** esta garantía excluye cualquier daño provocado por accidente, uso incorrecto, modificaciones, alteraciones, mantenimiento incorrecto, congelación o deterioro producido por productos químicos. También excluye cualquier complemento o accesorio que no se incluyera en el paquete original del producto. Esta garantía no incluye equipos o motores usados, reacondicionados, de segunda mano o de demostración. Esta garantía excluye los fallos debidos a hechos fortuitos y a otros acontecimientos de fuerza mayor que escapan al control del fabricante.

# Kasutusjuhendi sisukord:

Üldinfo .....	2
Operaatori ohutus .....	2
Osad ja tehnilised andmed .....	4
Kokkupanek .....	4
Kasutamine .....	4
Hoiustamine .....	4
Hooldus .....	5
Tõrkeotsing .....	5
Osade loend .....	6
Garantii .....	7

## Üldinfo

Selles dokumendis toodud pildid on illustratiivsed. Teie seade võib piltidel kujutatud seadmetest erineda. Asukohta viited **VASAK** ja **PAREM** kehtivad juhiistmelt vaadatuna.

Märkuse kasutamine tekstis viitab toimingutega seotud selgitustele, eranditele või teistele võimalustele.



Kõik selle dokumendi tõlked teistesse keeltesse põhinevad ingliskeelsel algdokumendil.

## Operaatori ohutus

### Hoidke juhised edaspidiseks kasutamiseks alles.

Käesolev kasutusjuhend sisaldab ohutusteavet toote kasutamisega seotud ohtude ja riskide ning nende vältimise kohta. See sisaldab samuti olulisi juhiseid, mida tuleb järgida toote esmase häälestamise, kasutamise ja hooldamise ajal.

Oluline on lugeda ja mõista käesolevaid juhiseid enne, kui seda seadet püütakse käivitada või kasutada.

### Ohutusteabe sümbolid ja märgusõnad

Hoiatustähis on lisatud ohutusteabele ▲ mis hoiatab võimalike kehavigastuste ohu eest. Koos hoiatustähisega kasutatakse märgusõna (OHT, HOIATUS või ETTEVAATUST), et viidata vigastuse tõenäosusele ning potentsiaalsele tõsidusele. Lisaks võib ohu tüübi tähistamiseks kasutada ka ohu sümbolit.

- ▲ **OHT** viitab olukorrale, mis juhul, kui seda ei väldita, võib põhjustada rasket vigastust või surma.
- ▲ **HOIATUS** viitab olukorrale, mis juhul, kui seda ei väldita, võib põhjustada rasket vigastust või surma.
- ▲ **ETTEVAATUST** viitab olukorrale, mille eiramine võib põhjustada kerge või keskmise vigastuse.

**MÄRKUS** viitab tegevusele, mis võib kahjustada toodet.

### ▲ HOIATUS!

Käesolev toode võib põhjustada kokkupuudet kemikaalidega, sh plii ja pliiühenditega, mis põhjustavad California osariigile teadaolevalt vähki ja sünnidefekte vm kahjustusi paljunemisvõimele. Lisateavet vt [www.P65Warnings.ca.gov](http://www.P65Warnings.ca.gov).

Sümbol	Tähendus
	Ohutusteave olukordade kohta, mis võivad tekitada kehavigastusi.
	Lugege enne seadme kasutamist põosalõikuri kasutusjuhendit.
	Lendupaiskuvate objektide oht – kandke silmakaitsevahendeid. Müra põhjustatud oht – kandke kuulmiskaitsevahendeid.
	Kandke kaitsekindaid ja -saapaid.
	Kaitske seadet vihma ja niiskuse eest.
	Lõiketera löögi oht – seadme üle kontrolli kaotamise oht, kui lõiketera tabab kõva objekti, mida see ei saa lõigata.
	Lõiketera põhjustatud löikeoht – hoidke käed ja jalad lõiketerast eemal.
	Lendupaiskuvate objektide oht – kui lõiketera tabab mingit objekti, võib see paiskuda kaugele.
	Kõik kõrvalised isikud peavad olema seadmest vähemalt 15 m (50 ft) kaugusel.

## Ohutus ja käsitlemine



### HOIATUS



Ärge kasutage pöõsalõikuri lisaseadet enne, kui olete läbi lugenud kogu jaotises Ohutuse ja käsitlemine toodud teabe.

- Olge tähelepanelik. Pöõrake elektritööriista kasutamisel tähelepanu sellele, mida teete. Ärge kasutage pöõsalõikurit, kui olete alkoholi, uimastite või ravimite mõju all või juhul, kui olete väsinud või haige.
- Ärge kasutage pöõsalõikurit muuks kui sihtotstarbeks.
- Kasutage ainult tootja soovitatud originaalvaruosi ja -tarvikuid.

### Enne pöõsalõikuri kasutamist

- Mis tahes elektritööriista kasutamine võib põhjustada võõrkehade silma paiskamist, mis võib tekitada raskeid silmavigastusi. Kasutage alati külgkaitsega kaitseprille. Kandke alati mittelibiseva tallaga kaitsepaapaid, kõrvaklappe ja töökindaid.
- Tundke pöõsalõikuri juhtseadiseid ja õppige seadet hädaolukorras kiiresti seiskama, kasutades toitelülitit.
- Veenduge enne pöõsalõikuri kasutamist, et lõiketera koost pole kulunud ega kahjustatud.
- Kandke sobivaid rõivaid. Ärge kandke avaraid rõivaid, ehteid ega pikki juukseid, mis võivad liikuvate osade vahele kinni jääda.
- Ärge kasutage elektritööriistu plahvatusohtlikus keskkonnas: nt kergestisüttivate vedelike, gaaside või tolmu olemasolu korral. Elektritööriistad võivad tekitada sädemeid, mis võivad tolmu või auru süüdata.
- Töötage ainult päevavalgel või piisava kunstliku valgustuse olemasolul. Ärge töötage kunagi kehvade ilmaolude korral; eriti juhul, kui on äikese oht.
- Hoidke tööala puhta ja hästi valgustatuna.



### HOIATUS

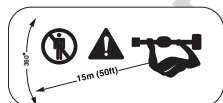

Kõrvalisi isikuid tuleb hoida tööriista kasutamisel lõikepeast vähemalt 15 m (50 ft) kaugusel.

- Nende lähenemisel seisake seade viivitamatult.
- Olge ettevaatlik, kui keerate või kallutate seadet.
- Koondage tähelepanu, enne kui keerate või muudate seadme suunda.

## Pöõsalõikuri kasutamine

- Kõndige pöõsalõikuriga. Ärge kunagi jookse.
- Hoidmaks pöõsalõikurit kontrolli all, seiske alati kindlal jalgealusel ja toetuge ühtlaselt mõlemale jalale ning ärge küünitage. Hoidke pöõsalõikurit sellega töötamisel mõlema käega.
- Hoidke käepidet kuivana ning õlist ja määrdest puhtana.
- Ärge rakendage pöõsalõikuriga töötades üleliigset jõudu. Kasutage alati konkreetseks tööks sobivat tööriista.
- Ärge kasutage pöõsalõikurit, kui lülitist ei saa seda SISSE ja VÄLJA lülitada.
- Hoidke elektritööriistu lastele kättesaamatus kohas. Ärge laske elektritööriista kasutada isikutel, kes pole tööriistaga või selle juhendiga tutvunud.



### HOIATUS



- Hoidke kõik kehaosad, eriti käed, töötava pöõsalõikuri liikuvatest osadest eemal.
- Järgmistes olukordades tuleb pöõsalõikur alati seisata ja selle aku eemaldada:
  - enne mis tahes ummistuse likvideerimist;
  - enne seadme monteerimist, kontrollimist, puhastamist või hooldamist;
  - alati, kui jätate pöõsalõikuri järelvalveta;
  - kui pöõsalõikur kiilub kinni.



### HOIATUS



Tööriist suudab objekte lendu paisata ja võib seeläbi raskeid vigastusi põhjustada.

- Kontrollige tööala ja eemaldage kivid, metallitükid vm objektid, mis võivad lendu paiskuda.



### HOIATUS



Lõiketera löök on lõikepea järsk liikumine, kui see tabab objekti, mida see ei suuda läbi lõigata. Lõiketera löök võib põhjustada kontrolli kaotamist tööriista üle ning tekitada seeläbi kasutajale või kõrvalseisjatele raskeid kehavigastusi.

- Olge ettevaatlik, kui lõikate kõvade objektide, nagu kivide, puude või postide, läheduses.

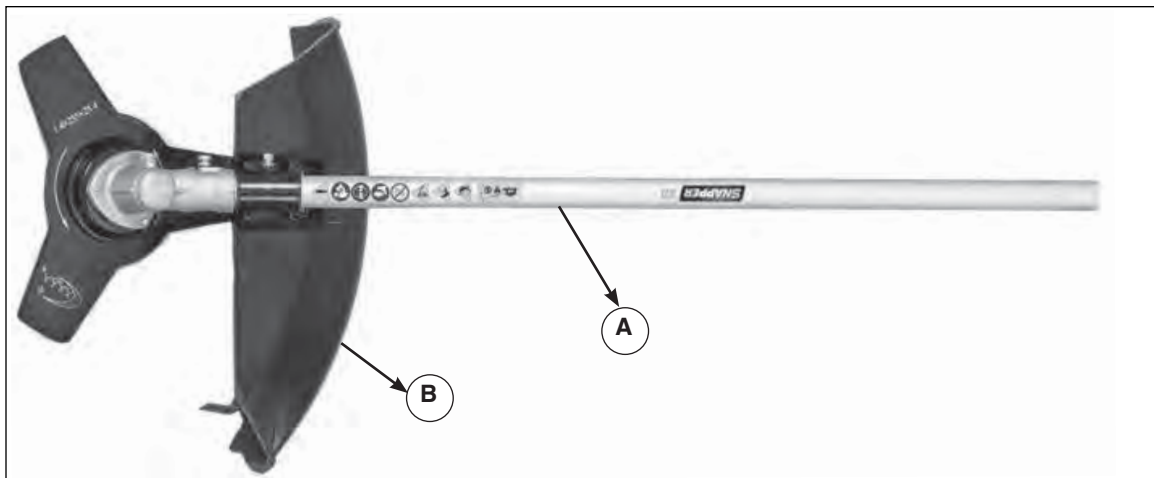

Joonis 1

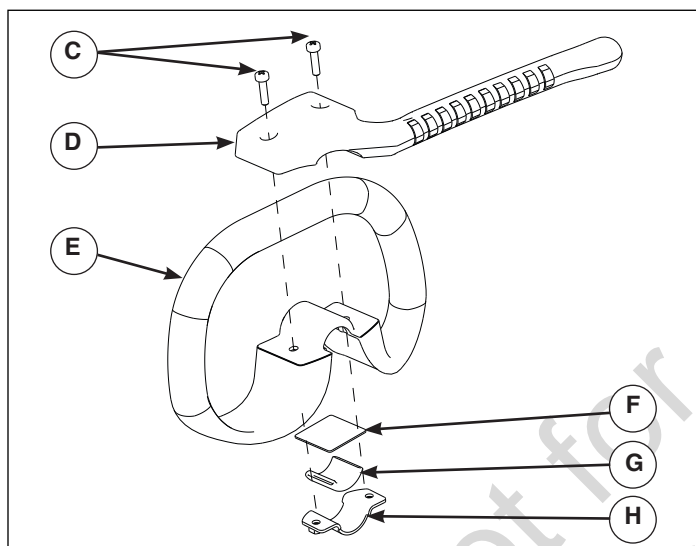

Joonis 2

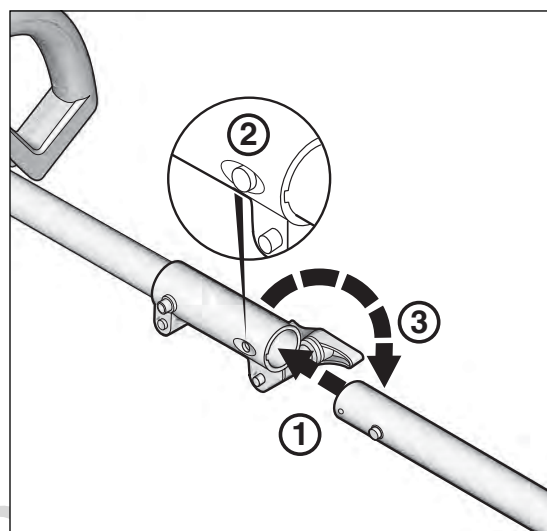

Joonis 3

## Osad ja tehnilised andmed

- Ⓐ Põõsalõikuri lisaseade
- Ⓑ Prahikaitse

## Monteerimine (joonis 2)

1. Eemaldage olemasolev lisakäepide varre küljest.
2. Libistage klamber (H) kummist ümbrisele (G).
3. Libistage vars läbi lisakäepideme (E).
4. Libistage vahetükk (F) varre kohale.
5. Sisestage kaks kruvi (C) läbi käepideme pikendusel (D) olevate aukude.
6. Joondage käepideme pikendusel (D) olevad augud lisakäepidemel (E) ja klambri (H) olevate aukudega. Kinnitage käepideme pikendus lisakäepideme ja varre külge, fikseerides klambri kruvide (C) ja mutritega ning veendudes, et see jääb ühenduskohast vähemalt 15 cm kaugusele. Pingutage mutrivõtmega. Veenduge, et lisakäepide on lõiketera vastaspoolel.

## Kasutamine (joonis 3)

- ① Kinnitage põõsalõikuri vars põhiseadme külge.
- ② Vajutage varrel olevat nuppu, et see põhiseadme külge lukustada.
- ③ Pingutage põhiseadme varrel olevat nuppu.

## Hoiustamine

Eemaldage alati enne põõsalõikuri transportimist või hoiustamist selle aku. Põõsalõikuri korrektne hoiustamine vähendab lõiketeradest põhjustatud kehavigastuste ohtu.

# Hooldus

Kontrollige põõsalõikurit regulaarselt vale joonduse, liikuvate osade kinnikiilumise, osade purunemise jms põõsalõikuri korrektset talitlust kahjustavate seisundite suhtes. Kui seade on kahjustatud, laske seda enne kasutamist remontida.

Hoidke lõiketööriistad teravate ja puhastena. Korrektselt hooldatud ja teravate lõiketeradega lõiketööriistade kinnikiilumine on vähetõenäolisem ning neid on lihtsam kontrolli all hoida.

Kõiki hooldus-, remondi- ja kontrollimistööd tuleks jätta volitatud hooldustöökajale.

## Hooldustabel

Korralise hoolduse juhised on toodud järgmises tabelis.

Nõuded	Tegevused	Enne käivitamist	Pärast lõpetamist
Lõikesüsteem	Visuaalne kontroll	•	•
	Vaadake agregaat üle ja kontrollige montaaži nõuetekohasust	•	
Kõik juurdepääsetavad kinnitid	Kontrollige	•	
	Pingutage	•	•

## Tõrkeotsing

Järgmises tabelis on loetletud probleemid, põhjused ja lahendused. Juhinduge sellest, kui põõsalõikur ei tööta õigesti. Kui tõrkeotsingu abil pole võimalik probleemi lahendada, võtke ühendust volitatud hooldustöökajaga.

Vea kirjeldus	Võimalik põhjus	Lahendus
Mootor töötab, kuid lõiketera ei pöörle	Ajamikaablid pole ühendatud.	Eraldage varred ja veenduge, et ajamikaablid ühenduvad varte ühendamisel.
Lõiketööriist on liiga kuum	Lõiketerad on nürid.	Asendage lõiketera koost.
Ülemäärane vibratsioon	Kinnitid on lõdvdad.	Pingutage kõiki kinniteid.

# Koostejoonis

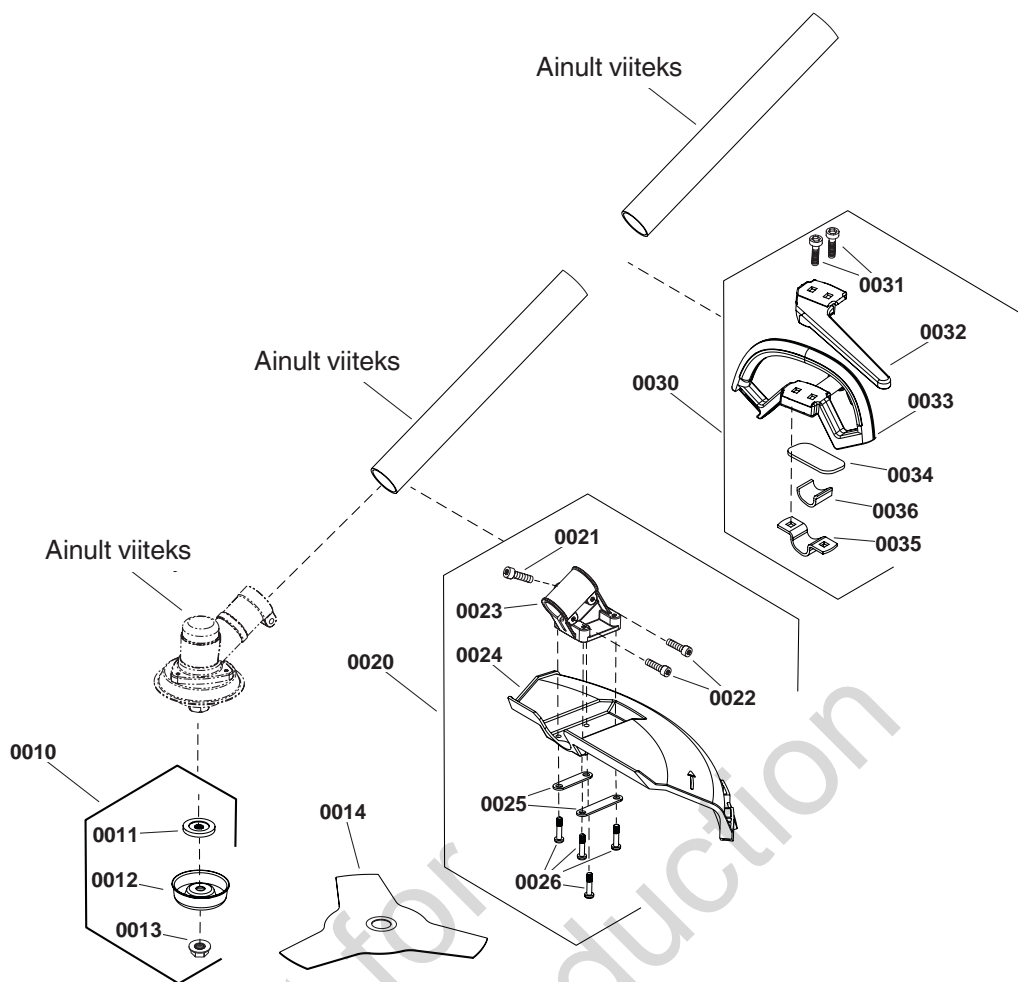

## Osade loend

DETAILI NR	VARUOSA NR	KIRJELDUS	KOGUS
0010	771012	ÜHENDAMINE	1
0011	-----	SURVEPLAAT	1
0012	-----	KUPPEL	1
0013	-----	MUTTER, M10-1.25	1
0014	84003805	LÕIKETERA KOOST	1
0020	771013	KAITSE KOOST	1
0021	-----	PESAPEAKRUVI, M5-14	1
0022	-----	PESAPEAKRUVI, M5-20	2
0023	-----	KLAMBER	1
0024	-----	KAITSE	1
0025	-----	PLAAT	2
0026	-----	POLT, M5-20	4
0030	771520	KÄEPIDEME KOMPLEKT	1
0031	-----	KRUVI	2
0032	-----	LISAKÄEPIDE	1
0033	-----	KÄEPIDE	1
0034	-----	PADI	1
0035	-----	KLAMBER	1
0036	-----	KUMMIRÕNGAS	1



## OSALINE GARANTII

Briggs & Stratton garanteerib allpool määratletud garantiiperioodi jooksul mis tahes osa, millel on materjali- või tootmisdefekt või mõlemad, tasuta paranduse või asenduse. Parandamiseks või asendamiseks saadetud garantiialuse toote transpordikulud tasub ostja. See garantii kehtib allpool nimetatud ajaperioodil ja tingimustel. Garantiiteenuse kasutamiseks otsige veebiaadressilt [www.snapper.com](http://www.snapper.com) meie edasimüüjate kaardilt lähim volitatud hooldusfirma. Ostja peab võtma ühendust volitatud hooldusfirmaga ja võimaldama volitatud hooldusfirmale juurdepääsu toote kontrollimiseks ja testimiseks.

**Käesolev garantii on ainus selgesõnaline garantii. Kaudsed garantiid, kaasa arvatud need, mis puudutavad turustatavust ja konkreetseks otstarbeks sobivust, kehtivad allnimetatud garantiiaja või seadusega lubatud perioodi kestel. Tootja ei vastuta juhuslike või kaudsete kahjude eest seadusega ettenähtud piirini.** Mõned riigid või osariigid ei luba piiranguid kaudse garantii kehtivusajale ning mõned riigid või osariigid ei luba juhuslike või kaudsete kahjude välistamist või piiramist, mistõttu eespool nimetatud piirang või välistamine ei pruugi teie jaoks kehtida. Käesolev garantii annab teile kindlad õigushüved ning teil võivad olla ka teised õigused, mis varieeruvad osariigiti või riigiti.\*\*

## GARANTIIPERIOOD

Osa	Olmekasutus	Kaubanduslik eesmärk
Abiseade/tarvik/seade	36 kuud	Puudub

\*\*Austraalias. - Meie toodetega kaasnevad garantiid, mida Austraalia tarbijaõiguse alusel ei saa välistada. Teil on õigus asendusele või raha tagasimaksule suure rikke korral ning kompensatsioonile mis tahes muudele mõistlikult prognoositavate kadude või kahjude korral. Samuti on teil õigus toodete parandamisele või asendamisele, kui toodete kvaliteet ei vasta vastuvõetavale tasemele ja rike ei ole suur. Garantiiteenuse kasutamiseks otsige veebiaadressilt [BRIGGSandSTRATTON.COM](http://BRIGGSandSTRATTON.COM) meie edasimüüjate kaardilt lähim volitatud hooldusfirma või helistage numbril 1300 274 447 või saatke e-kiri aadressil [salesenquires@briggsandstratton.com.au](mailto:salesenquires@briggsandstratton.com.au) või saatke kiri aadressil Briggs & Stratton Australia Pty Ltd, 1 Moorebank Avenue, NSW, Australia, 2170.

Garantiiperiood algab esimese jaetarbija või kommertskasutaja ostu sooritamise kuupäevast. "Olmekasutus" tähendab isiklikku kodumajapidamises kasutamist jaetarbija poolt. "Kaubanduslik eesmärk" tähendab kõiki teisi kasutusi, kaasa arvatud ärilisel, tulu tekitaval või rentimise eesmärgil kasutamist. Kui toodet on korra juba ärilisel eesmärgil kasutatud, siis peetakse seda selle garantii seisukohalt ärikasutuseks.

Kiire ja täieliku garantiikatvuse tagamiseks registreerige oma toode ülalnimetatud veebilehel või veebiaadressil [www.onlineproductregistration.com](http://www.onlineproductregistration.com) või saatke täidetud registreerimiskaart (kui on kaasas) või helistage telefonil 1-800-743-4115 (USA-s).

Hoidke alles ostmist tõendav tšekk. Kui teil puudub esmast ostmiskuupäeva tõendav dokument, siis lähtutakse garantiiteenuse osutamisel garantiiperioodi pikkuse määramisel toote valmistamiskuupäevast. Briggs & Strattoni toodete garantiiteenuse saamiseks ei ole toote registreerimine vajalik.

## TEIE GARANTIIST

Garantiiteenust teostavad ainult ettevõtte Snapper volitatud hooldusfirmad. Enamikul juhtudel garantiiremont teostatakse, kuid mõnel juhul ei ole garantiiteenuse nõue asjakohane. Käesolev garantii kehtib ainult materjali- ja tootmisdefektidele. See ei kata kahjusid, mis on põhjustatud toote ebaõigest kasutamisest või väärkasutusest, sobimatust hooldusest või remondist või normaalsest kulumisest.

**Ebaõige kasutamine ja väärkasutus.** - Selle toote õiget, sihtotstarbelist kasutamist kirjeldatakse kasutusjuhendis. Garantii muutub kehtetuks, kui toodet kasutatakse kasutusjuhendis mittekirjeldatud viisil või pärast toote kahjustumist. Garantii ei kehti ka juhul, kui toote seerianumber on eemaldatud või kui toodet on mis tahes viisil muudetud või modifitseeritud või kui tootel esineb ilmseid väärkasutamise tunnuseid, nt lõõgikahjustused või veest / keemilistest ühenditest põhjustatud korrosioon.

**Vale hooldus või remont.** - Seda toodet tuleb hooldada vastavalt kasutusjuhendis nimetatud protseduuridele ja ajakavadele, kasutades hooldamisel või remontimisel ehtsaid Briggs & Strattoni varuosasid või nendega võrdväärseid osasid. Garantii ei kata kahjusid, mis on tekkinud puuduliku hoolduse või mitte originaalvaruosade kasutamise tõttu.

**Normaalne kulumine.** - Kasutamisel kulub toode nagu kõik mehaanilised seadmed, isegi siis, kui neid hooldatakse nõuetekohaselt. Käesolev garantii ei kata remonti juhul, kui normaalne kasutamine on kulutanud läbi kas osa või seadme. Garantii ei kata hooldatavaid ja kuluvaid osi, nt filtrid, löiketerad ja piduriklotsid (välja arvatud mootori piduriklotsid), ainult kulumisnäitajate pärast, kui põhjus ei ole tingitud materjalide ja tootmise defektidest.

**Muud välistamised.** - See garantii välistab õnnetusest, väärkasutusest, muutmisest, übertegemisest, valesti hooldamisest, külmumisest või keemilisest mõjust tekkinud kahjud. Garantii on välistatud ka abiseadmed või tarvikud, mis ei kuulunud toote originaalpakendisse. Käesolev garantii ei kehti seadmetele või mootoritele, mida on kasutatud, muudetud, võetud taaskasutusse või kasutatud näidistoodetena. Käesolev garantii välistab ka rikkeid, mis on tingitud vääramatu jõu sündmustest, mis on väljaspool tootja kontrolli.

# Ohjekirjan sisältö:

Yleistä tietoa.....	2
Käyttäjän turvallisuus.....	2
Osat ja toiminnot.....	4
Kokoaminen.....	4
Käyttö.....	4
Varastointi.....	4
Huolto.....	5
Vianmääritys.....	5
Osalista.....	6
Takuu.....	7

## Yleistä tietoa

Tämän asiakirjan kuvat ovat viitteellisiä. Laitteesi voi poiketa näytetyistä kuvista. **VASEN** ja **OIKEA** viittaavat käyttäjän asemasta käsin nähtävään näkymään.

Merkinnällä Huomaa ilmaistaan selvityksiä, poikkeuksia tai vaihtoehtoja menettelyihin.



Tämän asiakirjan kaikki kieliversiot perustuvat englanninkieliseen lähdetiedostoon.

## Käyttäjän turvallisuus

**Säilytä nämä ohjeet tulevaa tarvetta varten.** Tämä ohje sisältää turvallisuustietoa tuotteeseen liittyvistä vaaroista ja riskeistä sekä niiden välttämisestä. Se sisältää myös tärkeitä ohjeita, joita tulee seurata laitteen käyttöönoton, käytön ja huollon aikana.

On tärkeää, että luet ja ymmärrät nämä ohjeet, ennen kuin ryhdyt käyttämään laitetta.

### Varoitusmerkit ja varoitus sanat

Hälytysmerkki  osoittaa turvallisuustietoja, joiden noudattamatta jättäminen voi aiheuttaa loukkaantumisen. Varoitus sanaa (VAARA, VAROITUS tai HUOMAUTUS) käytetään varoitusmerkin kanssa osoittamaan mahdollisen vamman todennäköisyyttä ja mahdollista vakavuutta. Lisäksi varoitusmerkkiä voidaan käyttää osoittamaan vaaran tyyppiä.

**VAARA** merkitsee vaaraa, joka saattaa, mikäli sitä ei vältetä, johtaa vakavaan loukkaantumiseen tai kuolemaan.

**VAROITUS** tarkoittaa vaaraa, joka toteutuessaan saattaa johtaa kuolemaan tai vakavaan vammaan.

**HUOMAUTUS** tarkoittaa vaaraa, joka toteutuessaan saattaa aiheuttaa lievän tai kohtalaisen vamman.

**HUOMAA** tarkoittaa tilannetta, jossa tuote voi vahingoittua.

### VAROITUS

Tämä tuote voi altistaa sinut kemikaaleille, kuten lyijy ja sen yhdisteet, joita Kalifornian osavaltio pitää syöpää, epämuodostumia ja muita lisääntymisvaurioita aiheuttavina aineina. Halutessasi lisätietoja, kirjautu verkkosivustolle [www.P65Warnings.ca.gov](http://www.P65Warnings.ca.gov).

Symboli	Merkitys
	Turvallisuustietoja vaaroista, jotka voivat johtaa henkilövahinkoihin.
	Lue ruohoraivurin käyttöohjeet ennen laitteen käyttämistä.
	Lentävien esineiden vaara - käytä suojalaseja. Meluvaara - käytä kuulosuojaimia.
	Käytä turvakäsineitä ja -jalkineita.
	Suojaa laite sateelta ja kosteilta ympäristöiltä.
	Terän iskun vaara - voit menettää laitteen hallinnan, jos terä osuu kiinteään kohteeseen, jota se ei kykene leikkaamaan.
	Terän leikkausvaara - pidä kädet ja jalat kaukana terästä.
	Sinkoutuvien esineiden vaara - terä saattaa singota siihen osuvia esineitä.
	Kaikkien sivullisten on oltava vähintään 15 metrin päässä laitteesta.

## Turvallinen käsittely



### VAROITUS



Älä käsittele ruohoraivurilisälaitetta ennen kuin olet lukenut kaikki Turvallista käsittelyä koskevat osiot.

- Pysy varuillasi. Keskity sähkötyökaluja käyttäessäsi aina siihen, mitä olet tekemässä. Älä käsittele ruohoraivuria alkoholin, huumeiden tai lääkkeiden vaikutuksen alaisena tai jos olet väsynyt tai kipeä.
- Älä käytä ruohoraivuria mihinkään muuhun kuin sen tarkoitettuun käyttötarkoitukseen.
- Käytä ainoastaan valmistajan aitoja ja suosittelemia varaosia ja lisävarusteita.

### Ennen ruohoraivurin käyttämistä

- Minkä tahansa sähkötyökalun käyttäminen voi aiheuttaa vieraan esineen lentämisen silmään, mistä voi aiheutua vakavia silmävammoja. Käytä aina sivusuojallisia suojalaseja. Käytä aina liukumattomia turvajalkineita, kuulosuojaimia ja käsineitä.
- Tunne ruohoraivurin hallintalaitteet ja opettele pysäyttämään laite hätätilanteessa nopeasti laskemalla irti ON/OFF-kytkimestä.
- Ennen ruohoraivurin käyttämistä varmistu, että teräyksikkö ei ole kulunut tai vaurioitunut.
- Pukeudu asianmukaisesti. Älä käytä löysiä vaatteita tai koruja äläkä pidä pitkiä hiuksia auki, sillä ne voivat takertua liikkuviin osiin.
- Älä käytä sähkötyökaluja räjähdysalttiissa ympäristöissä, kuten syttyvien nesteiden, kaasujen tai pölyn lähellä. Sähkötyökaluista voi lähteä kipinöitä, jotka sytyttävät pölyn tai höyryt.
- Käytä laitetta vain päivänvalossa tai hyvässä keinovalaistuksessa. Älä koskaan käytä laitetta huonolla ilmalla, erityisesti jos olemassa on salamaniskun riski.
- Pidä työalueesi puhtaana ja hyvin valaistuna.



### VAROITUS

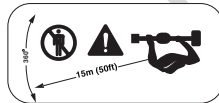

Muiden henkilöiden tulee olla vähintään 15 m (50 ft) päässä laitteen leikkauspäästä sen käytön aikana.

- Pysäytä laite välittömästi, jos joku lähestyy.
- Ole varovainen laitetta kääntäessäsi tai kääntyessäsi.
- Katso ennen kääntymistä tai suunnan muuttamista.

## Ruohoraivurin käyttö

- Kävele ruohoraivurin kanssa. Älä juokse.
- Jotta ruohoraivuri olisi aina hallinnassasi, säilytä aina tukevat jalansijat ja jaa painosi tasaisesti molemmille jaloille. Älä kurota liian kauas. Käytä molempia käsiä ruohoraivuria käyttäessäsi.
- Pidä kädensija aina kuivana ja vapaana öljystä ja rasvasta.
- Älä käytä liikaa voimaa ruohoraivuria käsitellessäsi. Käytä aina tarkoitukseen sopivia työkaluja.
- Älä käytä ruohoraivuria, jos sen käyttökytkin (ON/OFF) ei toimi oikein.
- Säilytä sähkötyökalut poissa lasten ulottuvilta. Älä anna laitetta sellaisten henkilöiden käyttettäväksi, joille laite tai nämä ohjeet eivät ole tuttuja.



### VAROITUS



- Pidä kaikki ruumiinosat, erityisesti kädet, etäällä liikkuvista osista ruohoraivurin ollessa käynnissä.
- Pysäytä ruohoraivuri aina ja poista sen akku seuraavissa tapauksissa:
  - ennen tukkeutumien poistamista.
  - ennen kokoamista, tarkistamista, puhdistamista tai muuta laitteelle tehtävää työtä.
  - aina, jos jätät ruohoraivurin ilman valvontaa.
  - jos laite jumiutuu.



### VAROITUS



Tämä laite saattaa singota esineitä, jotka voivat aiheuttaa vakavan loukkaantumisen.

- Tarkista työalue ja poista kivet, metallinpalat ja muut esineet, joita ruohoraivuri saattaisi singota.



### VAROITUS



Terän iskulla tarkoitetaan leikkauspään äkillistä liikettä terän osuessa kohteeseen, jota se ei kykene leikkaamaan. Seurauksena voi olla hallinnan menettäminen, joka saattaa aiheuttaa vakavia vammoja joko käyttäjälle tai sivullisille.

- Ole varovainen leikatessasi kiinteiden kohteiden, kuten kivien, puiden ja pylväiden lähellä.

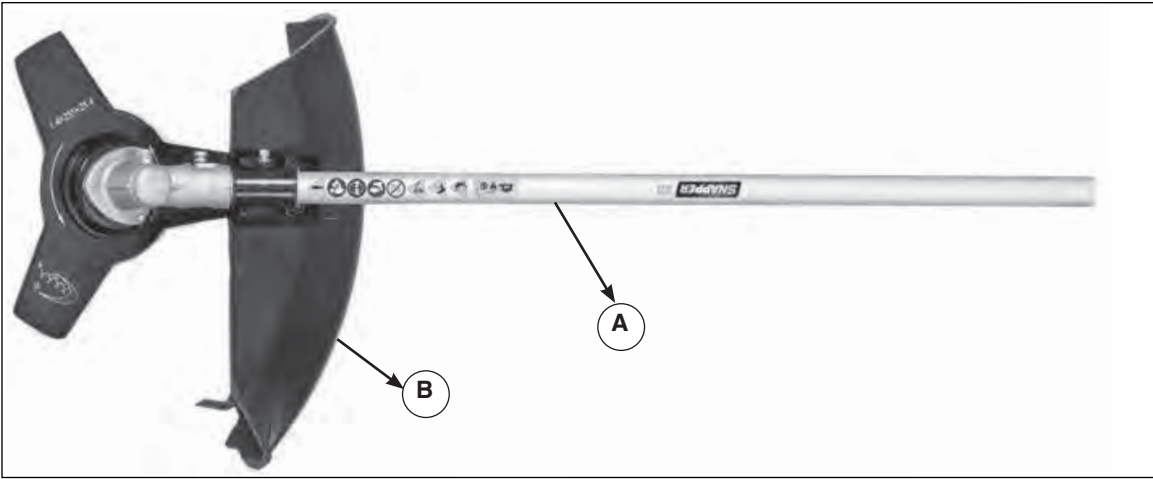

Kuva 1

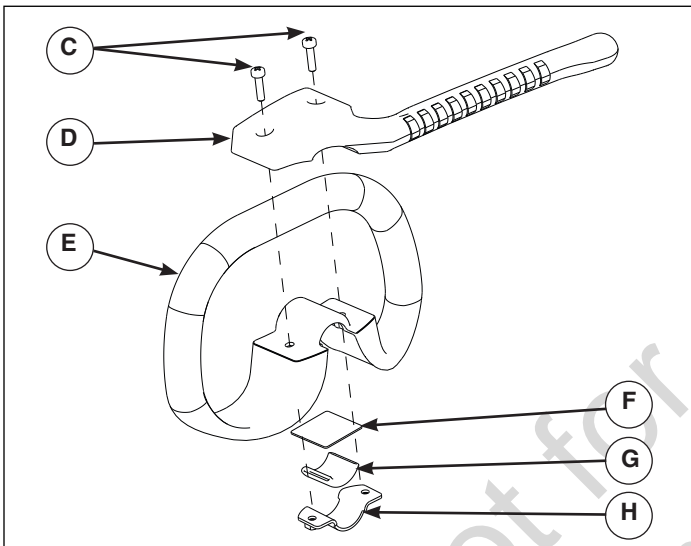

Kuva 2

## Osat ja toiminnot

- Ⓐ Ruohoraivuri-lisälaitte
- Ⓑ Roskasuoja

## Kokoaminen (Kuva 2)

1. Poista varresta siinä oleva lisälaitteen kädensija.
2. Liu'uta kiristin (H) kumiholkin yli (G).
3. Liu'uta varsi lisäkädensijan läpi (E).
4. Liu'uta aluslevy (F) varren päälle.
5. Laita kaksi ruuvia (C) kädensijan jatkeen reikiin (D).
6. Aseta kädensijan jatkeen reiät (D) samaan kohtaan lisäkädensijan reikiin (E) ja kiristimen reikien kanssa (H). Kiinnitä kädensijan jatke lisäkädensijaan ja varteen ruuveilla (C) ja muttereilla, kiristimen etäisyyden tulee olla vähintään 15 cm liittimestä. Kiristä ruuviavaimella. Varmista, että lisäkädensijan suunta on päinvastainen terään nähden.

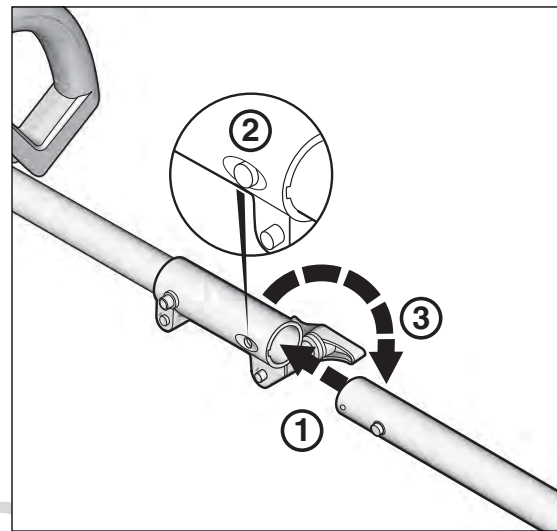

Kuva 3

## Käyttö (Kuva 3)

- ① Laita ruohoraivurin varsi voimapähän.
- ② Paina varren nappia, jotta voimapään varsi lukittuu paikoilleen.
- ③ Kiristä voimapään varren nuppi.

## Varastointi

Irrota akku aina ruohoraivuria varastoitaessa tai kuljetettaessa. Ruohoraivurin oikea käsittely pienentää leikkuuteristä aiheutuvien henkilövahinkojen vaaraa.

# Huolto

Tarkista säännöllisesti ruohoraivuri huonon kohdistuksen, takertelevien liikkuvien osien, rikkoontuneiden osien ja muiden ruohoraivurin toimintaan vaikuttavien ongelmien varalta. Korjaa vaurioitunut laite ennen sen käyttämistä.

Pidä leikkuuosat terävinä ja puhtaina. Hyvin huolletut leikkuutyökalut, joiden terät ovat terävät, takertuvat vähemmän ja ovat helpompia käsitellä.

Kaikki huolto-, korjaus- ja tarkistustoimet tulee suorittaa valtuutetussa huoltoliikkeessä.

## Huoltoaikataulu

Katso huolto-ohjelma seuraavasta taulukosta.

Edellytykset	Toimenpiteet	Ennen käynnistämistä	Käytön jälkeen
<b>Leikkuujärjestelmä</b>	Visuaalinen tarkistus	•	•
	Tarkista yksikkö	•	
<b>Kaikki kiinnikkeet, joihin pääsee käsiksi</b>	Tarkista	•	
	Kiristä	•	•

## Vianmääritys

Seuraavassa kaaviossa listataan ongelmia, niiden syitä ja korjaavia toimenpiteitä siinä tapauksessa, että ruohoraivurisi ei toimi oikein. Jos nämä eivät korjaa ongelmaa, ota yhteyttä huoltoliikkeeseen.

Ongelma	Mahdollinen syy	Korjaus
<b>Moottori käy, mutta terät eivät liiku</b>	Vetovaijereita ei kytkettynä.	Irrota varret ja varmista, että vetovaijerit kytkeytyvät, kun varret kytketään.
<b>Leikkuri liian kuuma</b>	Tylsät leikkuuterät.	Vaihda teräyksikkö uuteen.
<b>Liiallinen tärinä</b>	Löysät kiinnittimet.	Kiristä kiinnittimet.

# Räjätyskuva

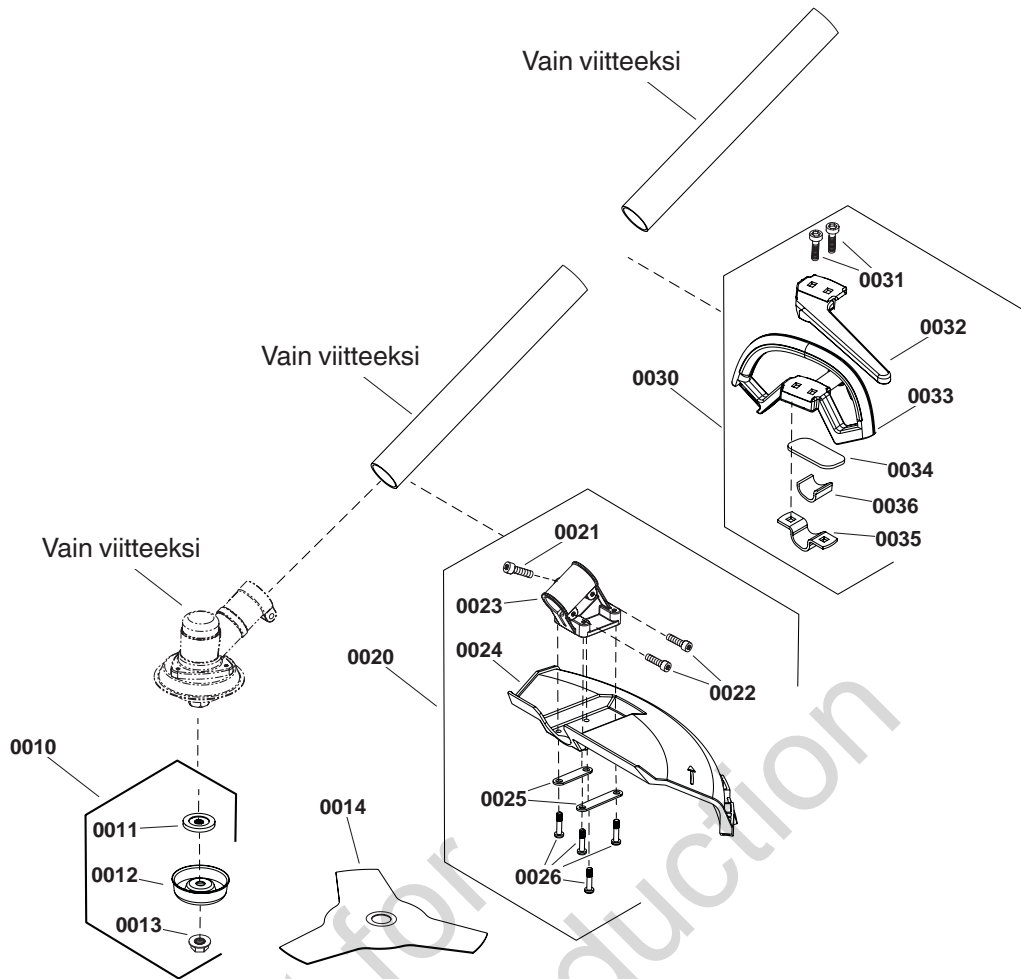

## Osalista

KOHTA	OSANRO	KUVAUS	LKM
0010	771012	KYTKENTÄ	1
0011	-----	LEVY, PAINE	1
0012	-----	KUPPI	1
0013	-----	MUTTERI, M10-1,25	1
0014	84003805	TERÄYKSIKKÖ	1
0020	771013	SUOJUS	1
0021	-----	KONERUUVI, M5-14	1
0022	-----	KONERUUVI, M5-20	2
0023	-----	KIRISTIN	1
0024	-----	SUOJA	1
0025	-----	LEVY	2
0026	-----	PULTTI, M5-20	4
0030	771520	SARJA, KÄDENSIIJA	1
0031	-----	RUUVI	2
0032	-----	KÄDENSIIJA, LISÄ	1
0033	-----	KÄDENSIIJA	1
0034	-----	ALUSTA	1
0035	-----	KIRISTIN	1
0036	-----	KUMIRENGAS	1



## RAJOITETTU TAKUU

Briggs & Stratton takaa, että alla määritettynä takuuajana se korjaa tai vaihtaa veloituksetta osan tai osat, joissa on materiaali- ja/tai valmistusvika. Takuukorjattavan tai takuuvaihdettavan tuotteen kuljetuskustannukset on ostajan maksettava. Tämä takuu on voimassa alla esitetyn ajan ja alla esitetyillä ehdoilla. Jos tarvitset takuuhuoltoa, etsi oman alueesi lähin valtuutettu huoltomyyjä myymälähaustamme osoitteessa [www.snapper.com](http://www.snapper.com). Ostajan täytyy olla yhteydessä valtuutettuun huoltomyyjään ja toimittaa tuote valtuutetulle huoltomyyjälle tarkistusta ja testausta varten.

**Muuta nimenomaista takuuta ei myönnetä. Oletetut takuut, kuten jälleenmyyntiarvoa ja tiettyyn käyttötarkoitukseen sopivuutta koskevat takuut, on rajattu alla mainittuun takuuajanaan tai lain sallimaan laajuuteen. Vastuu tahattomista tai välillistä vahingoista ei kuulu takuun piiriin, jos laki sallii tällaisen takuurajoituksen.** Kaikki osavaltiot ja maat eivät salli rajoituksia oletetun takuun pituuteen, eivätkä kaikki osavaltiot ja maat salli tahattomien tai välillisten vahinkojen rajaamista takuun ulkopuolelle. Edellä oleva rajoitus ja poikkeus eivät siis välttämättä koske sinua. Tämä takuu antaa sinulle tiettyjä laillisia oikeuksia, mutta sinulla voi lisäksi olla muita oikeuksia, jotka vaihtelevat valtiosta toiseen.\*\*

## TAKUUAJA

Kohde	Yksityiskäyttö	Kaupallinen käyttö
Varuste/lisäosa/laite	36 kuukautta	Ei ole

\*\* Australia: Tuotteissamme on takuu, jota ei voi sivuuttaa Australian kuluttajansuojalain mukaisesti. Olet oikeutettu vaihtoon tai hyvitykseen merkittävästä viasta ja korvaukseen muusta kohtuullisessa määrin ennakoitavasta tappiosta tai vahingosta. Olet myös oikeutettu tuotteiden korjaukseen tai vaihtoon, jos niiden laatu ei ole hyväksyttävä, vaikka vikaa ei katsottaisi merkittäväksi viaksi. Jos tarvitset takuuhuoltoa, etsi lähin oman alueesi valtuutettu huoltomyyjä myymälähaustamme osoitteessa [BRIGGSandSTRATTON.COM](http://BRIGGSandSTRATTON.COM). Voit myös soittaa numeroon 1300 274 447, tai lähettää sähköpostia tai postia osoitteeseen [salesenquires@briggsandstratton.com.au](mailto:salesenquires@briggsandstratton.com.au), Briggs & Stratton Australia Pty Ltd, 1 Moorebank Avenue, NSW, Australia, 2170.

Takuuajaka alkaa sitä päivästä, kun tuote hankitaan ensimmäisen kerran kuluttaja- tai kaupalliseen käyttöön. "Kuluttajakäytöllä" tarkoitetaan vähittäisasiakkaan henkilökohtaista kotitalouskäyttöä. "Kaupallisella käytöllä" tarkoitetaan kaikkea muuta käyttöä, kuten käyttöä kaupalliseen toimintaan, tulonhankintaan tai vuokraukseen. Jos tuote on kerrankin ollut kaupallisessa käytössä, sen katsotaan olevan kaupallisessa käytössä koko takuuajan siitä alkaen.

Jotta varmistat täsmällisen ja täydellisen takuun, rekisteröi tuote yllä mainitulla verkkosivustolla tai osoitteessa [www.onlineproductregistration.com](http://www.onlineproductregistration.com) tai postita täytetty rekisteröintilomake (jos toimitettu) tai soita numeroon 1-800-743-4115 (Yhdysvalloissa).

Säilytä kuitenkin kuitti ostotodistuksena. Jos todistusta ensimmäisen hankinnan päivämäärästä ei toimiteta silloin, kun takuuhuoltoa pyydetään, tuotteen valmistuspäivämäärää käytetään takuuajan määritykseen. Briggs & Stratton -tuotteiden takuuhuollon saaminen ei edellytä tuotteen rekisteröintiä.

## TAKUUEHDOT

Takuuhuoltoa saa vain Snapper valtuutettujen huoltomyyjien kautta. Useimmat takuukorjaukset hoituvat rutiinimaisesti, mutta aina takuuhuoltopyynnöt eivät ole perusteltuja. Tämä takuu kattaa ainoastaan materiaali- ja valmistusvikat. Se ei kata virheellisestä käytöstä tai väärinkäytöstä, virheellisestä kunnossapidosta tai korjauksesta tai tavanomaisesta kulumisesta aiheutuneita vaurioita.

**Virheellinen käyttö ja väärinkäyttö** - Tämän tuotteen oikea käyttö, johon se on tarkoitettu, on kuvattu käyttöohjeessa. Tuotteen käyttäminen muulla kuin käyttöohjeessa kuvatulla tavalla tai tuotteen käyttäminen sen vahingoittamisen jälkeen aiheuttaa takuun raukeamisen. Takuu ei ole voimassa, jos tuotteen sarjanumero on poistettu tai tuotetta on sovellettu jollain tapaa tai jos tuotteessa on merkkejä väärinkäytöstä, kuten osumisjälkiä tai veden/kemikaalien aiheuttamia syöpymisvaurioita.

**Virheellinen kunnossapito tai korjaus** - Tätä tuotetta on huollettava käyttöohjeessa kuvattujen menettelyjen ja huoltovälien mukaisesti, ja sen huollossa ja korjauksissa on käytettävä aitoja Briggs & Stratton -osia tai vastaavia osia. Takuu ei kata huollon laiminlyönnistä tai muiden kuin alkuperäisten varaosien käytöstä aiheutuneita vahinkoja.

**Normaali kuluminen** - Kaikkien mekaanisten laitteiden tavoin hankkimasi kone kuluu, vaikka sitä huolletaan asianmukaisesti. Tämä takuu ei kata korjauksia, jotka johtuvat siitä, osa tai laite on kulunut loppuun tavanomaisessa käytössä. Esimerkiksi suodattimien, hihnojen, leikkuuterien ja jarrupalojen (moottorin jarrupalaja lukuun ottamatta, jotka kuuluvat takuun piiriin) kaltaiset huollettavat ja kuluvat osat eivät kuulu takuun piiriin pelkästään kulumisen vuoksi, vaan niissä on oltava materiaali- tai valmistusvika.

**Muut pois suljetut seikat** - Tämä takuu ei koske vaurioita, jotka johtuvat vahingosta, väärinkäytöstä, muokkauksista, muutoksista, epäasianmukaisesta huollosta, jäämisestä tai kemiallisesta heikkenemisestä. Takuu ei myöskään koske lisäosia tai -varusteita, joita ei toimitettu tuotteen mukana alun perin. Tämä takuu ei kata käytettyjä, uudistettuja, kuluneita tai näyttelylaitteita tai moottoreita. Takuu ei kata vikoja, jotka johtuvat luonnonmullistuksista tai muista ylivoimaisista esteistä, joihin valmistaja ei voi vaikuttaa.

## Contenu du manuel :

Généralités .....	2
Sécurité de l'utilisateur .....	2
Caractéristiques et pièces .....	4
Montage .....	4
Fonctionnement .....	4
Entreposage .....	4
Entretien .....	5
Dépannage .....	5
Nomenclature des pièces .....	6
Garantie .....	7

## Généralités

Les images dans ce document sont représentatives. L'unité peut être différente de celle illustrée sur les images. **GAUCHE** et **DROITE** correspondent à la position de l'utilisateur.

Le recours à une Remarque dans ce texte indique des clarifications, exceptions ou alternatives aux procédures fournies.



Toutes les traductions de ce document sont basées sur le document d'origine en anglais.

## Sécurité de l'utilisateur



### Sauvegardez ces instructions pour votre référence.

Ce manuel contient des informations de sécurité pour vous faire prendre conscience des dangers et des risques associés à ce produit et vous informer sur la façon de les éviter. Il contient également des instructions importantes qui doivent être suivies pendant l'installation initiale, l'utilisation et l'entretien du produit.

Il est important de lire et comprendre parfaitement ces instructions avant d'essayer de mettre en marche ou d'utiliser cette machine.

### Symboles de sécurité et mots-indicateurs

Le symbole de sécurité  identifie les informations de sécurité relatives aux dangers pouvant blesser quelqu'un. Un mot-indicateur (**DANGER**, **AVERTISSEMENT** ou **ATTENTION**) est utilisé avec le symbole de sécurité pour indiquer la probabilité et la gravité potentielle des blessures. En outre, un symbole de danger peut être utilisé pour représenter le type de danger.

-  **DANGER** indique un danger qui, si non évité, entraînera la mort ou une blessure grave.
-  **AVERTISSEMENT** indique un danger qui, si non évité, peut entraîner la mort ou une blessure grave.
-  **ATTENTION** indique un danger qui, si non évité, pourrait causer des blessures mineures ou modérées.

**AVIS** indique une situation pouvant endommager le produit.

### AVERTISSEMENT

Ce produit peut vous exposer à des produits chimiques, incluant plomb et composés de plomb, connus dans l'État de Californie comme étant cancérigènes et causes d'anomalies congénitales ou autres problèmes liés à la reproduction. Pour de plus amples informations, rendez-vous sur [www.P65Warnings.ca.gov](http://www.P65Warnings.ca.gov).

Symbole	Signification
	Informations de sécurité relatives aux dangers pouvant provoquer des dommages corporels.
	Lire les instructions d'utilisation de la débroussailleuse avant de l'utiliser.
	Risque de projection d'objets - porter des lunettes de protection. Risque lié au bruit - porter une protection auditive.
	Porter des gants et des bottes de sécurité.
	Protéger la machine de la pluie et des environnements humides.
	Risque de rebond de lame - risque de perte de contrôle de l'unité si la lame entre en contact avec un objet solide qu'elle ne peut pas couper.
	Risque de coupure par la lame - maintenir les mains et les pieds à distance de la lame.
	Danger de projection d'objets - la lame peut projeter des objets en cas de contact avec ces derniers.
	Tout spectateur doit être maintenu à une distance minimale de 15 m (50 ft) de la machine.

## Sécurité et manipulation



### AVERTISSEMENT



Ne pas utiliser l'accessoire de la débroussailleuse avant d'avoir lu l'intégralité des instructions de sécurité et de manipulation.

- Restez vigilant. Observez vos actions lorsque vous utilisez un outil électrique. N'utilisez pas la débroussailleuse sous l'influence de l'alcool, de drogues ou de médicaments, ou lorsque vous êtes fatigué(e) ou malade.
- N'utilisez pas la débroussailleuse à des fins pour lesquelles elle n'est pas prévue.
- Utilisez uniquement des pièces de rechange et accessoires originaux recommandés par le fabricant.

### Avant d'utiliser la débroussailleuse

- L'utilisation de tout outil électrique peut entraîner la projection d'objets étrangers dans les yeux, ce qui peut causer de graves blessures oculaires. Toujours porter des lunettes de sécurité avec écrans latéraux. Toujours porter des chaussures de sécurité antidérapantes, des protège-oreilles et des gants.
- Connaître les commandes de la débroussailleuse et apprendre comment arrêter rapidement l'unité en cas d'urgence, en relâchant l'interrupteur « ON / OFF » (Marche/Arrêt).
- Avant l'utilisation de la débroussailleuse, s'assurer que l'assemblage de la lame n'est ni usé, ni endommagé.
- S'habiller de façon adéquate. Ne pas porter d'habits larges ou de bijoux, ni ne garder des cheveux longs lâchés, pouvant se retrouver pris entre les pièces mobiles.
- Ne pas utiliser d'outils électriques dans des atmosphères explosives, par exemple en présence de liquides, gaz ou poussières inflammables. Les outils électriques peuvent produire des étincelles pouvant enflammer poussières et vapeurs.
- Utiliser l'outil uniquement à la lumière du jour ou avec un bon éclairage artificiel. Ne jamais utiliser l'outil en cas d'intempéries, particulièrement lorsqu'il existe un risque de foudre.
- Maintenir la zone de travail propre et bien éclairée.



### AVERTISSEMENT

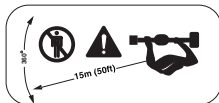

Tout spectateur doit être tenu à une distance minimale de 15 m (50 ft) de la tête de coupe pendant l'utilisation.

- Arrêter la machine immédiatement en cas d'approche.
- Faire preuve de prudence en retournant ou en faisant pivoter l'unité.
- Bien regarder avant de tourner ou de changer de direction.

## Utilisation de la débroussailleuse

- Marcher avec la débroussailleuse. Ne jamais courir.
- Afin de conserver le contrôle complet de la débroussailleuse, maintenir constamment un équilibre assuré, en répartissant également le poids du corps sur les deux pieds, et toujours maintenir les deux pieds sur le sol (ne pas se trouver en extension sur la pointe des pieds). Utiliser les deux mains lors de l'utilisation de la débroussailleuse.
- Toujours garder la poignée propre et exempte d'huile et de graisse.
- Ne pas forcer la débroussailleuse. Toujours utiliser l'outil approprié à l'application.
- Ne pas utiliser la débroussailleuse si l'interrupteur ne permet pas de la mettre en MARCHÉ (ON) ou en ARRÊT (OFF).
- Ranger les outils électriques inactifs hors de portée des enfants. Ne pas permettre aux personnes non familiarisées avec l'outil électrique ou ces instructions d'utiliser l'outil électrique.



### AVERTISSEMENT



- Maintenir toutes les parties du corps, particulièrement les mains, à distance des pièces mobiles lorsque la débroussailleuse est en fonctionnement.
- Toujours arrêter la débroussailleuse et retirer la batterie dans les circonstances suivantes :
  - avant de retirer toute obstruction.
  - avant d'assembler, contrôler, nettoyer ou travailler sur la machine.
  - à chaque fois que la débroussailleuse est laissée sans surveillance.
  - si la machine se retrouve bloquée.



### AVERTISSEMENT



Cet outil peut projeter des objets, ce qui peut en résulter des blessures graves.

- Inspecter la zone de travail et retirer les pierres, pièces métalliques et autres objets pouvant être projetés.



### AVERTISSEMENT



Un rebond de lame est un mouvement soudain de la tête de coupe lorsqu'elle entre en contact avec un objet qu'elle ne peut pas couper. Un rebond de lame peut conduire à la perte de contrôle de l'outil, ce qui peut en résulter des blessures graves pour l'utilisateur ou de potentiels spectateurs.

- Faire preuve de prudence lors de l'utilisation de la débroussailleuse à proximité d'objets solides tels que des rochers, des arbres ou des poteaux.

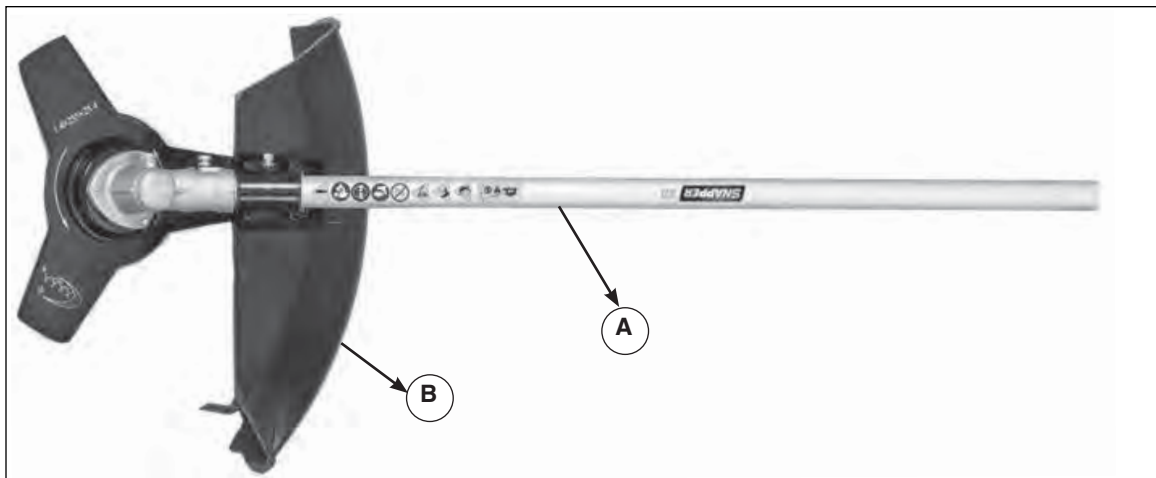

Figure 1

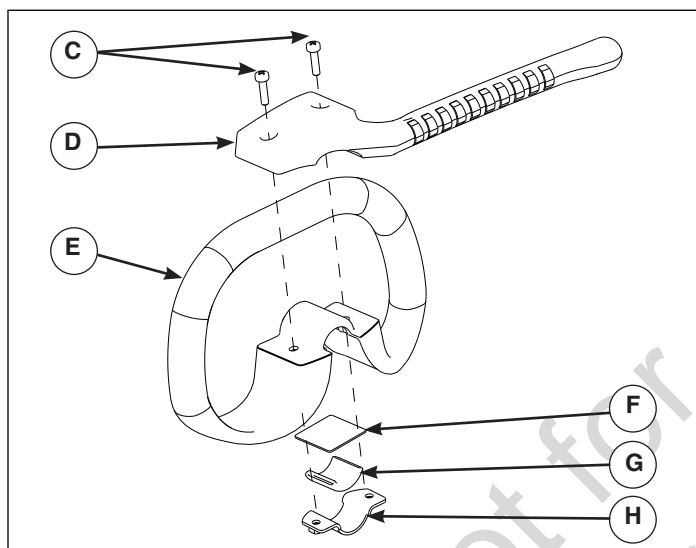

Figure 2

## Caractéristiques et pièces

- (A) Accessoire de la débroussailleuse
- (B) Protection contre les débris

## Assemblage (Figure 2)

1. Retirer la poignée auxiliaire de la rallonge.
2. Faire glisser le collier (H) sur le manchon en caoutchouc (G).
3. Faire glisser la rallonge à travers la poignée auxiliaire (E).
4. Faire glisser la rondelle (F) sur la rallonge.
5. Insérer deux vis (C) dans les trous de l'extension de la poignée (D).
6. Aligner les trous de l'extension de la poignée (D) avec les trous de la poignée auxiliaire (E) et les trous du collier (H). Fixer l'extension de la poignée à la poignée auxiliaire et à la rallonge en utilisant les vis (C) et les écrous du collier, à une distance ne pouvant être inférieure à 15 cm de l'accouplement. Serrer à l'aide d'une clé. S'assurer que la direction de la poignée auxiliaire est à l'opposé de celle de la lame.

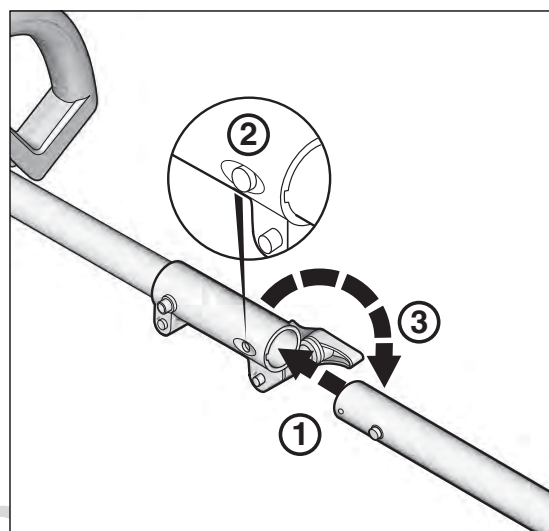

Figure 3

## Utilisation (Figure 3)

- ① Insérer la rallonge de la débroussailleuse dans la rallonge du bloc-moteur.
- ② Appuyer sur le bouton de la rallonge afin de permettre à la rallonge du bloc-moteur de se verrouiller dans sa position.
- ③ Serrer le bouton de la rallonge du bloc-moteur.

## Entreposage

Lors du transport ou de l'entreposage de la débroussailleuse, toujours retirer la batterie. Une manipulation adéquate de la débroussailleuse réduira le risque de blessures corporelles causées par les lames.

## Entretien

Contrôler périodiquement la débroussailleuse afin de repérer un éventuel désalignement, coincement des pièces mobiles, bris de pièce, ou toute autre condition pouvant affecter l'utilisation de la débroussailleuse. En cas de dommages, l'unité devra être réparée avant utilisation.

Maintenir les outils de coupe aiguisés et propres. Des outils de coupe avec des tranchants adéquatement entretenus sont moins susceptibles de se casser, et sont plus faciles à contrôler.

Tout travail de maintenance, de réparation et d'inspection doit être réalisé par un centre de services agréé.

### Tableau d'entretien

Se référer au tableau suivant pour l'entretien de routine.

Exigences	Actions	Avant la mise en service	Après fin
<b>Système de coupe</b>	Inspection visuelle	•	•
	Inspecter et contrôler l'assemblage	•	
<b>Toutes fixations accessibles</b>	Contrôler	•	
	Resserrer	•	•

## Dépannage

Le tableau suivant récapitule les problèmes, causes et mesures correctives dans l'éventualité où votre débroussailleuse ne fonctionnerait pas correctement. Si cela n'est pas suffisant pour corriger le problème, veuillez contacter un centre de services agréé.

Problème	Cause possible	Correction
<b>Le moteur fonctionne mais les lames demeurent immobiles</b>	Câbles d'entraînement non engagés.	Débrancher les rallonges ; s'assurer que les câbles d'entraînement s'engagent lorsque les rallonges sont connectées.
<b>Outil de coupe trop chaud</b>	Lames de coupe émoussées.	Remplacer l'assemblage de lames.
<b>Vibrations excessives</b>	Les fixations sont desserrées.	Resserrer les fixations.

# Vue éclatée

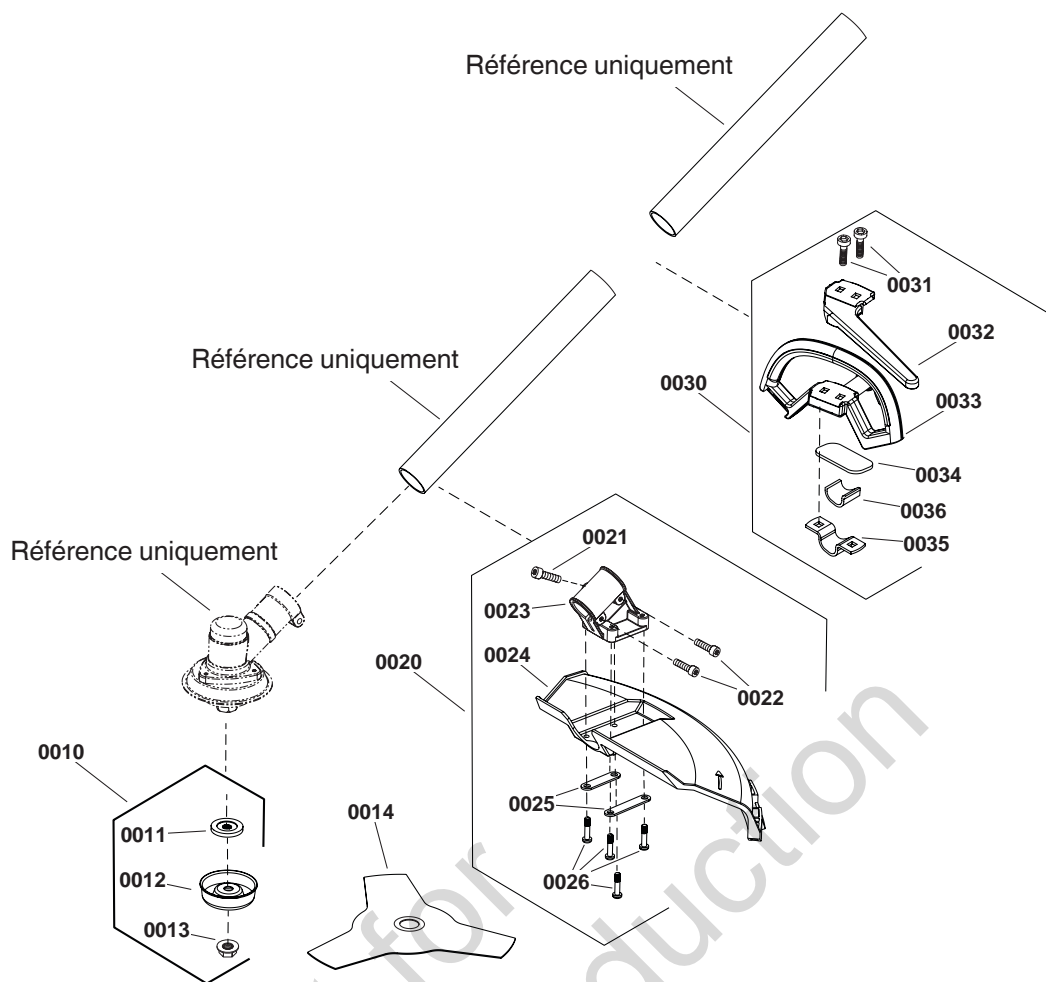

## Nomenclature des pièces

ARTICLE N°	PIÈCE N°	DESCRIPTION	QTÉ
0010	771012	COUPLAGE	1
0011	-----	PLATEAU, PRESSION	1
0012	-----	COUPE	1
0013	-----	ÉCROU, M10-1.25	1
0014	84003805	ASSEMBLAGE DE LAME	1
0020	771013	ASSEMBLAGE DE PROTECTION	1
0021	-----	VIS DE FIXATION, M5-14	1
0022	-----	VIS DE FIXATION, M5-20	2
0023	-----	COLLIER	1
0024	-----	PROTECTION	1
0025	-----	PLATEAU	2
0026	-----	BOULON, M5-20	4
0030	771520	JEU, POIGNÉE	1
0031	-----	VIS	2
0032	-----	POIGNÉE, AUXILIAIRE	1
0033	-----	POIGNÉE	1
0034	-----	COUSSINET	1
0035	-----	COLLIER	1
0036	-----	ANNEAU DE CAOUTCHOUC	1



**GARANTIE LIMITÉE**

Briggs & Stratton garantit la réparation ou le remplacement gratuit, pendant la période de garantie spécifiée ci-dessous, de toute pièce présentant des vices de matériaux ou de fabrication. Les frais de transport du produit à réparer ou remplacer seront, dans le cadre de cette garantie, réglés par l'acheteur. Cette garantie court sur les périodes énoncées ci-dessous et est assujettie aux conditions énoncées ci-dessous. Pour trouver le distributeur autorisé le plus proche afin d'obtenir les services couverts par la garantie, veuillez consulter notre carte de localisation de distributeur sur [www.snapper.com](http://www.snapper.com). L'acheteur doit contacter le distributeur autorisé, puis lui apporter le produit à des fins d'inspection et de test.

**Il n'y a pas d'autre garantie expresse. Les garanties implicites, y compris celles de qualité marchande et d'adaptation à un emploi particulier, sont limitées à une année à partir de la date d'acquisition ou conformément à ce qui est prévu par la loi. La responsabilité pour les dommages consécutifs ou indirects est exclue dans la mesure où l'exclusion est prévue par la loi.** Certains états ou pays ne permettent pas les limitations de durée de la garantie implicite. Certains états ou pays n'autorisent pas l'exclusion ou la limitation des dommages consécutifs ou indirects. Dans ce cas, la limitation ci-dessus ne s'applique pas à votre cas. La présente garantie vous offre des droits juridiques spécifiques et il se peut que vous ayez d'autres droits qui varient d'une juridiction à une autre, ou d'un pays à un autre.\*\*

**PÉRIODE DE GARANTIE**

Élément	Usage privé	Usage professionnel
Accessoire/Outil/Équipement	36 mois	Aucun

\*\* En Australie - Nos produits sont livrés avec des garanties qui ne peuvent pas être exclues d'après les droits de la consommation australiens. Vous pouvez obtenir un remplacement ou un remboursement en cas de défaillance majeure ou en compensation de toute perte ou de tout dommage survenu dans le cadre des conditions raisonnablement prévisibles d'utilisation du produit. Vous pouvez également bénéficier de la réparation ou du remplacement des produits si la qualité de ces derniers n'est pas acceptable et si le défaut n'entraîne pas de défaillance majeure. Pour trouver le distributeur autorisé le plus proche afin d'obtenir les services couverts par la garantie, veuillez consulter notre carte de localisation de distributeur sur [insérer l'adresse du site Web], composer le 1300 274 447, ou envoyer une demande par voie électronique à l'adresse [salesenquires@briggsandstratton.com.au](mailto:salesenquires@briggsandstratton.com.au), Briggs & Stratton Australia Pty Ltd, 1 Moorebank Avenue, NSW, Australie, 2170.

La période de garantie commence à la date de l'achat par l'acheteur au détail ou commercial, initial. « Utilisation grand public » fait référence à un emploi dans une résidence individuelle par un particulier. « Utilisation commerciale » indique toutes les autres utilisations possibles, y compris commerciales, créatrices de revenus ou locatives. Une fois l'équipement utilisé à des fins commerciales, il est considéré comme un produit d'utilisation commerciale dans le cadre de cette garantie.

Pour assurer une couverture rapide et complète de la garantie, enregistrez votre produit en ligne sur [www.onlineproductregistration.com](http://www.onlineproductregistration.com).

Conservez votre reçu d'achat comme preuve. Si vous n'avez pas de preuve de la date de l'achat initial au moment de la demande d'un service en vertu de la garantie, la date de fabrication du produit sera utilisée pour déterminer la période de garantie. L'enregistrement du produit n'est pas requis pour obtenir un service en vertu de la garantie pour les produits Briggs & Stratton.

**AU SUJET DE LA GARANTIE**

Un service en vertu de la garantie n'est disponible que par l'intermédiaire des distributeurs autorisés Snapper. Parfois, les demandes de réparations dans le cadre de la garantie peuvent ne pas être pertinentes. La présente garantie couvre uniquement les vices de matériaux ou de fabrication. Elle ne couvre pas les dommages causés par une utilisation inappropriée ou abusive, un entretien ou une réparation inapproprié, ou l'usure normale.

**Utilisation inappropriée ou emploi abusif** – L'emploi approprié comme il est prévu pour ce produit est décrit dans le mode d'emploi. L'utilisation du produit d'une façon non décrite dans le manuel d'utilisation ou l'emploi du produit après qu'il a été endommagé a pour effet d'annuler la garantie. Vous ne pourrez vous prévaloir de la garantie si le numéro de série du produit a été retiré, si le produit a été modifié d'une manière quelconque ou s'il présente des preuves d'utilisation abusive, telles que des marques de coups ou de corrosion par l'eau ou des produits chimiques.

**Réparation ou entretien inapproprié** – Ce produit doit être entretenu selon les procédures et les programmes d'entretien décrits dans le manuel de l'utilisateur. En outre, il doit être dépanné ou réparé en utilisant des pièces d'origine Briggs & Stratton ou des pièces équivalentes. Les dommages causés par un manque d'entretien ou l'utilisation de pièces n'étant pas d'origine, ne sont pas couverts par la garantie.

**Usure normale** – Comme tous les appareils mécaniques, votre machine est sujette à l'usure même en cas d'entretien approprié. Cette garantie ne couvre pas la réparation de pièces ou d'équipements usés par un usage normal. Les articles d'entretien et d'usure, tels que filtres, courroies, lames et plaquettes de freins (les plaquettes de frein moteur sont couvertes) ne sont pas couverts par la garantie, uniquement en raison de leur caractéristique d'usure, à moins que la cause ne soit due à des vices de matériaux ou de fabrication.

**Autres exclusions** – Cette garantie ne couvre pas les dégâts dus à des accidents, des abus, des modifications, des altérations ou un entretien incorrect, ni les détériorations provoquées par le gel ou par une agression chimique. Les pièces ou accessoires rattachés ne faisant pas partie du conditionnement d'origine du produit ne sont également pas couverts. Cette garantie ne comporte pas les moteurs ou équipement de démonstration, usagés, d'occasion ou remis à neuf. Cette garantie ne couvre pas les détériorations provoquées par des catastrophes naturelles ou autres cas de force majeure dépassant le contrôle des fabricants.

## Sadržaj priručnika:

Opće informacije .....	2
Sigurnost rukovatelja .....	2
Dijelovi i svojstva .....	4
Sklapanje .....	4
Rukovanje .....	4
Skladištenje .....	4
Održavanje .....	5
Rješavanje problema .....	5
Popis dijelova .....	6
Jamstvo .....	7

## Opće informacije

Slike u ovom dokumentu služe za ilustraciju. Vaš uređaj može se razlikovati od prikazanih slika. **LIJEVO** i **DESNO** prikazani su u odnosu na položaj rukovatelja.

Primjena NAPOMENE u tekstu označava objašnjenja, iznimke ili alternativne postupke.



Prijevod ovog dokumenta na sve jezike izvedeni su iz izvorne datoteke na engleskom jeziku.



## Sigurnost rukovatelja

**Ovaj priručnik spremite za buduće potrebe.** U ovim uputama nalaze se sigurnosne informacije koje vas trebaju upozoriti na opasnosti koje su vezane uz stroj i na to kako ih izbjeći. Priručnik sadrži važne upute koje treba poštivati tijekom prvog pokretanja, rada i održavanja proizvoda.

Važno je da pročitate ove upute i u potpunosti ih razumijete prije nego pokušate pokrenuti ili rukovati ovom opremom.

### Sigurnosni simboli upozorenja i signalne riječi

Sigurnosni simbol upozorenja  upotrebljava se za prikaz sigurnosnih informacija o opasnostima koje mogu prouzročiti ozljede osoba. Uz simbol upozorenja koristi se i signalna riječ (OPASNOST, POZOR ili OPREZ) za isticanje vjerojatnosti i težine potencijalne ozljede. Osim toga, simbol opasnosti može se koristiti za označavanje vrste opasnosti.

-  **OPASNOST** označava opasnost koja će, u slučaju da se ne izbjegne, izazvati smrt ili tešku ozljedu.
-  **UPOZORENJE** označava opasnost koja može, u slučaju da se ne izbjegne, izazvati smrt ili tešku ozljedu.
-  **OPREZ** označava opasnost koja može, u slučaju da se ne izbjegne, izazvati laku ili srednje tešku ozljedu.

**OBAVIJEST** označava aktivnost koja može rezultirati oštećenjem proizvoda.

#### UPOZORENJE

Ovaj proizvod može vas izložiti kemikalijama, uključujući olovo i spojeva olova, koji su poznati u državi Kaliforniji kao kancerogeni, te izazivaju malformacije ploda ili druge drugih oštećenja reproduktivnih organa. Za više informacija idite na [www.P65Warnings.ca.gov](http://www.P65Warnings.ca.gov).

Simbol	Značenje
	Sigurnosne informacije o opasnostima koje mogu rezultirati tjelesnom ozljedom.
	Prije rada pročitati upute za uporabu rezača grmlja.
	Opasnost od odbacivanja predmeta - nosite zaštitu za oči. Opasnost od buke - Nosite zaštitu za uši.
	Nosite sigurnosne rukavice i čizme.
	Zaštitite uređaj od kiše i vlažnog okruženja.
	Opasnost prilikom potiska noža - Opasnost od gubitka kontrole nad uređajem ako oštrica udari o čvrst predmet koji ne može rezati.
	Opasnost od porezotine na oštrici - Držite ruke i noge dalje od oštrice.
	Opasnost od izbacivanja predmeta - oštrica može izbaciti predmet s kojim dođe u kontakt.
	Osobe koje ne upravljaju strojem moraju stajati na udaljenosti od barem 15 metara od stroja.

## Sigurnost i rukovanje



**POZOR**



Ne koristite stroj prije nego što pročitate poglavlja o Sigurnost rukovatelja.

- Budite uvijek oprezni. Pazite što radite i budite prisebni dok upravljate strojem. Ne upravljajte strojem pod utjecajem alkohola, droga ili lijekova ili ako ste umorni ili bolesni.
- Ovaj stroj se ne smije koristiti za bilo koju drugu svrhu osim za onu za koju je namijenjen.
- Koristite samo zamjenske dijelove i dodatke koje preporučuje proizvođač.

### Prije upotrebe stroja

- Dok radite s ovi strojem mogu vam predmeti uletjeti u oči, što može rezultirati oštrim oštećenjem očiju. Uvijek nosite zatvorene zaštitne naočale s bočnim štitnicima. Uvijek nosite neklizeću sigurnosnu obuću, zaštitu za uši i radne rukavice.
- Morate znati kontrole stroja te kako brzo zaustaviti stroj u slučaju nužde otpuštanjem "ON/OFF" prekidača.
- Prije korištenja stroja osigurajte da oštrice nisu oštećene ili istrošene.
- Nosite odgovarajuću odjeću. Duga kosa, lepršava odjeća i nakit mogu zapeti za pokretne dijelove.
- Nemojte koristiti električne alate u eksplozivnoj atmosferi, uz prisutnost zapaljivih tekućina, plinova ili prašine. Električni alati mogu stvoriti iskre koje mogu zapaliti prašinu ili pare.
- Radite samo na dnevnom svjetlu ili pod dobrom umjetnom rasvjetom. Nikada ne upravljajte strojem tijekom lošeg vremena, osobito kada postoji opasnost od munje.
- Držite svoje radno okruženje čistim i dobro osvijetljenim.



**POZOR**

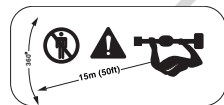

Sve osobe koje se nalaze u blizini moraju stajati najmanje 15 m od uređaja koji radi.

- Odmah zaustaviti stroj u slučaju približavanja.
- Pažljivo okretati i zamahivati uređajem.
- Pogledati prije okretanja ili promjene smjera.

## Upravljanje rezačem grmlja.

- Uvijek hodajte dok upravljate strojem. Ne trčite.
- Za održavanje potpune kontrole nad uređajem uvijek držite ravnotežu i rasporedite težinu na obje noge i nikada se pretjerano ne naginjite. Koristite obje ruke pri radu sa strojem.
- Uvijek držite ručicu suhom i bez ulja i masnoća.
- Ne postupajte nasilno sa strojem. Uvijek koristite odgovarajući alat za svoju aktivnost.
- Ne koristite uređaj ako je neispravan prekidač za uključivanje i isključivanje.
- Dijelove stroja držite izvan dosega djece. Nemojte dopustiti neovlaštenim osobama korištenje ili upravljanje strojem.



**POZOR**



- Nikada ne stavljajte ruke blizu pokretnih dijelova stroja u pogonu.
- Uvijek zaustavite stroj i izvadite bateriju ako se pojave slijedeće situacije:
  - prije nego što pokušate očistiti začepljenje.
  - prije sastavljanja, provjere, čišćenja ili rada na stroju.
  - ako stroj ostavljate bez nadzora.
  - ako se stroj zablokira.



**POZOR**



Stroj izbacuje predmete o koje udari i može izazvati ozbiljne ozlijede.

- Provjerite radno područje stroja i uklonite kamenje, dijelove od metala ili druge predmete u radnom krugu stroja.



**POZOR**



Trzaj oštrice je nagli pokret rezne glave do kojeg dolazi u dodiru s predmetom koji oštrica ne može presjeći. Trzaj oštrice može dovesti do gubitka kontrole nad strojem i izazvati ozbiljne ozlijede rukovatelja ili osoba koje se nalaze u blizini.

- Budite oprezni dok rukujete strojem u blizini kamenja, drveća ili stupova

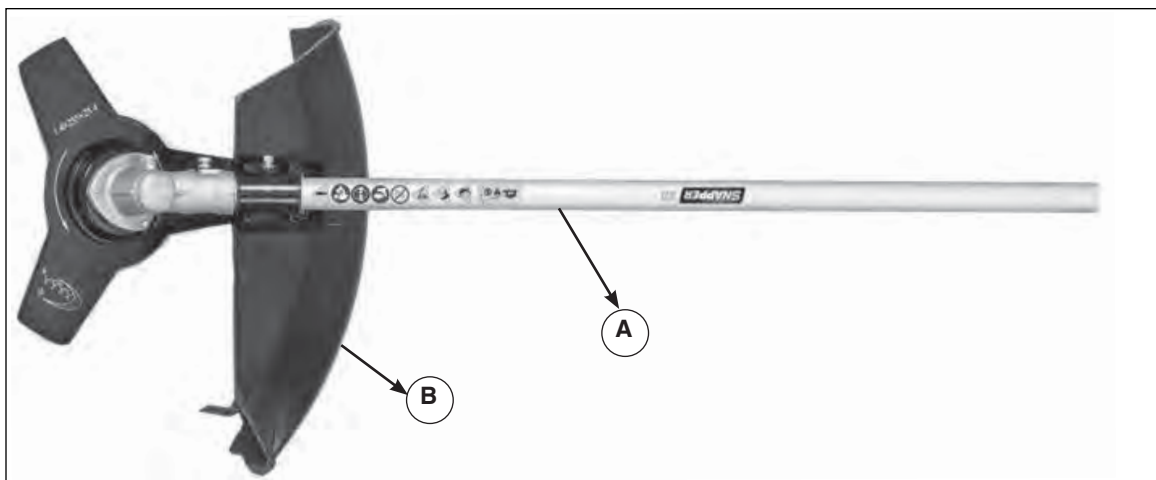

Slika 1

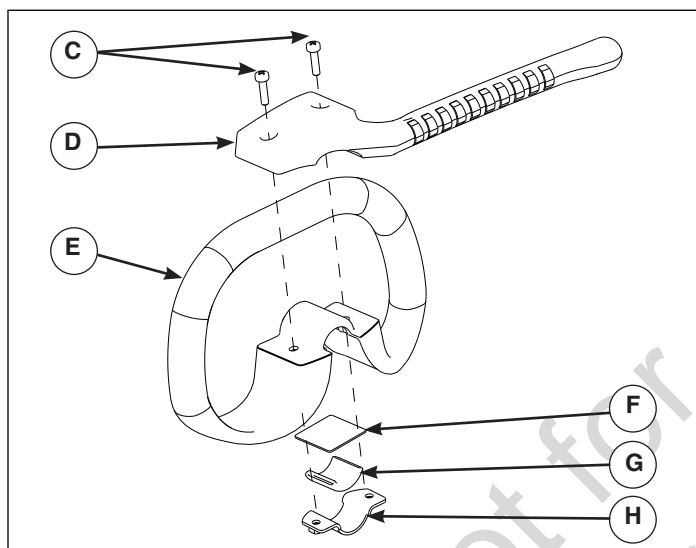

Slika 2

## Dijelovi i svojstva

- Ⓐ Priključak za rezač grmlja
- Ⓑ Štitnik

## Sastavljanje (Slika 2)

1. Uklonite postojeću pomoćnu ručku sa štapa.
2. Klizna hvataljka (H) iznad gumenog rukavca (G).
3. Ubacite štap kroz pomoćnu ručku (E).
4. Umetnite maticu (F) na štap.
5. Umetnite dva vijka (C) kroz rupe u produžetku ručice (D).
6. Podesite rupe na produžetku ručice (D) sa rupama na pomoćnoj ručici (E) i rupama na stezaljki (H). Pričvrstite produžetak ručice na dodatnu ručicu i štap pomoću vijaka (C) i navrtki na hvataljki, na udaljenosti ne manjoj od 15 cm od spoja. Zategnite ključem. Smjer pomoćne ručke mora biti suprotan smjeru oštrice.

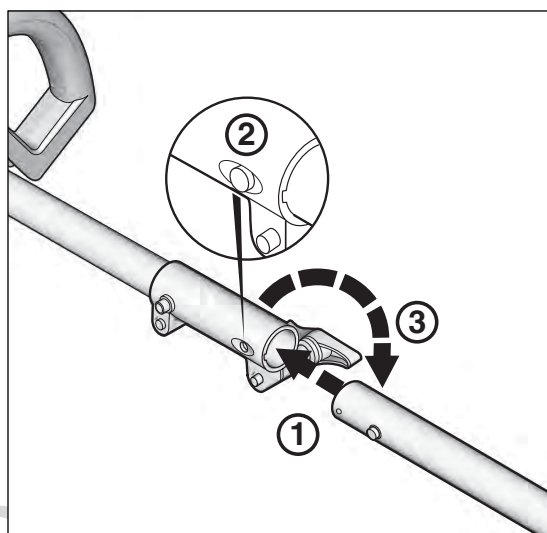

Slika 3

## Upravljanje (Slika 3)

- ① Umetnite štap rezača u reznu glavu.
- ② Pritisnite tipku na štapu i zaključajte štap rezne glave na svoje mjesto.
- ③ Zategnite gumb na štapu rezne glave.

## Skladištenje

Kod prijevoza ili skladištenja stroja uvijek izvadite bateriju. Pravilno rukovanje rezačem smanjuje rizik od ozljeda.

# Održavanje

Povremeno provjerite rezač radi neusklađenosti, zapetljavanja pokretnih dijelova, loma dijelova i bilo kojih drugih situacija koje mogu utjecati na rad rezača. Ako je uređaj oštećen, popravite ga prije upotrebe.

Držite rezne alate oštrima i čistima. Pravilno održavani rezni alati s oštrim rubovima rezanja su manje vjerojatno podložni savijanju i lakše se kontroliraju.

Sve za održavanje, popravak i kontrolu rada treba obaviti u ovlaštenom servisu.

## Tablica održavanja

Pogledajte sljedeću tablicu za redovito održavanje.

Zahtjevi	Mjera za otklanjanje	Prije pokretanja	Nakon završetka
Sustav za rezanje	Vizualni pregled	•	•
	Pregledajte i provjerite sve dijelove	•	
Svi raspoloživi pritezni	Provjera	•	
	Ponovno zategnite	•	•

## Rješavanje problema

Sljedeći grafikoni prikazuju probleme, uzroke i korektivne radnje ako vaš alat za rezanje ne radi ispravno. Ako to ne riješi problem, obratite se ovlaštenom servisnom centru.

PROBLEM	Mogući problem	Rješenje
Motor radi, ali oštrice ostaju nepomične	Pogonski kabeli nisu aktivirani.	Odvojite štapove, provjerite jesu li pogonski kabeli aktivirani dok su štapovi spojeni.
Rezni alat je prevruć.	Tupe oštrice.	Zamijenite sklop oštrica.
Prekomjerne vibracije	Otpustite pričvrsnice.	Pritegnite sve kopče.

## Prikaz u rasklopljenom stanju

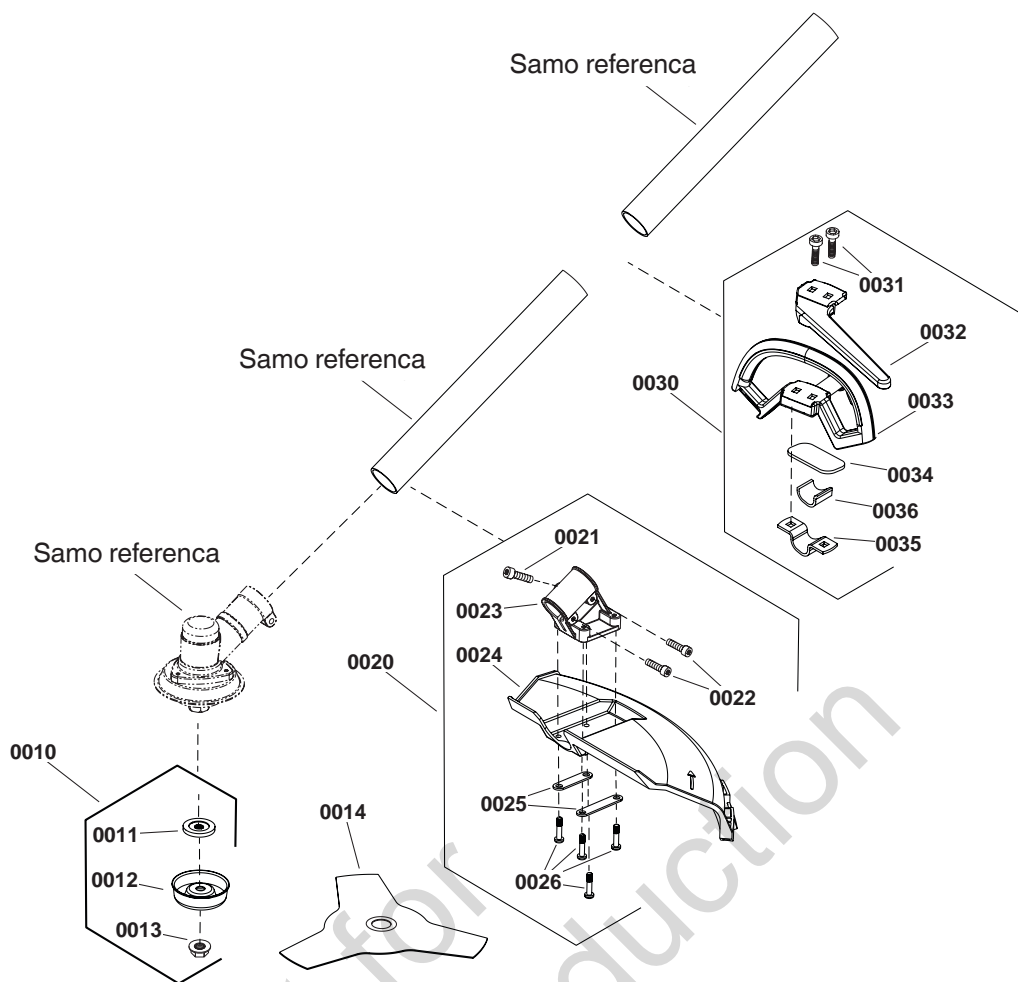

## Popis dijelova

BROJ STAVKE	BROJ DIJELA	Opis	KOLIČINA
0010	771012	VEZANJE	1
0011	-----	PLOČA, TLAČNA	1
0012	-----	POSUDA	1
0013	-----	NAVRTKA, M10-1.25	1
0014	84003805	SKLOP OŠTRICE	1
0020	771013	SASTAVLJANJE ŠTITNIKA	1
0021	-----	VIJAK S KAPICOM, M5-14	1
0022	-----	VIJAK S KAPICOM, M5-20	2
0023	-----	STEZALJKA	1
0024	-----	ŠTITNIK	1
0025	-----	PLOČA	2
0026	-----	VIJAK, M5-20	4
0030	771520	KOMPLET, RUČKA	1
0031	-----	VIJAK	2
0032	-----	RUČKA, POMOĆNA	1
0033	-----	Ručka	1
0034	-----	PODLOGA	1
0035	-----	STEZAJKA	1
0036	-----	GUMENI PRSTEN	1



### OGRAIČENO JAMSTVO

Briggs & Stratton jamči da će tijekom jamstvenog razdoblja navedenog u nastavku besplatno popraviti ili zamijeniti svaki dio s nedostatkom u materijalu, izradi ili ovim objema stavkama. Troškove slanja proizvoda na popravak ili zamjenu pod ovim jamstvom mora snositi kupac. Ovo je jamstvo valjano za vremenska razdoblja i podložno uvjetima navedenima u nastavku. Za servis u sklopu jamstva pronađite najbližeg Ovlaštenog servisnog predstavnika na našoj mapi dobavljača na adresi [www.snapper.com](http://www.snapper.com). Kupac mora kontaktirati Ovlaštenog servisnog predstavnika, a zatim mu proizvod poslati ili predati radi pregleda i testiranja.

**Ne izriču se nikakva druga jamstva. Implicirana jamstva, uključujući utrživost i prikladnost za određenu svrhu ograničena su na dolje popisan jamstveni ili u obimu dopuštenom zakonom. Odgovornost za slučajnu ili posljedičnu štetu je isključena u obimu dopuštenom zakonom.** Neke savezne države ili zemlje ne dopuštaju ograničenja trajanja impliciranih jamstava, a neke savezne države ili zemlje ne dopuštaju isključivanje ili ograničavanje slučajnih ili posljedičnih šteta, stoga se gore navedeno ograničenje i isključenje možda ne odnosi na vas. Ovo jamstvo daje vam specifična zakonska prava, a možete imati i druga prava koja se razlikuju od države do države ili od zemlje do zemlje.\*\*

### JAMSTVENO RAZDOBLJE

Stavka	Privatno korištenje	Komercijalno korištenje
Pribor/Dodatak/Oprema	36 mjeseca	Nema

\*\* U Australiji - naši proizvodi dolaze s jamstvima koja se ne mogu isključiti pod australskim Zakonom o potrošačim. Imate pravo na zamjenu ili povrat novca u slučaju velikog kvara te naknadu svih ostalih razumski predvidivih gubitaka ili šteta. Također imate pravo na popravak ili zamjenu proizvoda ako se ispostavi da nije prihvatljive kvalitete te da taj nedostatak ne dovodi do velikih kvarova. Za servis u sklopu jamstva pronađite najbližeg Ovlaštenog servisnog predstavnika na našoj mapi dobavljača na adresi [umetnite web-adresu ], nazovite 1300 274 447 ili pošaljite e-poštu ili pismo na adresu [salesenquires@briggsandstratton.com.au](mailto:salesenquires@briggsandstratton.com.au), Briggs & Stratton Australia Pty Ltd, 1 Moorebank Avenue, NSW, Australia, 2170.

Jamstveni rok počinje datumom kupnje prvog maloprodajnog ili komercijalnog korisnika. Korišten u ovoj polici, izraz "privatno korištenje" znači korištenje prvog vlasnika u vlastitom kućanstvu. "Komercijalno korištenje" znači sva ostala korištenja, uključujući korištenje s komercijalnom svrhom ostvarivanja zarade ili iznajmljivanja. Proizvod će se nakon komercijalne uporabe za svrhe ovog jamstva smatrati proizvodom za komercijalnu uporabu.

Kako bi se osigurala promptna i potpuna pokrivenost jamstvom, registrirajte svoj proizvod na gore prikazanoj web stranici ili na [www.onlineproductregistration.com](http://www.onlineproductregistration.com), ili pošaljite poštom ispunjenu registracijsku karticu (ako je isporučena) ili nazovite 1-800-743-4115 (u SAD-u).

Sačuvajte svoj račun koji je dokaz o kupnji. Ako u trenutku zahtijevanja servisa u sklopu jamstva ne pružite dokaz o datumu inicijalne kupnje, za određivanje jamstvenog razdoblja upotrijebit će se datum proizvodnje proizvoda. Registracija proizvoda nije potrebna za pribavljanje jamstvenog servisa za proizvode tvrtke Briggs & Stratton.

### O VAŠEM JAMSTVU

Jamstveni servis dostupan je samo putem Ovlaštenih servisnih predstavnika Snapper Ovlašteni servisni predstavnici. Većina jamstvenih popravaka rutinski se obavlja, no nekim zahtjevima za jamstvenim servisom ne može se udovoljiti. Jamstvo pokriva samo nedostatke u materijalu ili izradi. Ne pokriva štetu uzrokovanu nepravilnom uporabom ili zloporabom, nepravilnim održavanjem ili popravljanjem, ili uobičajenim habanjem.

**Nepravilna uporaba i zloporaba** - Namijenjena uporaba ovog proizvoda je opisana u Priručniku za uporabu. Uporaba proizvoda na način koji nije opisan u Priručniku za uporabu ili uporaba proizvoda nakon oštećenja čini jamstvo nevažećim. Jamstvo se ne priznaje ako je serijski broj proizvoda uklonjen ili ako je proizvod na bilo koji način izmijenjen ili modificiran te ako postoje dokazi zloporabe, npr. oštećenja uslijed udaraca i vodena ili kemijska korozija.

**Nepravilno održavanje ili popravljnje** - Ovaj proizvod mora se održavati u skladu s postupcima i rasporedima navedenima u Priručniku za upotrebu te servisirati ili popravljati korištenjem izvornih dijelova tvrtke Briggs & Stratton ili ekvivalentnima. Jamstvo ne pokriva štetu nastalu nedostatnim održavanjem ili upotrebom dijelova koji nisu izvorni.

**Uobičajeno habanje** - Kao i svi mehanički uređaji, ovaj je uređaj podložan habanju čak i kada se pravilno održava. Jamstvo ne pokriva popravke dijelova ili opreme čiji je vijek trajanja istekao uslijed uobičajene uporabe. Održavanje i habanje stavki kao što su filtri, remenje, rezne oštrice i kočione pločice (osim pločica kočnice motora) nisu pokriveni jamstvom zbog samih karakteristika habanja, osim ako je habanje uzrokovano nedostacima u materijalu ili izradi.

**Ostali izuzeci** - Ovo jamstvo izuzima štete nastale zbog nezgode, zloupotrebe, modifikacija, izmjena, nepravilnog servisiranja, smrzavanja ili kemijskog uništenja. Dodaci ili dodatni pribor koji nisu izvorno pakirani s proizvodom također se izuzimaju. Ovo jamstvo ne uključuje rabljenu, prepravljenu, polovnu ili demonstrativnu opremu ili motore. Ovo jamstvo također ne prekriva kvarove zbog prirodnih nepogoda i drugih prirodnih događaja izvan kontrole proizvođača.

## A kézikönyv tartalma:

Általános információ	2
A felhasználó biztonsága	2
Részek és funkciók	4
Üzemeltetés	4
Tárolás	4
Karbantartás	5
Hibaelhárítás	5
Alkatrészlista	6
Garancia	7

## Általános információ

A dokumentumban látható képek csak tájékoztató jellegűek. Az Ön készüléke eltérhet a bemutatott illusztrációktól. **A BAL** és a **JOBB** irány a kezelő helyzetéből nézve értendő.

A Megjegyzés használata a szövegben a megadott eljárások pontosításait, kivételeit vagy alternatíváit jelzi.



A dokumentum összes fordítása az eredeti angol nyelvű forrásfájl alapján készült.



## A felhasználó biztonsága

**Őrizze meg ezeket az utasításokat későbbi tájékozódás céljából.** Ez az útmutató olyan biztonsági információkat tartalmaz, amelyek felhívják az Ön figyelmét a készülékkel kapcsolatos veszélyekre és kockázatokra, és arra vonatkozóan, hogy hogyan kerülje el őket. Fontos utasításokat is tartalmaz, amelyeket a termék kezdeti beállítása, működtetése és karbantartása során be kell tartani.

Fontos, hogy figyelmesen olvassa és megértse ezeket az utasításokat mielőtt megpróbálná beindítani vagy üzemeltetni a készüléket.

### Biztonsági figyelmeztető jelek és figyelmeztető szavak

A biztonsági figyelmeztető szimbólum  a személyi sérüléssel járó veszélyek biztonsági információit jelöli. A figyelemfelhívó szó (VESZÉLY, FIGYELMEZTETÉS vagy FIGYELEM) a figyelmeztető jelzéssel együtt használatos annak jelzésére, hogy a mekkora a lehetséges sérülés valószínűsége és súlyossága. Ezen túlmenően veszélyjel is látható a veszély típusának jelzésére.

-  **VESZÉLY** olyan veszélyre utal, amely, ha nem sikerül elkerülni, halált, vagy komoly sérülést okoz.
-  **FIGYELMEZTETÉS** olyan veszélyre utal, amely, ha nem sikerül elkerülni, halált, vagy komoly sérülést okozhat.
-  **FIGYELEM** olyan veszélyre utal, amely, ha nem sikerül elkerülni, akkor könnyebb vagy közepesen súlyos sérülést okozhat.

**MEGJEGYZÉS** olyan helyzetre utal, amely a termék meghibásodásához vezethet.

### FIGYELMEZTETÉS

Ez a termék vegyi anyagoknak (többek között ólomnak és ólomvegyületeknek) való kitettséget okoz, amelyek Kalifornia állam jogszabályai szerint rákot, születési rendellenességeket vagy egyéb reprodukciós zavarokat okoznak. További információk: [www.P65Warnings.ca.gov](http://www.P65Warnings.ca.gov).

Szimbólum	Jelentés
	Biztonsági információ a személyi sérülést okozható veszélyekről.
	A bozótvágó üzemeltetése előtt olvassa el használati utasításait.
	Kidobott tárgyak miatti veszély - Viseljen szemvédőt. Zajveszély – Viseljen fülvédő eszközt.
	Viseljen biztonsági kesztyűt és lábbelit.
	Óvja a készüléket az esőtől és a nedves környezettől.
	Éllyomás veszélye – Fennáll a készülék feletti irányítás elvesztésének veszélye, ha az él olyan szilárd tárggyal érintkezik, amelyet nem tud elválni.
	Vágás veszélye az él miatt – Kezét és lábát tartsa az éltől távol.
	Kirepülő tárgyak veszélye – Az éltől tárgyak repülhetnek szét, ha érintkezik velük.
	Minden közelben tartózkodó személy legyen legalább 15 m-re (50 láb) a készüléktől.

## Biztonság és kezelés



### FIGYELMEZTETÉS



Ne üzemeltesse a bozótvágó szerelékét, amíg a Biztonság és kezelés fejezet összes szakaszát el nem olvasta.

- Legyen éber. Nagyteljesítményű szerszám használata közben figyeljen oda arra, amit csinál. Ne üzemeltesse a bozótvágót alkohol, kábítószer vagy gyógyszer hatása alatt, illetve fáradtan és betegen.
- A bozótvágót kizárólag rendeltetési céljának megfelelően üzemeltesse.
- Kizárólag a gyártó eredeti, ajánlott cserealkatrészeit és tartozékait használja.

### A bozótvágó használata előtt

- Minden nagyteljesítményű szerszám működése közben idegen tárgyakat dobhat a szemébe, ami súlyos szemsérüléssel járhat. Mindig viseljen oldalsó védőelemmel rendelkező biztonsági szemüveget. Mindig viseljen csúszásmentes biztonsági cipőt, fülvédőt és kesztyűt.
- Legyen tisztában a bozótvágó vezérlőelemeivel, és tanulja meg, hogyan kell az egységet vészhelyzetben gyorsan leállítani a „KI / BE” főkapcsoló kiengedésével.
- A bozótvágó használata előtt győződjön meg arról, hogy az élszerelvény nem kopott és nem sérült.
- Öltözéke legyen megfelelő. Ne viseljen laza ruházatot, ékszereket és hosszú haját, melyek beakadhatnak a mozgó alkatrészekbe.
- Ne üzemeltesse az eszközt robbanásveszélyes légkörben, így gyúlékony folyadékok, gázok és por jelenlétében. A nagyteljesítményű szerszámok szikrát hozhatnak létre, ami meggyújthatja a port és a gőzöket.
- Kizárólag nappal vagy jó látási viszonyok között használja a készüléket. Soha ne használja rossz időjárás esetén, különösen akkor, ha fennáll a villámlás kockázata.
- A munkaterületet tartsa tisztán és jól megvilágítva.



### FIGYELMEZTETÉS

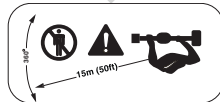

A közelben tartózkodóknak legalább 15 m (50 láb) távolságot kell tartaniuk a vágófejtől annak működése közben.

- Állítsa le a gépet azonnal, ha valaki a közelébe megy.
- Legyen óvatos, amikor az egységgel kanyarodik vagy elfordul.
- Nézzon körül fordulás vagy irányváltás előtt.

## A bozótvágó kezelése

- A bozótvágóval lépésben haladjon. Soha ne fusson.
- A bozótvágó teljes irányításának fenntartása érdekében mindenkor álljon szilárdan a talajon, súlya egyenletesen legyen elosztva a két lábán, és soha ne nyúljon túl. A bozótvágót két kézzel kezelje.
- A fogantyút mindig tartsa szárazon, olaj- és zsírmentesen.
- Ne erőltesse a bozótvágót. Mindig az adott alkalmazáshoz megfelelő eszközt használjon.
- Ne használja a bozótvágót, ha a kapcsolóval nem lehet BE-, illetve KIKAPCSOLNI.
- A használaton kívüli eszközöket tárolja gyermekek által nem érhető helyen.  
Ne engedje, hogy az eszközt vagy a jelen utasításokat nem ismerő személyek az eszközt használják.



### FIGYELMEZTETÉS



- A bozótvágó működése közben tartsa távol a mozgó alkatrészekről minden testrészét, különösen a kezét.
- Mindig állítsa le a bozótvágót, és vegye ki az akkumulátort, ha az alábbi feltételek fennállnak:
  - bármilyen eltömődés kitisztítása előtt.
  - az egység összeszerelése, vizsgálata, tisztítása vagy az eszközön történő bármely munka végzése előtt.
  - mindig, amikor a bozótvágót felügyelet nélkül hagyja.
  - ha az egység edugul.



### FIGYELMEZTETÉS



Az eszköz tárgyakat dobhat ki, ami súlyos sérülést okozhat.

- Vizsgálja meg a munkaterületet, és távolítsa el a köveket, fémdarabokat és egyéb tárgyakat, amelyeket az eszköz kidobhat.



### FIGYELMEZTETÉS



Az élnyomás a vágófej hirtelen mozdulata akkor, amikor olyan tárggyal érintkezik, amelyet nem tud keresztülvágni. Az élnyomás következtében megszűnhet az eszköz feletti irányítás, ami a kezelő vagy a közelben tartózkodók súlyos sérülését okozhatja.

- Legyen óvatos, ha szilárd tárgyak, például sziklák, fák vagy oszlopok közelében vág.

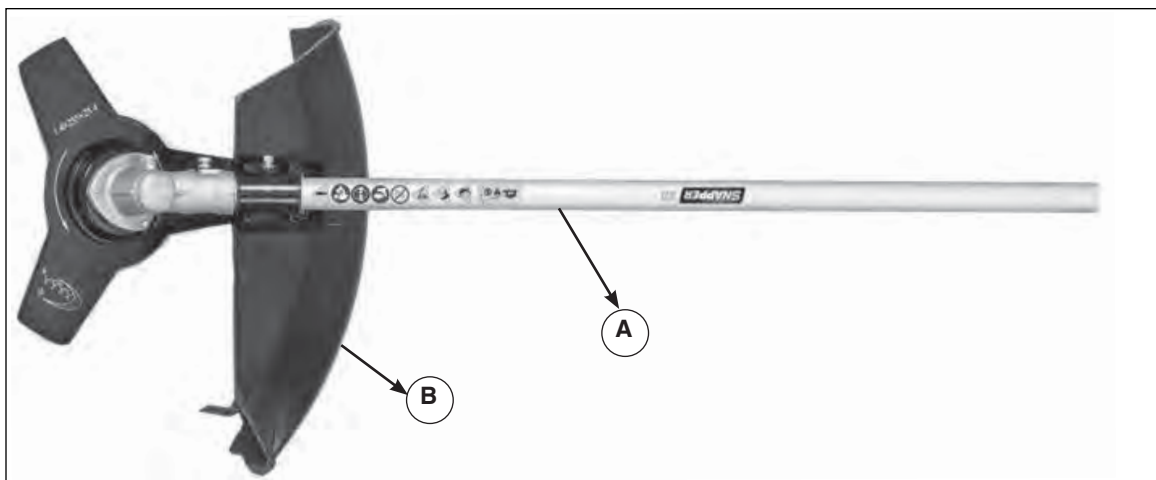

1. ábra

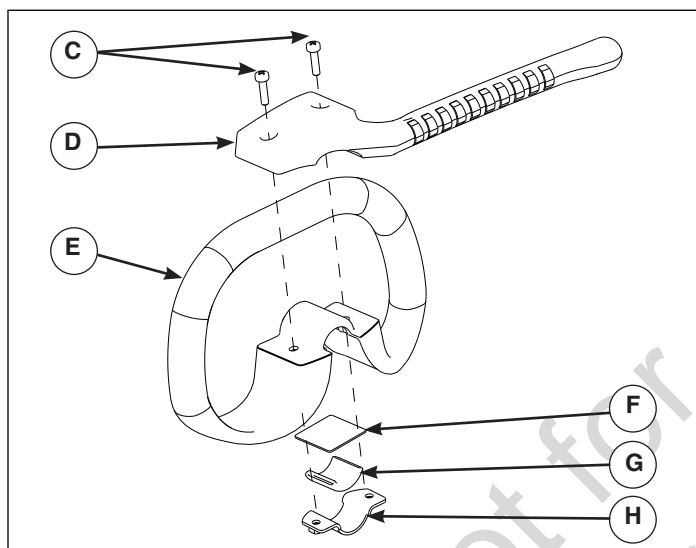

2. ábra

## Részek és funkciók

- Ⓐ Bozótvágó szerelék
- Ⓑ Törmelékvédő

## Összeszerelés (2. ábra)

- 1 Távolítsa el a rúdból a meglévő kiegészítő fogantyút.
- 2 Csúsztassa a rögzítőt (H) a gumiujjra (G).
- 3 Csúsztassa keresztül a rudat a kiegészítő fogantyún (E).
- 4 Táblázatban megadott adatok szerint. Csúsztassa az alátétet (F) a rúdra.
- 5 Helyezze be a két csavart (C) a furatokon keresztül a fogantyúhosszabbítóba (D).
- 6 Igazítsa a fogantyúhosszabbító furatait (D) a kiegészítő fogantyú (E) és a rögzítő (H) furataihoz. Rögzítse a fogantyúhosszabbítót a kiegészítő fogantyúhoz és a rúdhoz a rögzítőn lévő csavarokkal (C) és anyákkal, és a csatolástól a távolság ne legyen kevesebb 15 cm-nél. Csavarkulccsal húzza meg. Ügyeljen arra, hogy a kiegészítő fogantyú iránya ellentétes legyen az éllel.

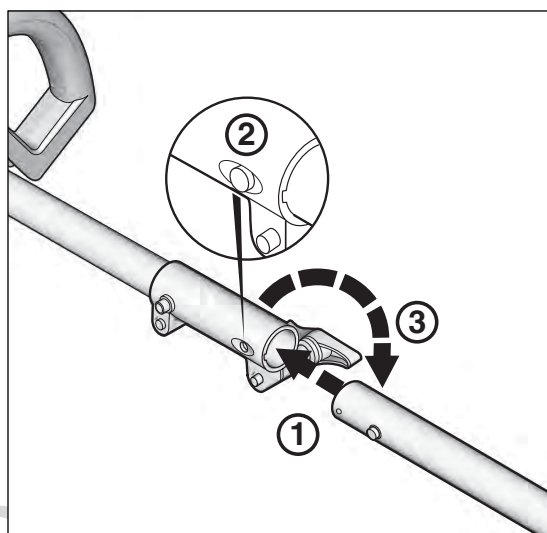

3. ábra

## Művelet (3. ábra)

- ① Helyezze be a bozótvágó rúdját a fejrész rúdjaiba.
- ② Nyomja meg a rúdon a gombot, a fejrészen lévő rúd helyére reteszeléséhez.
- ③ Szorítsa meg a fejrész rúdjának gombját.

## Tárolás

A bozótvágó szállítása és tárolása során mindig vegye ki az akkumulátort. A bozótvágó megfelelő kezelése csökkenti a vágóélek okozta személyi sérülés kockázatát.

# Karbantartás

Rendszeres időközönként ellenőrizze a bozótvégén az elállítódást, a mozgó alkatrészek beakadását, az alkatrészek törését és minden olyan egyéb körülményt, amely kihat a bozótvégő működésére. Sérülés esetén használat előtt javítsa meg az egységet.

A vágóeszközöket tartsa élesen és tisztán. Az éles vágóélekkel rendelkező, megfelelően karbantartott eszközök beakadása kevésbé valószínű, és az irányításuk is könnyebb.

Minden karbantartási, javítási és felülvizsgálati munkát hivatalos szakszerviznek kell végeznie.

## Karbantartási táblázat

Rutinszerű karbantartáshoz használja az alábbi táblázatot.

Követelmények	Műveletek	Beindítás előtt	Befejezés után
Vágórendszer	Szemrevételezés	•	•
	Vizsgálja meg és ellenőrizze a szerelvényt	•	
Minden hozzáférhető rögzítőelem	Ellenőrzés	•	
	Utánhúzás	•	•

## Hibaelhárítás

Az alábbi táblázatban a problémák, okaik és a javító intézkedések szerepelnek, ha a bozótvégő nem működik megfelelően. Ha ezekkel az intézkedésekkel nem lehet kijavítani a problémát, forduljon hivatalos szakszervizhez.

Probléma	Lehetséges hibaok	Javítás
<b>A motor működik, de a pengék állnak</b>	A meghajtókábelek nincsenek csatlakoztatva.	Válassza le a pólusokat, majd újracsatlakoztatásukkor győződjön meg arról, hogy a meghajtókábelek csatlakoznak.
<b>A vágóeszköz túl forró</b>	Tompa vágóélek.	Cserélje ki az élszerelvényt.
<b>Túlzott rázkódás</b>	Laza rögzítőelemek.	Húzza meg a rögzítőelemeket.

# Robbantott nézet

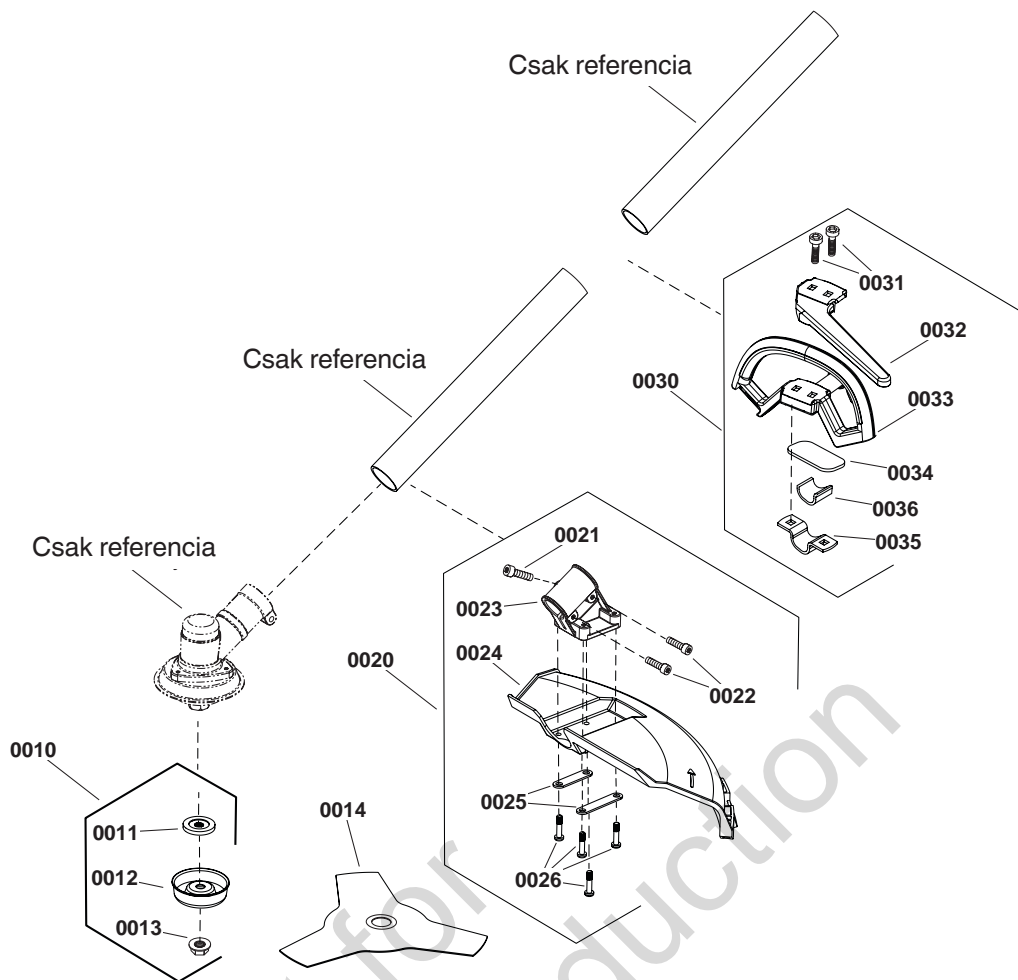

## Alkatrészlista

TÉTELSZÁM	Alkatrész szám	MEGNEVEZÉS	Menny.
0010	771012	TENGELYKAPCSOLÓ	1
0011	-----	LEMEZ, NYOMÁS	1
0012	-----	CSÉSZE	1
0013	-----	ANYA, M10-1,25	1
0014	84003805	ÉLSZERELVÉNY	1
0020	771013	VÉDŐSZERELVÉNY	1
0021	-----	ZÁRÓCSAVAR, M5-14	1
0022	-----	ZÁRÓCSAVAR, M5-20	2
0023	-----	SZORÍTÓKENGYEL	1
0024	-----	védőlemez	1
0025	-----	FEDŐLEMEZ	2
0026	-----	CSAVAR, M5-20	4
0030	771520	KÉSZLET, FOGANTYÚ	1
0031	-----	CSAVAR	2
0032	-----	FOGANTYÚ, KIEGÉSZÍTŐ	1
0033	-----	FOGANTYÚ	1
0034	-----	LAP	1
0035	-----	SZORÍTÓKENGYEL	1
0036	-----	HAJGUMI	1



**KORLÁTOZOTT GARANCIA**

A Briggs & Stratton garantálja, hogy az alább meghatározott garanciális időtartamon belül díjmentesen megjavítja vagy kicseréli a termék bármely olyan alkatrészét, amelyen anyaghiba és/vagy gyártási hiba mutatkozik. A javítandó vagy cserélendő termék szállítási költségeit a garancia szerint a vásárlónak kell fedeznie. A garancia csak az alábbiakban meghatározott időtartamok és feltételek szerint érvényes. A garanciával kapcsolatos ügyintézéshez keresse meg a legközelebbi hivatalos szakszervizt a következő honlap szervizkeresőjével: [www.snapper.com](http://www.snapper.com). A vevőnek fel kell vennie a kapcsolatot a hivatalos márkaszervizzel, és biztosítania kell, hogy a hivatalos márkaszerviz ellenőrizhesse és megvizsgálhassa az adott terméket.

**Más kifejezett garancia nem létezik. A vélelmezett garanciák, beleértve az eladhatóságra és az adott célnak való megfelelésre vonatkozó garanciát a vásárlás napjától számított egy évre vagy a törvény által engedélyezett mértékben korlátozottak. A járulékos és következményes károkért vállalt felelősség a törvény által megengedett mértékben kizárt.** Egyes államokban vagy országokban nem engedélyezett a vélelmezett garancia idejének korlátozása, továbbá bizonyos államokban vagy országokban nem engedélyezett a járulékos vagy következményes károk kizárása vagy korlátozása, így lehetséges, hogy a fenti korlátozás és kizárás Önre nem vonatkozik. A jelen garancia sajátos törvényes jogokat biztosít Önnek, és elképzelhető, hogy egyéb jogai is vannak, amelyek államonként és országonként változnak.\*\*

**GARANCIÁLIS IDŐSZAK**

Termék	Fogyasztói felhasználás	Kereskedelmi felhasználás
Tartozék/kellék/berendezés	36 hónap	Nincs

\*\* Ausztrália – Termékeinkre olyan garanciák vonatkoznak, amelyek az ausztráliai fogyasztóvédelmi törvény értelmében nem zárhatók ki. Ön a súlyosabb hibák esetében cserére vagy pénzvisszatérítésre, minden más ésszerűen előrelátható veszteségért vagy kárért pedig kártérítésre jogosult. Akkor is joga van a termékek javítására vagy cseréjére, ha a termékek minősége nem megfelelő, és a meghibásodás nem minősül súlyosnak. Garanciaszolgáltatás igénybevételéhez keresse meg a legközelebbi hivatalos szakszervizt a [BRIGGSandSTRATTON.com](http://BRIGGSandSTRATTON.com) honlapon található szervizlokátor térképén, vagy hívja az 1300 274 447 számot, illetve küldjön emailt a [salesenquires@briggsandstratton.com.au](mailto:salesenquires@briggsandstratton.com.au) címre, vagy levelet a Briggs & Stratton Australia Pty Ltd, 1 Moorebank Avenue, NSW, Australia, 2170 címre.

A garanciális időszak az első kiskereskedelmi vagy kereskedelmi fogyasztó által végzett vásárlás napján kezdődik. A „fogyasztói felhasználás” a kiskereskedelmi fogyasztó által való személyes felhasználást jelenti lakossági háztartásban. Minden egyéb felhasználás „kereskedelmi felhasználás”, beleértve a kereskedelmi, jövedelemtermelő és bérleti célú felhasználást. Ha egy termék egyszer már kereskedelmi használatba került, akkor ezt követően a jelen garancia szempontjából kereskedelmi felhasználásúnak kell tekinteni.

A pontos és teljes garanciális lefedettség biztosítása érdekében regisztrálja termékét a fent látható webhelyen vagy a [www.onlineproductregistration.com](http://www.onlineproductregistration.com) címen, vagy küldje be a kitöltött regisztrációs kártyát (ha van), illetve (az Egyesült Államokban) hívja az 1-800-743-4115 számot.

Őrizze meg a vásárlást igazoló nyugtát. Ha nem igazolja az eredeti beszerzés dátumát a garanciális szerviz igénylésének időpontjában, akkor a garanciális időszak meghatározásához a termék gyártási időpontját veszik figyelembe. A Briggs & Stratton termékek garanciális szolgáltatásának igénybe vételéhez nem kötelező a termék regisztrációja.

**A GARANCIÁJÁRÓL**

Garanciális javításokat kizárólag a következő cég hivatalos márkaszervizei végeznek: Snapper. A legtöbb garanciális javítást rutinszerűen kezelik, azonban néha előfordulhat, hogy a garanciális szolgáltatás iránti kérelem nem helyénvaló. Jelen garancia kizárólag anyag- vagy gyártási hiba esetén érvényes. A garancia nem terjed ki a nem megfelelő vagy szabálytalan használat, a nem megfelelő karbantartás vagy javítás, illetve a szokásos kopás és elhasználódás által okozott károkra.

**Nem megfelelő vagy szabálytalan használat** – A termék megfelelő, rendeltetésszerű használata a használati útmutatóban olvasható. A terméknek a használati útmutatóban leírt módtól eltérő használata vagy a sérült termék használata érvényteleníti a garanciát. A garancia nem érvényes, ha a terméken lévő sorozatszámot eltávolították, vagy, ha a terméket bármilyen módon megváltoztatták vagy módosították, továbbá ha a terméken rongálás, például ütés miatti sérülés vagy víz/vegyszer okozta korrózió nyomai láthatóak.

**Nem megfelelő karbantartás vagy javítás** – A termék karbantartását a használati útmutatóban megadott módon és időben kell elvégezni, a szervizelést vagy javítást eredeti Briggs & Stratton vagy egyenértékű alkatrészek használatával kell elvégezni. A karbantartás elmaradása vagy a nem eredeti alkatrészek használata miatti károokra nem érvényes a garancia.

**Szokásos kopás és elhasználódás** – Mint a legtöbb gépi eszköz, ez a készülék is ki van téve az elhasználódásnak, még megfelelő karbantartás mellett is. A garancia nem nyújt fedezetet a javításra akkor, ha egy alkatrész vagy a berendezés élettartamát normál használat merítette ki. A karbantartási vagy kopó elemekre, mint pl. szűrők, szíjak, vágópengék és fékpofák (leszámítva a motorfékpofákat), kizárólag a kopási jellemzők miatt nem terjed ki a garancia, csak akkor, ha az elhasználódás oka anyag- vagy gyártási hiba.

**Egyéb kivételek** – A jelen garancia nem terjed ki a baleset, rongálás, módosítás, átalakítás, nem megfelelő szerviz, fagyás vagy vegyi rongálódás miatt bekövetkező meghibásodásokra. Az eredetileg nem a termékhez csomagolt kellékekre és tartozékokra szintén nem terjed ki a garancia. A garancia nem terjed ki használt, felújított, újraértékelt vagy demonstrációs célt szolgáló berendezésekre vagy motorokra. Jelen garancia szintén kizárja a vis maior és más hasonló jellegű, a gyártó hatáskörén kívül álló események miatt bekövetkező meghibásodásokat.

## Indice del manuale:

Informazioni di Carattere generale . . . . .	2
Sicurezza dell'operatore . . . . .	2
Parti e funzionalità . . . . .	4
Montaggio . . . . .	4
Funzionamento . . . . .	4
Rimessaggio . . . . .	4
Manutenzione . . . . .	5
Individuazione e correzione dei problemi . . . . .	5
Lista parti . . . . .	6
Garanzia . . . . .	7

## Informazioni di Carattere generale

Le illustrazioni contenute nel presente documento sono esclusivamente rappresentative. L'unità potrebbe essere diversa dalle immagini riportate. **SINISTRA** e **DESTRA** sono come si vedono dalla posizione dell'operatore.

L'uso di una Nota nel testo indica chiarimenti, eccezioni o alternative alle procedure fornite.



Le traduzioni nelle diverse lingue di questo documento derivano dall'originale inglese.

## Sicurezza dell'operatore



### Conservare queste istruzioni per futuro riferimento.

Il presente manuale contiene istruzioni sulla sicurezza finalizzate a rendere l'utente consapevole dei pericoli e dei rischi associati con il prodotto e come evitarli. Contiene inoltre istruzioni che devono essere seguite durante l'impostazione iniziale, il funzionamento e la manutenzione del prodotto.

È importante leggere e comprendere completamente queste istruzioni prima di cercare di avviare o utilizzare la macchina.

### Simboli degli allarmi per la sicurezza e messaggi dei segnali







Il simbolo di allarme sicurezza  identifica informazioni di sicurezza che riguardano rischi che possono provocare lesioni alla persona. Oltre al simbolo di pericolo viene utilizzato un messaggio verbale (PERICOLO, AVVERTENZA o ATTENZIONE), per indicare l'eventualità e la potenziale gravità del danno. Inoltre, è applicato un simbolo di rischio aggiuntivo indicante il tipo di rischio in questione.

-  **PERICOLO** indica un rischio che, se non evitato, provocherà morte o lesioni gravi.
-  **AVVERTENZA** indica un rischio che, se non evitato, potrebbe provocare morte o lesioni gravi.
-  **ATTENZIONE** indica un rischio che, se non evitato, potrebbe provocare lesioni minori o moderate.

**AVVISO** indica un'azione che potrebbe causare danni al prodotto.

### AVVERTENZA

Questo prodotto può esporvi a sostanze chimiche, compresi il piombo e composti del piombo, che sono noti allo Stato della California come causa di cancro, di difetti alla nascita o altri effetti dannosi per il sistema riproduttivo. Per ulteriori informazioni consultare [www.P65Warnings.ca.gov](http://www.P65Warnings.ca.gov).

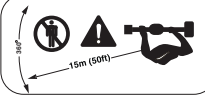
Simbolo	Significato
	Informazioni di sicurezza relative ai rischi che possono causare lesioni personali.
	Leggere le indicazioni per l'uso del decespugliatore prima della messa in funzione.
	Pericolo di lancio di oggetti - Indossare una protezione per gli occhi. Pericolo acustico - Indossare protezione auricolare.
	Indossare stivali e guanti di sicurezza.
	Proteggere la macchina da pioggia e ambienti umidi.
	Pericolo di sbalzo della lama - Rischio di perdita di controllo dell'unità se la lama entra in contatto con un oggetto solido che non riesce a tagliare.
	Pericolo di taglio con la lama - Tenere mani e piedi lontani dalla lama.
	Pericolo di lancio di oggetti - La lama può lanciare gli oggetti con cui entra in contatto.
	Tutti gli astanti devono rimanere ad almeno 15 m (50ft) dalla macchina.

## Sicurezza e gestione



### ATTENZIONE



Non utilizzare l'accessorio decespugliatore prima di aver letto tutte le sezioni relative a Sicurezza e gestione.

- Prestare sempre attenzione. Stare attenti a ciò che si sta facendo quando si utilizza uno strumento elettrico. Non utilizzare il decespugliatore sotto l'effetto di alcol, droghe o farmaci o quando si è stanchi o malati.
- Non utilizzare il decespugliatore per altri scopi diversi da quelli per cui è progettato.
- Utilizzare esclusivamente pezzi di ricambio e accessori originali raccomandati dal produttore.

### Prima di utilizzare il decespugliatore

- Il funzionamento di qualunque strumento elettrico può far sì che corpi estranei vengano scagliati negli occhi, il che può causare gravi danni agli occhi. Indossare sempre occhiali di sicurezza con protezione laterale. Indossare sempre scarpe di sicurezza antiscivolo, cuffie e guanti.
- Studiare i comandi del decespugliatore e imparare come interrompere rapidamente il funzionamento dell'unità in caso di emergenza rilasciando l'interruttore "ON/OFF".
- Prima di utilizzare il decespugliatore, assicurarsi che il gruppo lama non sia usurato o danneggiato.
- Indossare vestiti adeguati. Non indossare vestiti larghi o gioielli e non tenere i capelli lunghi sciolti perché potrebbero rimanere impigliati nelle parti mobili.
- Non utilizzare gli strumenti elettrici in atmosfere esplosive, ad esempio in presenza di liquidi, gas o polveri infiammabili. Gli strumenti elettrici possono dare luogo a scintille che possono accendere le polveri o i fumi.
- Usare solo di giorno o in buone condizioni di illuminazione artificiale. Non utilizzare mai con condizioni atmosferiche avverse, in particolare se esiste il rischio di fulmini.
- Tenere l'area di lavoro pulita e ben illuminata.



### ATTENZIONE

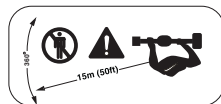

Gli astanti devono tenersi ad almeno 15 m lontano dalla testina durante il funzionamento.

- Arrestare immediatamente la macchina se ci si avvicina.
- Fare attenzione quando si gira o si fa oscillare l'unità.
- Osservare la situazione prima di girare o cambiare la direzione.

## Uso del decespugliatore

- Durante l'uso del decespugliatore camminare. Mai correre.
- Per avere sempre il controllo totale del decespugliatore, mantenere sempre una posizione adeguata bilanciando uniformemente il peso del corpo su entrambi i piedi senza mai sporgersi. Utilizzare il decespugliatore con entrambe le mani.
- L'impugnatura deve essere sempre asciutta e pulita senza tracce di olio e grasso.
- Non forzare il decespugliatore. Utilizzare sempre lo strumento corretto per l'applicazione desiderata.
- Non utilizzare il decespugliatore se l'interruttore non lo ACCENDE né lo SPEGNE.
- Tenere gli utensili elettrici a riposo al di fuori della portata dei bambini. Non consentire a persone che non conoscono lo strumento elettrico o che non hanno letto queste istruzioni di utilizzarlo.



### ATTENZIONE



- Tenere tutte le parti del corpo, in particolare le mani, lontane dalle parti in movimento quando il decespugliatore è in funzione.
- Spegnerne sempre il decespugliatore e rimuovere la batteria nelle seguenti situazioni:
  - prima di pulire eventuali ostruzioni.
  - prima di montare, controllare, pulire o lavorare sull'unità.
  - quando si lascia incustodito il decespugliatore.
  - se l'unità si blocca.



### ATTENZIONE



C'è la possibilità che questo strumento causi il lancio di oggetti che potrebbero causare lesioni gravi.

- Controllare l'area di lavoro e rimuovere pietre, pezzi di metallo o altri oggetti che potrebbero essere lanciati dall'unità.



### ATTENZIONE



Lo sbalzo della lama è un movimento improvviso della testina che avviene quando entra in contatto con un oggetto che non riesce a tagliare. Lo sbalzo della lama può causare una perdita di controllo dello strumento con possibili lesioni gravi a danno dell'operatore o degli astanti.

- Prestare attenzione quando si utilizza la macchina vicino a oggetti solidi come rocce, alberi o pali.



Figura 1



Figura 2

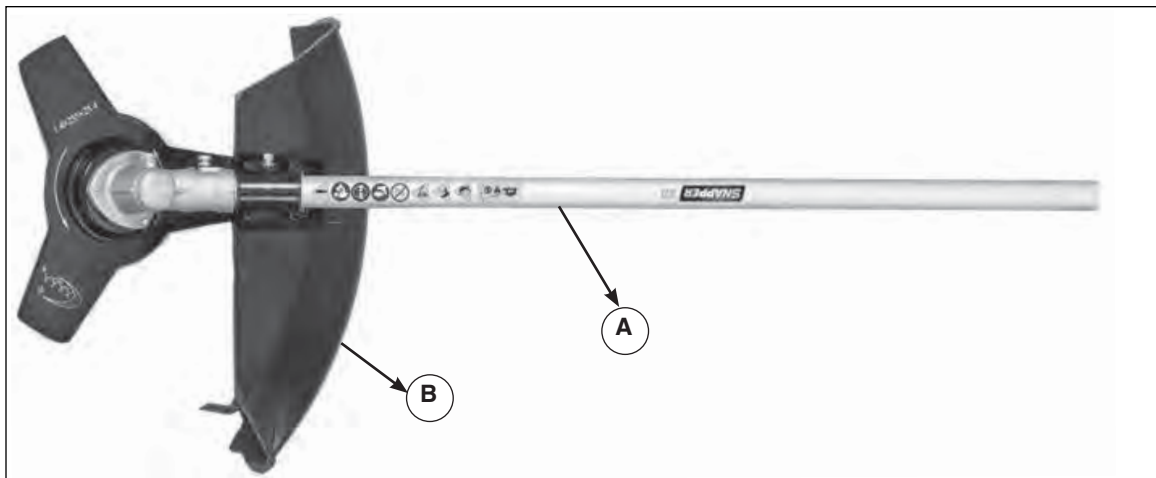

Figura 3

## Parti e funzionalità

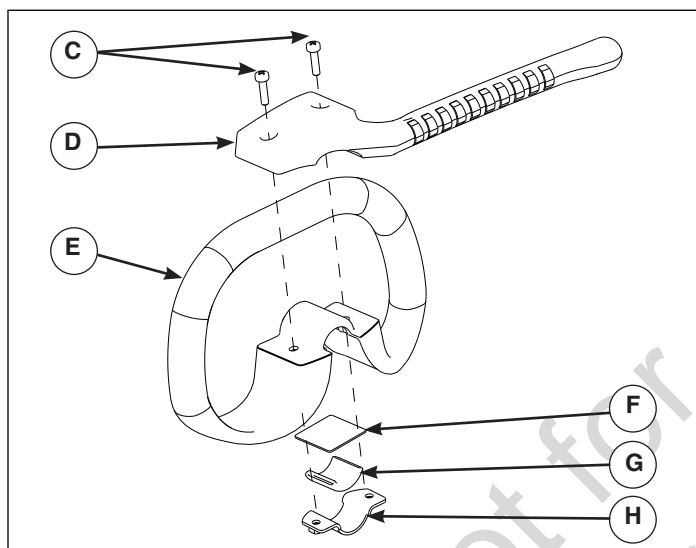
- (A) Accessorio decespugliatore
- (B) Paradetri

## Montaggio (Figura 2)

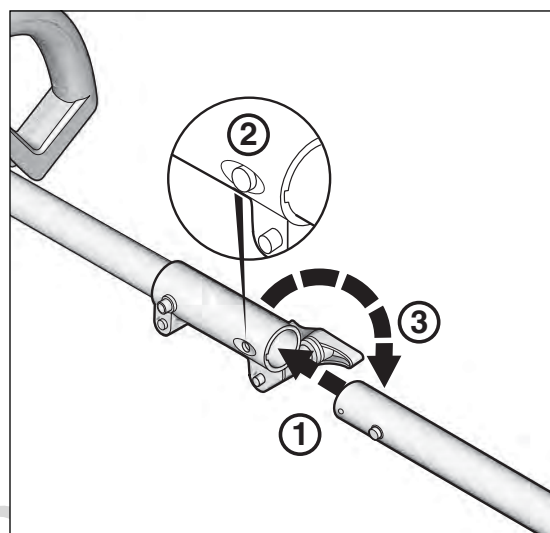
1. Rimuovere l'impugnatura ausiliaria esistente dal polo.
2. Far scorrere la fascetta (H) sul manicotto di gomma (G).
3. Far scorrere il polo attraverso l'impugnatura ausiliaria (E).
4. Far scorrere la rondella (F) sul polo.
5. Inserire due viti (C) attraverso i fori della prolunga dell'impugnatura (D).
6. Allineare i fori della prolunga dell'impugnatura (D) ai fori dell'impugnatura ausiliaria (E) e a quelli della ascetta (H). Collegare la prolunga dell'impugnatura all'impugnatura ausiliaria e al polo utilizzando le viti (C) e i dadi della fascetta, a una distanza non inferiore a 15 cm dal giunto di accoppiamento. Serrare con una chiave. Controllare che la direzione dell'impugnatura ausiliaria sia opposta a quella della lama.

## Funzionamento (Figura 3)

- ① Inserire il polo del decespugliatore nel polo della testina.
- ② Premere il pulsante sul polo affinché il polo della testina si blocchi in posizione.
- ③ Serrare il pomolo sul polo della testina.

## Rimessaggio

Rimuovere sempre le batterie durante il trasporto o il rimessaggio del decespugliatore. Una manipolazione adeguata del decespugliatore riduce il rischio di procurarsi lesioni personali con le lame.

# Manutenzione

Controllare periodicamente il decespugliatore per rilevare eventuali allineamenti scorretti, blocchi, parti mobili o danneggiate e qualsiasi altra condizione che possa compromettere il funzionamento del decespugliatore. Se l'unità risulta danneggiata, ripararla prima dell'uso.

Tenere gli utensili da taglio affilati e puliti. Un'adeguata manutenzione degli utensili da taglio con lame affilate riduce la possibilità di blocchi e consente un più facile controllo.

Tutte le procedure di manutenzione, riparazione e ispezione devono essere effettuate da un centro assistenza autorizzato.

## Tabella di manutenzione

Consultare la seguente tabella per la manutenzione di routine.

Requisiti	Azioni	Prima di iniziare	Dopo l'uso
<b>Sistema di taglio</b>	Ispezione visiva	•	•
	Ispezionare e controllare il sistema	•	
<b>Tutti gli elementi di fissaggio accessibili</b>	Controllare	•	
	Riserrare	•	•

## Individuazione e correzione dei problemi

La seguente tabella elenca i problemi, le cause e le soluzioni da adottare nel caso in cui il decespugliatore non funzioni correttamente. Se tali soluzioni non risolvono il problema, contattare un centro assistenza autorizzato.

Problema	Causa probabile	Correzione
<b>Il motore si accende ma le lame rimangono ferme</b>	I cavi di trasmissione non sono inseriti.	Scollegare i poli; assicurarsi che i cavi di trasmissione siano inseriti quando i poli sono collegati.
<b>L'utensile da taglio è troppo caldo</b>	Le lame sono smussate.	Sostituire il gruppo lame.
<b>Vibrazione eccessiva</b>	Fissaggi allentati.	Serrare i fissaggi.

## Disegno esploso

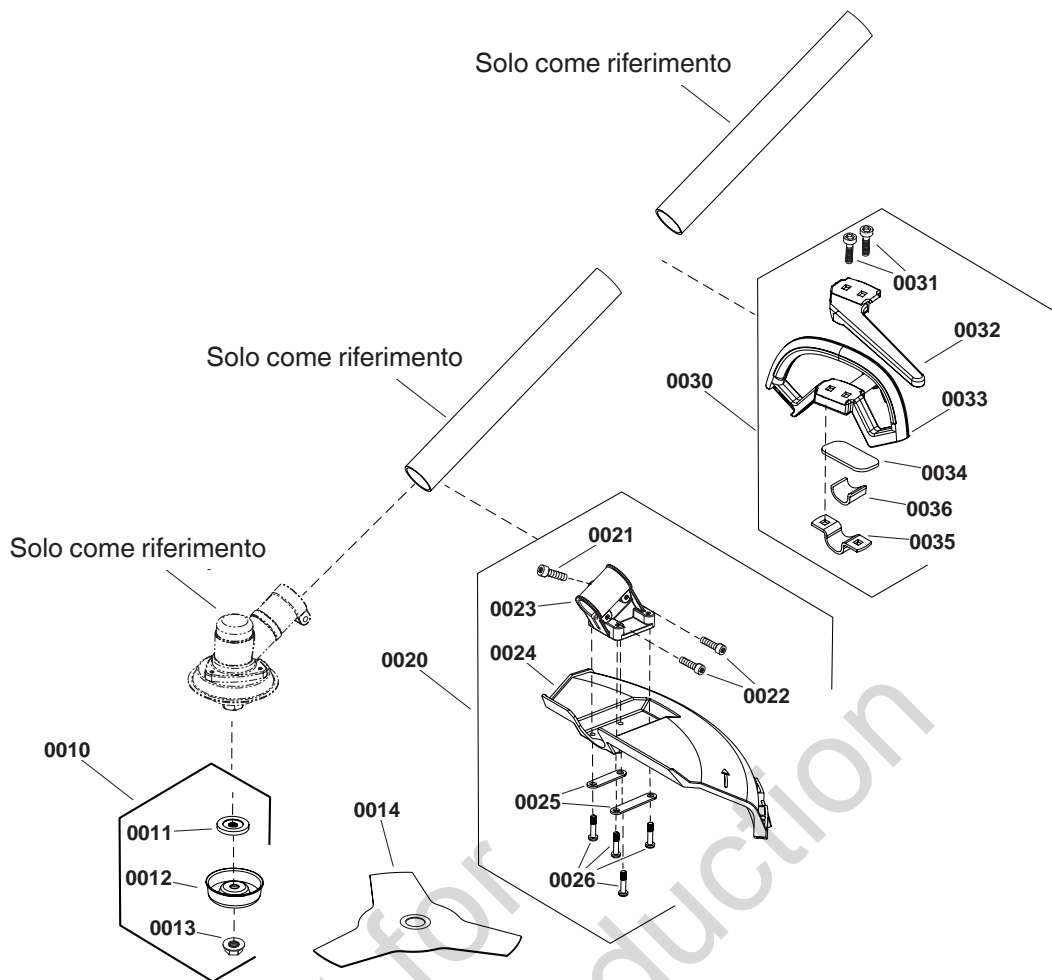

## Lista parti

ARTICOLO N.	P/N	DESCRIZIONE	QTÀ
0010	771012	ACCOPPIAMENTO	1
0011	-----	PIASTRA, PRESSIONE	1
0012	-----	COPPA	1
0013	-----	DADO, M10-1.25	1
0014	84003805	ASSEMBLAGGIO DELLA LAMA	1
0020	771013	GRUPPO PROTEZIONE	1
0021	-----	VITE A TESTA CILINDRICA, M5-14	1
0022	-----	VITE A TESTA CILINDRICA, M5-20	2
0023	-----	MORSETTO	1
0024	-----	PROTEZIONE	1
0025	-----	PIASTRA	2
0026	-----	BULLONE, M5-20	4
0030	771520	KIT, IMPUGNATURA	1
0031	-----	VITE	2
0032	-----	IMPUGNATURA, AUSILIARIA	1
0033	-----	IMPUGNATURA	1
0034	-----	PIASTRA	1
0035	-----	MORSETTO	1
0036	-----	ANELLO DI GOMMA	1



**GARANZIA LIMITATA**

Briggs & Stratton garantisce che, durante il periodo di garanzia specificato di seguito, provvederà alla riparazione o alla sostituzione gratuita di parti che presentino difetti di materiale o di lavorazione o entrambi. Tutte le spese di trasporto del prodotto destinato alla riparazione o sostituzione coperti dalla presente garanzia sono a carico dell'acquirente. La presente garanzia risulta valida per il periodo di tempo indicato nella presente polizza ed è soggetta alle condizioni indicate di seguito. Per il servizio di assistenza coperto da garanzia, localizzare il centro di assistenza autorizzato più vicino tramite il nostro strumento di ricerca sul sito Web [WWW.SNAPPER.COM](http://WWW.SNAPPER.COM). L'acquirente dovrà contattare il centro di assistenza autorizzato e mettere a disposizione di quest'ultimo il prodotto per l'ispezione e la verifica.

**Non viene fornita alcuna altra garanzia esplicita. Le garanzie implicite, comprese quelle di commerciabilità e adeguatezza ad uno scopo particolare, sono limitate al periodo di garanzia indicato di seguito o a quanto consentito dalla legge. La responsabilità per danni incidentali o consequenziali è esclusa nella misura prevista dalla legge.** Alcuni stati o Paesi non consentono limiti alla durata della garanzia implicita e alcuni stati o Paesi non ammettono l'esclusione o la limitazione di danni incidentali o consequenziali, quindi la suddetta limitazione ed esclusione potrebbe non essere applicabili al singolo utente. La presente garanzia concede all'utente specifici diritti legali e lo stesso potrebbe godere di altri diritti che variano da stato a stato o da Paese a Paese.\*\*

**PERIODO DI GARANZIA**

Articolo	Uso privato	Uso commerciale
Accessorio/Componente aggiuntivo/Apparecchio	36 mesi	Nessuna

\*\* In Australia - I nostri prodotti sono dotati di garanzie che non possono essere escluse secondo la legge australiana a tutela dei consumatori. L'utente ha diritto alla sostituzione o al rimborso in caso di guasto grave e a un indennizzo per ogni altra perdita o danno ragionevolmente prevedibile. L'utente ha pertanto diritto alla riparazione o alla sostituzione della merce qualora questa non sia di qualità accettabile e il guasto non sia equiparabile a un guasto grave. Per il servizio di assistenza coperto da garanzia, trovare il centro di assistenza autorizzato più vicino tramite il nostro strumento di ricerca sul sito web [inserire indirizzo sito web], telefonando al numero 1300 274 447 oppure inviando una mail o una lettera a [salesenquires@briggsandstratton.com.au](mailto:salesenquires@briggsandstratton.com.au), Briggs & Stratton Australia Pty Ltd, 1 Moorebank Avenue, NSW, Australia, 2170.

Il periodo di garanzia decorre dalla data di acquisto del primo acquirente, sia esso un utente consumatore o professionale. "Utente consumatore" indica una famiglia in una residenza che ha acquistato al dettaglio. Per "uso professionale" si intendono tutti gli altri tipi di utilizzo, l'utilizzo professionale, l'uso per conto terzi e il noleggio. Se il prodotto viene utilizzato a fini commerciali sarà pertanto considerato come soggetto ad uso commerciale ai fini di questa garanzia.

Per assicurare l'applicazione immediata e totale della garanzia, è necessario registrare il proprio prodotto sul sito Web indicato in alto o all'indirizzo [www.onlineproductregistration.com](http://www.onlineproductregistration.com); in alternativa inviare tramite posta la scheda di registrazione compilata (se fornita) o chiamare il numero 1-800-743-4115 (solo USA).

Conservare la ricevuta di acquisto come prova. Se, al momento di richiesta di applicazione della garanzia, non si fornisce alcuna prova della data di acquisto originale del prodotto, il periodo di garanzia verrà definito in riferimento alla data di produzione. Ai fini dell'applicazione della garanzia, non è necessaria la registrazione del prodotto Briggs & Stratton.

**INFORMAZIONI SULLA GARANZIA**

Il servizio di assistenza in garanzia è disponibile esclusivamente presso i centri di assistenza autorizzati Snapper. La maggior parte delle richieste di garanzia viene di norma gestito celermente come semplice procedura di routine; tuttavia, alcune richieste di garanzia non appaiono giustificate. Questa garanzia si applica solo in casi di difetti di materiali o lavorazione. Non copre i danni provocati da uso improprio o abuso, manutenzione o riparazioni non corrette e normale usura.

**Uso improprio e abuso** - L'uso corretto previsto per questo prodotto è descritto nel Manuale per l'operatore. L'uso del prodotto in un modo diverso da quanto descritto nel Manuale per l'operatore, o l'uso del prodotto danneggiato, invalida la garanzia. La garanzia non è consentita se il numero di serie del prodotto è stato rimosso o se il prodotto è stato alterato o modificato in qualche modo o se il prodotto presenta prove di abuso quali danni da impatti o danni da corrosione per acqua/sostanze chimiche.

**Manutenzione o riparazioni non corrette** - Questo prodotto deve essere sottoposto a manutenzione secondo le procedure e i programmi riportati nel Manuale per l'operatore; l'assistenza o le riparazioni devono essere eseguite con componenti Briggs & Stratton originali o equivalenti. I danni provocati da mancanza di manutenzione o da uso di componenti non originali non sono coperti da garanzia.

**Usura normale** - Come tutti i dispositivi meccanici, questa unità è soggetta ad usura anche se riceve la manutenzione corretta. La garanzia non copre le riparazioni di quelle parti dell'apparecchio che hanno esaurito la propria vita utile. Gli articoli usati per la manutenzione e soggetti ad usura come filtri, cinghie, lame per il taglio e pastiglie per freni (le pastiglie per i freni del motore sono coperte) non sono coperti da garanzia per le sole caratteristiche di usura, a meno che la causa sia dovuta a difetti di materiali o lavorazione.

**Altre esclusioni** - Questa garanzia non comprende eventuali danni dovuti ad incidenti, uso non appropriato, modifiche, alterazioni, manutenzione non adeguata, congelamento o deterioramento chimico. Sono esclusi anche i pezzi aggiuntivi o gli accessori non inclusi nella confezione originale del prodotto. La presente garanzia non copre apparecchiature o motori usati, revisionati, di seconda mano o usati per dimostrazioni. La presente garanzia non copre eventuali difetti dovuti a cause di forza maggiore non imputabili al produttore.

## Vadovo turinys:

Bendroji informacija .....	2
Operatoriaus sauga .....	2
Dalys ir funkcijos .....	4
Surinkimas .....	4
Naudojimas .....	4
Laikymas .....	4
Priežiūra .....	5
Trikčių šalinimas .....	5
Dalių sąrašas .....	6
Garantija .....	7

## Bendroji informacija

Šiame dokumente esančios iliustracijos tėra pavyzdžiai. Įrenginys gali skirtis nuo pavaizduotųjų paveikslėliuose. **KAIRĖ** ir **DEŠINĖ** pusės nurodomos operatoriaus atžvilgiu.

Ženklas „Pastaba“ tekste reiškia paaiškinimus, išimtis ar pateiktų procedūrų alternatyvas.



Visi šio dokumento vertimai į skirtingas kalbas atlikti iš šaltinio anglų kalba.



## Operatoriaus sauga

**Išsaugokite šią instrukciją ateičiai.** Šiame vadove pateikiama saugos informacija, siekiant supažindinti su pavojais ir rizika, susijusia su gaminiu, ir kaip šių pavojų išvengti. Taip pat jame pateikiamos svarbios instrukcijos, kurių reikia laikytis atliekant pradinis nustatymus, naudojant gaminį ir atliekant jo techninę priežiūrą.

Labai svarbu, kad perskaitytumėte ir suprastumėte šias instrukcijas prieš bandydami paleisti ar naudoti šią įrangą.

### Saugos įspėjimo ženklai ir įspėjamieji žodžiai

Saugos įspėjimo ženklas  yra naudojamas pažymėti saugos informacijai apie pavojus, kurie gali sukelti žmonių traumas. Įspėjamasis žodis (PAVOJUS, ĮSPĖJIMAS arba ATSARGIAI) naudojamas kartu su įspėjamuoju ženklu, siekiant parodyti galimo sužeidimo tikimybę ir sunkumą. Be to, pavojaus ženklas gali būti naudojamas pavojaus tipui nurodyti.

-  **PAVOJUS** reiškia pavojų, kuris, jo nevengiant, baigsis mirtimi arba sunkiu sužeidimu.
-  **ĮSPĖJIMAS** reiškia pavojų, kuris, jo nevengiant, gali baigtis mirtimi arba sunkiu sužeidimu.
-  **ATSARGIAI** reiškia pavojų, kuris, jo nevengiant, gali sukelti lengvą ar vidutinį sužalojimą.

**PASTABA** reiškia situaciją, kuri galėtų baigtis žala gaminiui.

### ĮSPĖJIMAS

Naudodami gaminį galite patirti cheminių medžiagų, įskaitant šviną ir švino junginius, kurios Kalifornijos valstijos duomenimis sukelia vėžį, apsigimimus ir kitokią reprodukcinę žalą, poveikį. Daugiau informacijos rasite svetainėje [www.P65Warnings.ca.gov](http://www.P65Warnings.ca.gov).

Ženklas	Reikšmė
	Saugos informacija apie pavojus, kurie gali baigtis sužalojimu.
	Prieš pradėdami dirbti perskaitykite krūmaprovės naudojimo nurodymus.
	Svaidomų objektų pavojus – dėvėkite akių apsaugos priemones. Triukšmo pavojus – dėvėkite ausų apsaugos priemones.
	Mūvėkite apsaugines pirštines ir avėkite apsauginę avalynę.
	Saugokite mašiną nuo lietaus ir drėgmės.
	Peilio smūgio keliamas pavojus – pavojus prarasti įrenginio kontrolę, peiliui susidūrus su kietu objektu, kurio negali perpjauti.
	Įpjovimo peiliu pavojus – laikykite rankas ir pėdas atokiau nuo peilio.
	Svaidomų objektų pavojus – palietęs objektus, peilis gali juos išsviesti.
	Visi pašaliniai asmenys turi būti bent 50 pėdų (15 m) atstumu nuo mašinos.

## Sauga ir naudojimas



### ĮSPĖJIMAS



Nenaudokite krūmapjovės priedo, kol neperskaitėte visų saugumo ir naudojimo dalių.

- Būkite budrūs. Dirbdami su varikliniu įrankiu, žiūrėkite, ką darote. Nenaudokite krūmapjovės, jei esate apsvaigę nuo alkoholio, narkotikų ar jus veikia vaistinis preparatas, arba kai esate pavargę ar sergate.
- Krūmapjovę galima naudoti tik pagal paskirtį.
- Naudokite tik originalias gamintojo rekomenduojamas pakaitines dalis ir priedus.

### Prieš naudojant krūmapjovę

- Naudojant bet kokį variklinį įrankį, pašaliniai objektai gali būti sviedžiami į akis ir gali sunkiai jas sužeisti. Visada dėvėkite apsauginius akinius su šoniniu skydeliu. Visada avėkite neslystančią avalynę, dėvėkite ausines ir mūvėkite pirštines.
- Susipažinkite su krūmapjovės valdikliais ir išmokite, kaip kritiniu atveju greitai sustabdyti įrenginį atleidžiant jungiklį „ON / OFF“ (įjungti / išjungti).
- Prieš naudodami krūmapjovę, įsitinkinkite, kad peilių mazgas nesusidėvėjęs ir nepažeistas.
- Tinkamai apsirenkite. Nedėvėkite palaidų drabužių ar papuošalų, susiriškite ilgus plaukus, kad jų neįsuktų judamosios dalys.
- Nenaudokite variklinių įrankių sprogoje aplinkoje, pvz., esant degiųjų skysčių, dujų ar dulkių. Varikliniai įrankiai gali skleisti kibirkštis, kurios gali uždegti dulkes ar garus.
- Dirbkite su krūmapjove tik dienos šviesoje arba esant geram dirbtiniam apšvietimui. Niekada nedirbkite esant blogam orui, ypač kai kyla žaibo pavojus.
- Darbo zona turi būti švari ir gerai apšviesta.



### ĮSPĖJIMAS



Pašaliniai asmenys turi būti bent 50 pėdų (15 m) atstumu nuo pjovimo galvutės jai veikiant.

- Jiems prisiartinus, nedelsdami išjunkite mašiną.
- Būkite atsargūs kreipdami ar lenkdami įrenginį.
- Prieš pakreipdami įrenginį ar keisdami kryptį apsižvalgykite.

## Krūmapjovės naudojimas

- Dirbant su krūmapjove reikia vaikščioti. Niekada nebėkite.
- Norėdami visiškai kontroliuoti krūmapjovę, visada tvirtai remkitės kojomis, tolygiai paskirstydami svorį abiem kojomis, ir niekada nesiekite per toli. Dirbdami su krūmapjove, naudokite abi rankas.
- Visada žiūrėkite, kad rankena būtų sausa, ant jos nebūtų alyvos ir tepalo.
- Neperspauskite krūmapjovės pernelyg stipriai. Visada darbui, kurį jums reikia atlikti, naudokite tinkamą įrankį.
- Nenaudokite krūmapjovės, jei jungikliu nepavyksta jos ĮJUNGTI ir IŠJUNGTI.
- Nenaudojamus variklinius įrankius laikykite vaikams nepasiekiamoje vietoje. Neleiskite asmenims, nesusipažinusiems su varikliniu įrankiu ar šia instrukcija, naudoti variklinio įrankio.



### ĮSPĖJIMAS



- Veikiant krūmapjovei, visas kūno dalis, o ypač rankas, laikykite atokiau nuo judamųjų dalių.
- Visada sustabdykite krūmapjovę ir išimkite akumuliatorių esant šioms aplinkybėms:
  - prieš šalindami bet kokį užsikimšimą.
  - prieš surinkdami, tikrindami, valydami ar dirbdami su įrenginiu.
  - visada palikdami krūmapjovę be priežiūros.
  - jei įrenginys užstrigo.



### ĮSPĖJIMAS



Šis įrankis gali išsviesti objektus ir sukelti sunkų sužalojimą.

- Patikrinkite darbo zoną ir pašalinkite akmenis, metalo gabalus ar kitus objektus, kurie gali būti išsviesti.



### ĮSPĖJIMAS



Peilio smūgis – tai staigus pjovimo galvutės, kai ji susiduria su objektu, kurio negali perpjauti, judesys. Dėl peilio smūgio operatorius gali prarasti įrankio kontrolę ir sunkiai susižeisti arba sužeisti pašalinius asmenis.

- Būkite atsargūs pjaudami prie tokių kietų objektų kaip akmenys, medžiai ar stulpai.

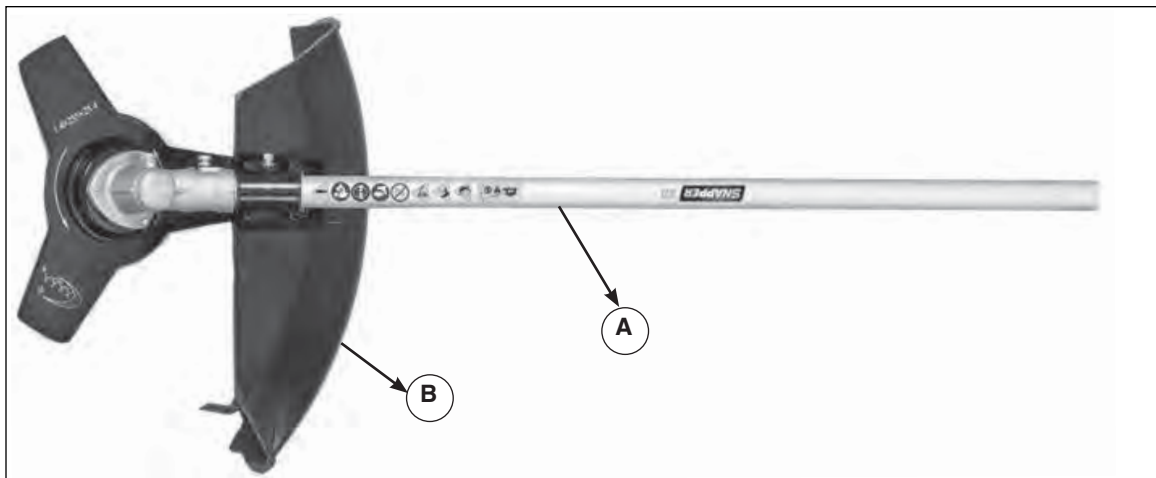

1 pav.

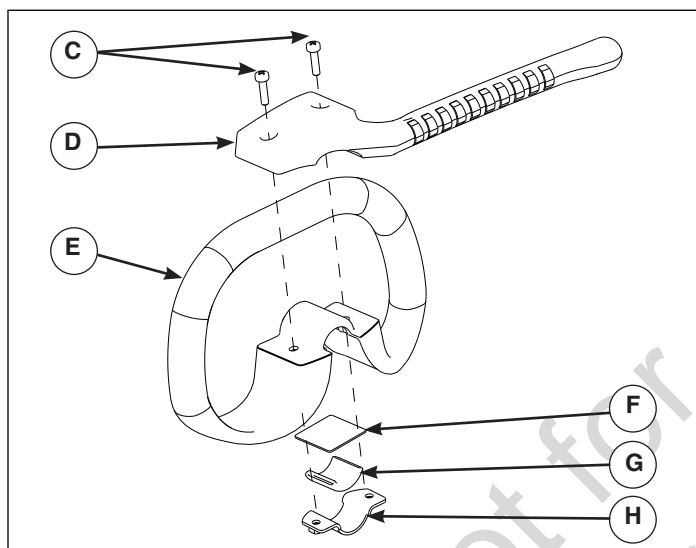

2 pav.

## Dalys ir funkcijos

- Ⓐ Krūmapjovės priedas
- Ⓑ Apsauginis gaubtas

## Surinkimas (2 pav.)

1. Nuo koto nuimkite pagalbines rankenas.
2. Užmaukite fiksuotus (H) ant gumines movos (G).
3. Prakiškite kotą per pagalbines rankenas (E).
4. Užmaukite poveržlę (F) ant koto.
5. Įkiškite du varžtus (C) per angas rankenos ilgiklyje (D).
6. Sulygiuokite rankenos ilgiklio angas (D) su pagalbines rankenos angomis (E) ir fiksuotais angomis (H). Prijunkite rankenos ilgiklį prie pagalbines rankenos ir koto, naudodami fiksuotus varžtus (C) ir veržles, išlaikydami ne mažesnę kaip 15 cm atstumą nuo movos. Priveržkite raktu. Įsitikinkite, kad pagalbines rankenas būtų nukreipta priešinga peiliui kryptimi.

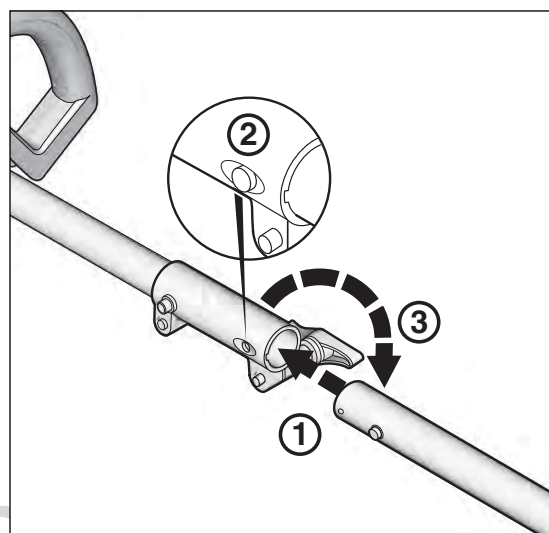

3 pav.

## Naudojimas (3 pav.)

- ① Įstatykite krūmapjovės kotą į dalį, esančią ant variklio.
- ② Paspauskite ant koto esantį mygtuką, kad variklio kotas užsifikuotų.
- ③ Užveržkite ant variklio koto esančią rankenėlę.

## Laikymas

Krūmapjovės transportavimo ar laikymo metu visada išimkite bateriją. Tinkamai elgiantis su krūmapjove, asmeniui sumažėja rizika susižeisti krūmapjovės peiliais.

## Priežiūra

Periodiškai tikrinkite, ar krūmapjovė tinkamai išcentruota, ar judamosios dalys neįstrigusios, nesulūžusios arba ar nėra kitos būklės, kuri galėtų paveikti krūmapjovės naudojimą. Esant pažeidimams, prieš naudodami įrenginį pasirūpinkite jo remontu.

Pjovimo įrankius būtina laikyti aštrius ir švairius. Jei pjovimo įrankiai tinkamai prižiūrimi, o jų pjovimo briaunos išlaikomos aštrios, mažesnė tikimybė, kad jie užstrigs, ir juos lengviau valdyti.

Visus priežiūros, remonto ir patikros darbus turi atlikti įgaliotasis techninės priežiūros centras.

### Techninės priežiūros lentelė

Toliau lentelėje nurodyti reikalavimai planinei priežiūrai.

Reikalavimai	Veiksmai	Prieš pradedant naudoti	Po naudojimo
<b>Pjovimo sistema</b>	Apžiūra	•	•
	Apžiūrėti ir patikrinti surinkimą	•	
<b>Visi prieinami tvirtinimo elementai</b>	Patikrinti	•	
	Priveržti iš naujo	•	•

## Trikčių šalinimas

Lentelėje toliau nurodytos problemos, priežastys ir taisomieji veiksmai, jei krūmapjovė veikia netinkamai. Jei tai nepadaeda pašalinti problemos, susisiekite su įgaliotuoju techninės priežiūros centru.

Triktis	Galima priežastis	Atitaisymas
<b>Variklis veikia, bet peilis nesisuka</b>	Nesusijungia pavaros veleno dalys.	Atjunkite koto dalis; įsitikinkite, kad sujungus koto dalis susijungia ir pavaros veleno dalys.
<b>Pjovimo įrankis pernelyg karštas</b>	Atbukę pjovimo peiliai.	Pakeiskite peilių mazgą.
<b>Pernelyg didelė vibracija</b>	Atsipalaidavę tvirtinimo elementai.	Priveržkite tvirtinimo elementus.

# Išskleistasis vaizdas

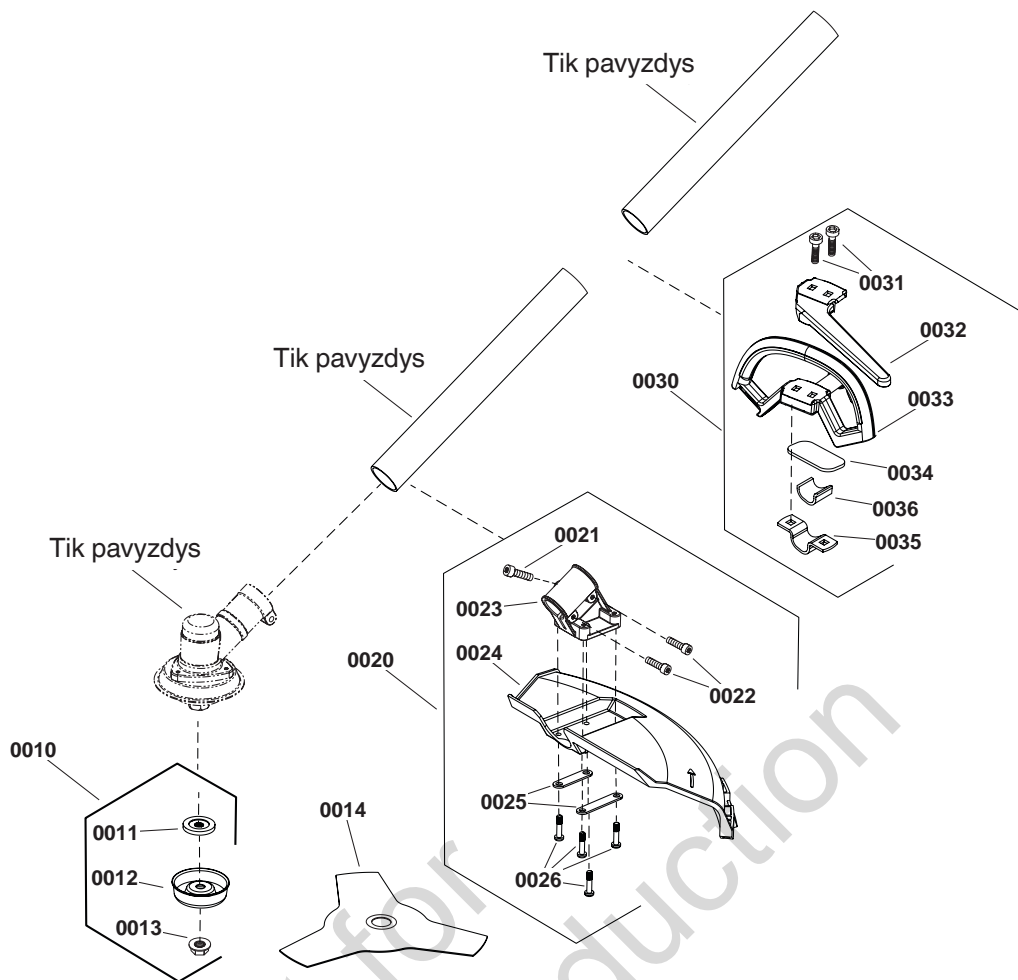

## Dalių sąrašas

ELEMENTO NR.	DALIES NR.	APRAŠAS	KIEKIS
0010	771012	JUNGIMAS	1
0011	-----	PLOKŠTĖ, PASPAUDŽIAMOJI	1
0012	-----	DANGTIS	1
0013	-----	VERŽLĖ, M10-1,25	1
0014	84003805	AŠMENŲ SURINKIMAS	1
0020	771013	APSAUGINIO GAUBTO MAZGAS	1
0021	-----	VARŽTAS PLAČIA GALVUTE, M5-14	1
0022	-----	VARŽTAS PLAČIA GALVUTE, M5-20	2
0023	-----	FIKSATORIUS	1
0024	-----	APSAUGAS	1
0025	-----	PLOKŠTĖ	2
0026	-----	VARŽTAS, M5-20	4
0030	771520	RINKINYS, RANKENA	1
0031	-----	VARŽTAS	2
0032	-----	RANKENA, PAGALBINĖ	1
0033	-----	RANKENA	1
0034	-----	ATRAMA	1
0035	-----	FIKSATORIUS	1
0036	-----	GUMINIS ŽIEDAS	1



**RIBOTOJI GARANTIJA**

Bendrovė „Briggs & Stratton“ garantuoja, kad toliau nurodytu garantiniu laikotarpiu nemokamai taisys arba pakeis bet kokią šio gaminio dalį, kurioje yra medžiagų ir (arba) gamybos defektų. Pagal šią garantiją, gabenimo išlaidas, patirtas vežant gaminį taisyti ar pakeisti, privalo padengti pirkėjas. Ši garantija galioja toliau nurodytą laikotarpį, esant toliau nurodytoms sąlygoms. Norėdami pasinaudoti garantinio aptarnavimo paslaugomis, susisiekite su artimiausiu įgaliotuoju techninio aptarnavimo atstovu, kurio adresą rasite svetainėje [www.snapper.com](http://www.snapper.com) esančiu atstovų ieškiklio žemėlapyje. Pirkėjas privalo kreiptis į įgaliotąjį techninio aptarnavimo atstovą, o tada pristatyti gaminį įgaliotajam techninio aptarnavimo atstovui, kad šis jį galėtų jį apžiūrėti ir patikrinti.

**Tai nėra jokia speciali garantija. Numanomos garantijos, įskaitant tinkamumo konkrečiam tikslui garantijas, galioja vienerius metus nuo pirkimo datos arba tiek, kiek leidžiama pagal įstatymus. Atsakomybės dėl atsitiktinių ar logiškai išplaukiančių nuostolių yra atsisakoma tokiu mastu, kiek tai leidžiama pagal įstatymus.** Tam tikrose valstybėse apribojimai dėl numanomos garantijos draudžiami arba draudžiamas pašalinimas arba apribojimas dėl atsitiktinės arba logiškai išplaukiančios žalos, taigi, pirmiau minėtas apribojimas arba pašalinimas jūsų atžvilgiu gali būti netaikytinas. Ši garantija suteikia jums ypatingų teisių, tačiau jūs galite turėti ir kitokių teisių, kurios įvairiose valstybėse gali būti skirtingos.\*\*

**GARANTINIS LAIKOTARPIS**

Elementas	Privatus naudojimas	Komerčinis naudojimas
Priedas / prietaisas / įranga	36 mėnesiai	Nėra

\*\* Australijoje – mūsų prekės parduodamos su garantijomis, kurių negalima pašalinti pagal Australijos vartotojų teisių įstatymą. Jūs turite teisę į gaminio pakeitimą arba pinigų grąžinimą didelio gedimo atveju arba atlyginimą už bet kokią pagrstai iš anksto numatomą žalą arba nuostolius. Jūs taip pat turite teisę reikalauti, kad prekės būtų suremontuotos arba pakeistos tuo atveju, jeigu prekės yra nepriimtinos kokybės, o gedimas negali būti kvalifikuojamas dideliu gedimu. Norėdami pasinaudoti garantinio aptarnavimo paslaugomis, kreipkitės į artimiausią įgaliotąjį techninio aptarnavimo atstovą, kurio adresą rasite tinklapyje [BRIGGSandSTRATTON.com](http://BRIGGSandSTRATTON.com) atstovų būstinių žemėlapyje, arba skambinkite tel. 1300 274 447, arba rašykite el. pašto adresu [salesenquires@briggsandstratton.com.au](mailto:salesenquires@briggsandstratton.com.au), arba rašykite įprasto pašto adresu Briggs & Stratton Australia Pty Ltd, 1 Moorebank Avenue, NSW, Australia (Australija), 2170.

Garantinis laikotarpis prasideda dieną, kai įrangą įsigyja pirmasis fizinis arba juridinis asmuo. "Asmeninis vartojimas" reiškia vartojimą asmeniniame gyvenamajame ūkyje, kai gaminį vartoja mažmenininkas. "Komerčinis vartojimas" reiškia vartojimą, įskaitant komercinius ar nuomos tikslus, siekiant gauti iš to pajamų. Pagal šią garantiją, kai tik gaminys panaudojamas komerciniu tikslu, nuo tos akimirkos, jis laikomas skirtu naudoti komerciniam tikslui.

Siekdami užtikrinti greitą visų garantinių paslaugų suteikimą, prašome užregistruoti įsigytą produktą anksčiau nurodytame puslapyje arba adresu [www.onlineproductregistration.com](http://www.onlineproductregistration.com), taip pat galite paštu išsiųsti užpildytą registracijos kortelę (jei gavote) arba užregistruoti produktą paskambinę numeriu 1-800-743-4115 (JAV).

Išsaugokite pirkimą patvirtinantį čekį. Jeigu garantinio laikotarpio metu, kai jums prireikia garantinių paslaugų, nepateiksite čekio, įrodančio pirmo pirkimo datą, garantinis laikotarpis bus skaičiuojamas nuo gaminio pagaminimo datos. Produkto registracija nėra būtina, kad „Briggs & Stratton“ suteiktų garantines paslaugas.

**DĖL JŪSŲ GARANTIJOS**

Garantinio aptarnavimo paslaugas teikia tik Snapper įgaliotieji techninio aptarnavimo atstovai. Didžioji garantinių remonto darbų sutvarkoma kaip nustatyta, bet kartais garantinio aptarnavimo paslaugas suteikti atsisakoma. Ši garantija galioja tik esant medžiagos arba gamybos defektų. Ji negalioja žalai, kuri sukeliama produktą naudojant netinkamai arba ne pagal paskirtį, netinkamai vykdant techninę priežiūrą arba remontą ir įprasto susidėvėjimo atvejais.

**Netinkamas naudojimas ir naudojimas ne pagal paskirtį** – tinkamas, numatytasis šio gaminio naudojimas yra aprašytas operatoriaus vadove. Naudojant gaminį ne taip, kaip aprašyta operatoriaus vadove, arba naudojant galimą po to, kai jis buvo sugadintas, garantija nebegalios. Garantija negalioja ir tuo atveju, jei pašalinamas ant gaminio esantis serijos numeris arba jei gaminys yra kokiu nors būdu pakeistas ar modifikuotas, arba jei gaminyje yra piktnaudžiavimo juo įrodymų, pavyzdžiui, pažeidimų nuo smūgių ar vandens (cheminės korozijos) padaryta žalos.

**Netinkama techninė priežiūra arba remontas** – šis gaminys privalo būti techniškai prižiūrimas pagal operatoriaus vadove pateiktas procedūras ir laiko planus, ir techniškai prižiūrimas arba taisomas naudojant originalias „Briggs & Stratton“ dalis. Ši garantija netaikoma esant žalai dėl techninės priežiūros nebuvimo arba neoriginalių dalių naudojimo.

**Įprastas susidėvėjimas** – kaip ir visi mechaniniai prietaisai, šis įrenginys gali susidėvėti net ir tinkamai techniškai jį prižiūrint. Ši garantija netaikoma remonto darbams, kai gaminio tarnavimo laikas baigiasi dėl jo arba kokios nors jo dalies natūralaus susidėvėjimo. Garantija netaikoma techninės priežiūros ir nusidėvėjimo elementams, pavyzdžiui, filtrams, diržams, pjovimo peiliams ir stabdžių kaladėlėms (variklio stabdžių kaladėlėms garantija galioja) vien nusidėvėjimo charakteristikų atžvilgiu, nebent žala būtų padaryta dėl medžiagų ar gamybos defektų.

**Kitos išimties** – ši garantija netaikoma esant žalai dėl nelaimingo atsitikimo, netinkamo naudojimo, modifikacijų, dalinių pakeitimų, netinkamos priežiūros, užšalimo arba cheminio nusidėvėjimo. Priedams arba aksesuarams, kurie nėra pateikiami originalioje pakuotėje kartu su gaminiu, ši garantija taip pat netaikoma. Ši garantija netaikoma naudotai, restauruoti, perduotai kitam savininkui ar demonstracinei įrangai ar varikliams. Ši garantija taip pat netaikoma esant gedimų, atsiradusių dėl stichinių nelaimių ir kitų nenumatytų aplinkybių (force majeure), kurių gamintojas negali kontroliuoti.

## Rokasgrāmatas saturs:

Vispārīgā informācija .....	2
Operatora drošums .....	2
Daļas un funkcijas .....	4
Montāža .....	4
Ekspluatācija .....	4
Uzglabāšana .....	4
Apkope .....	5
Problēmu novēršana .....	5
Daļu saraksts .....	6
Garantija .....	7

## Vispārīgā informācija

[g1]Attēli šajā dokumentā ir tikai ilustratīvi.[/g1] [g1]Jūsu iekārta var atšķirties no dokumentā redzamajiem attēliem.[/g1] **KREISĀ** un **LABĀ** puse tiek skatītas no operatora pozīcijas.

**PIEZĪME** tekstā norāda uz paskaidrojumiem, izņēmumiem vai alternatīvām minētajām procedūrām.



Visi šī dokumenta tulkojumi citās valodās ir atvasināti no sākotnējā faila angļu valodā.

## Operatora drošums

### Saglabājiet šīs instrukcijas - tās noderēs jums vēlāk.

Rokasgrāmatā ir iekļauta drošuma informācija, lai jūs apzinātos par bīstamībām un riskiem saistībā ar šīs ierīces izmantošanu un izvairīšanos no tiem. Tā arī satur svarīgus norādījumus, kas jāievēro sākotnējās iestatīšanas laikā, strādājot un apkopjot ierīci.

Ir ļoti svarīgi, lai jūs izlasītu un iegaumētu norādījumus, pirms mēģināsiet iedarbināt vai lietot šo ierīci.

### Drošuma brīdinājuma zīmes un signālvārdi

Drošuma brīdinājuma simbols ▲ tiek lietots, lai norādītu uz drošuma informāciju par riskiem, kas var izraisīt traumas. Tādi signālvārdi kā **BĪSTAMI**, **BRĪDINĀJUMS** vai **UZMANĪBU**, tiek izmantoti kopā ar brīdinājuma zīmi, lai pievērstu jūsu uzmanību, ka pastāv attiecīgas pakāpes traumas risks. Papildus var tikt izmantota arī bīstamības zīme attiecīgas bīstamības pakāpes apzīmēšanai.

- ▲ **BĪSTAMI** norāda uz bīstamību, kura, ja tā realizēsies, izraisīs nāvi vai smagas traumas.
- ▲ **BRĪDINĀJUMS** norāda uz bīstamību, kura, ja tā realizēsies, var izraisīt nāvi vai smagas traumas.
- ▲ **UZMANĪBU** norāda uz risku, kas gadījumā, ja netiek novērsts, var būt viegls vai vidēji smagu ievainojumu cēlonis.

**PIEZĪME** pievērš uzmanību darbībai, kuras rezultātā var rasties izstrādājuma bojājumi.

### ▲ BRĪDINĀJUMS

Šī ierīce var pakļaut jūsu ķīmikāliju iedarbībai, tostarp svina un svina savienojumu ietekmei, kas Kalifornijas pavalstī atzīti par vēža un iedzimtu defektu vai citu reproduktīvu kaitējumu izraisītājiem. Plašākai informācijai dodieties uz [www.P65Warnings.ca.gov](http://www.P65Warnings.ca.gov).

Simbols	Nozīme
	Drošuma informācija par bīstamām situācijām, kuru rezultātā var gūt miesas bojājumus.
	Izlasiet krūmgrieža lietošanas norādījumus pirms mašīnas lietošanas.
	Izmestu priekšmetu risks - Lietojiet acu aizsardzības līdzekļus. Trokšņa briesmas - Lietojiet dzirdes aizsardzības glīdzekļus.
	Lietojiet drošus apavus un cimdus.
	Sargiet mašīnu no lietus un mitras vides.
	Asmens trieciena briesmas - Ierīces vadāmības zaudējuma risks, ja asmens saskaras ar cietu priekšmetu, ko tas nespēj sagriezt.
	Sagriešanas briesmas no asmens - Turiet rokas un kājas pa gabalu no asmens.
	Mestu priekšmetu bīstamība - Asmens var izsviest priekšmetus, ja saskaras ar tiem.
	Visiem skatītājiem jāatrodas vismaz 15 m attālumā no mašīnas.

## Drošums un apiešanās



### BRĪDINĀJUMS



Do not operate the brush cutter attachment before reading all Safety and Handling sections.

- Esiet modri. Strādājot ar mehānizētu darbarīku, sekojiet tam, ko jūs darāt. Nestrādājiet ar krūmgriezi, esot alkohola, narkotiku vai zāļu ietekmē, kad esat noguris vai slims.
- Nelietojiet krūmgriezi nekādam citam nolūkam kā tam, kam tas paredzēts.
- Lietojiet tikai ražotāja oriģinālās un ieteiktās rezerves daļas un piederumus.

### Pirms krūmgrieža lietošanas

- Jebkura mehānizēta darbarīka darbība var izraisīt svešķermeņu iemešanu acīs, kas var novest pie nopietniem acu ievainojumiem. Vienmēr lietojiet aizsargbrilles ar sānu vairogiem. Vienmēr nēsājiet neslīdošus drošības apavus, aizsargaustiņas un cimdus.
- Pārziniet krūmgrieža vadības elementus un iemācieties ātri apturēt ierīci ārkārtas gadījumā, atbrīvojot ieslēgšanas/izslēgšanas slēdzi.
- Pirms krūmgrieža lietošanas pārliecinieties, ka asmeņu komplekts nav nodilis vai bojāts.
- Valkājiet piemērotu apģērbu. Nevalkājiet vaļīgu apģērbu vai rotas, savāciet garus matus, tie var ieķerties kustīgās daļās.
- Nestrādājiet ar mehāniskiem darbarīkiem sprādzienbīstamā atmosfērā, piemēram, viegli uzliesmojošu šķidrumu vai putekļu klātbūtnē. Mehāniskie darbarīki spēj radīt dzirksteles, kas var aizdedzināt putekļus vai tvaikus.
- Strādājiet tikai dienā vai pie laba mākslīgā apgaismojuma. Nekad nestrādājiet sliktos laikapstākļos, īpaši, ja iespējams zibens.
- Uzturiet darba vietu tīru un labi apgaismotu.



### BRĪDINĀJUMS

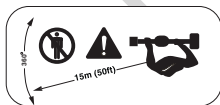

Skatītājiem darba laikā jāatrodas vismaz 15 m attālumā no griezējgalvas, kad strādājat.

- Apturiet ierīci nekavējoties, ja kāds tuvojas.
- Esiet uzmanīgi, pagriežot vai pārceļot ierīci.
- Paskatieties apkārt, pirms pagriešanās vai virziena maiņas.

## Krūmgrieža lietošana

- Ejiet soļos ar krūmgriezi. Nekad neskrieniet.
- Lai pilnībā kontrolētu krūmgriezi, vienmēr turieties uz kājām stabili, vienmērīgi sadalot svaru uz abām kājām, nesniedzieties pārāk tālu. Strādājot ar krūmgriezi, lietojiet abas rokas.
- Vienmēr turiet rokturi sausu un brīvu no eļļas un smērvielām.
- Nelietojiet krūmgriezi ar spēku. Vienmēr izmantojiet uzdevumam piemērotu instrumentu.
- Nelietojiet krūmgriezi, ja to nevar iedarbināt un apturēt ar slēdzi.
- Uzglabājiet mehānizētus darbarīkus bērniem nepieejamā vietā. [1]  
Neļaujiet lietot mehānizētu darbarīku personām, kas nepārzina darbarīku vai nav iepazinušās ar šiem norādījumiem.



### BRĪDINĀJUMS



- Kad krūmgriezis darbojas, turiet visas ķermeņa daļas, īpaši rokas, atstatu no kustīgajām daļām.
- Vienmēr apstādiniet krūmgriezi un izņemiet akumulatoru šādos gadījumos:
  - pirms jebkāda nosprostojuma aizvākšanas;
  - pirms ierīces sastādīšanas, pārbaudes, tīrīšanas vai darbošanās ar to;
  - jebkad, ja atstājat krūmgriezi bez uzraudzības;
  - ja ierīce nosprostojas.



### BRĪDINĀJUMS



Šī ierīce var izsviest priekšmetus, radot nopietnu traumu.

- Pārlūkojiet darba vidi un aizvāciet akmeņus, metāla priekšmetus vai citus priekšmetus, kas var tikt izsviesti.



### BRĪDINĀJUMS



Asmens trieciens ir pēkšņa griezējgalvas kustība, kad tā saduras ar priekšmetu, kuram tai nav iespējams izgriezt cauri. Asmens trieciens var izraisīt rīka kontroles pazaudēšanu, kas var radīt nopietnu traumu operatoram vai skatītājiem.

- Esiet piesardzīgi, kad griežat cietu priekšmetu, piemēram, akmeņu, koku vai stabu, tuvumā.

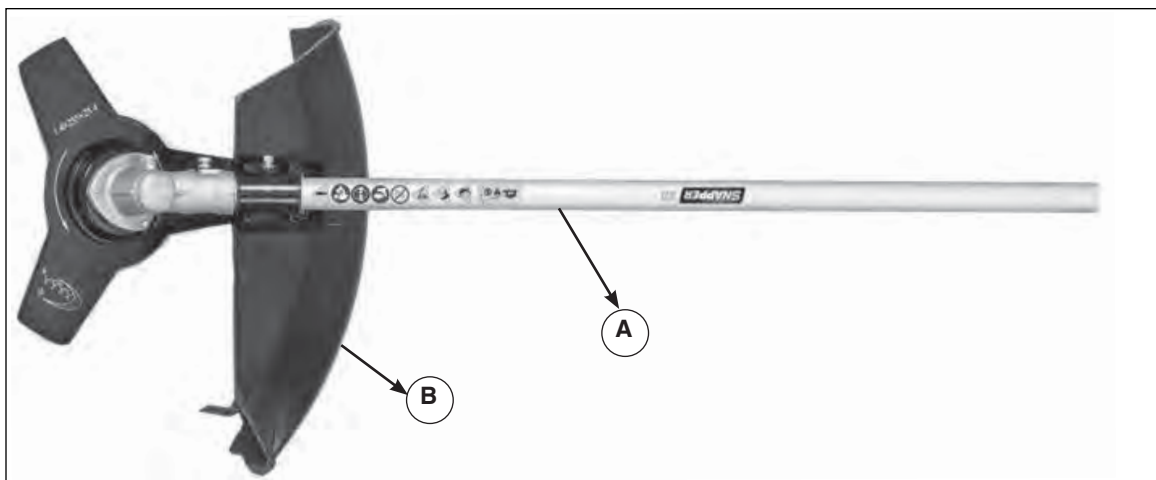

1. attēls

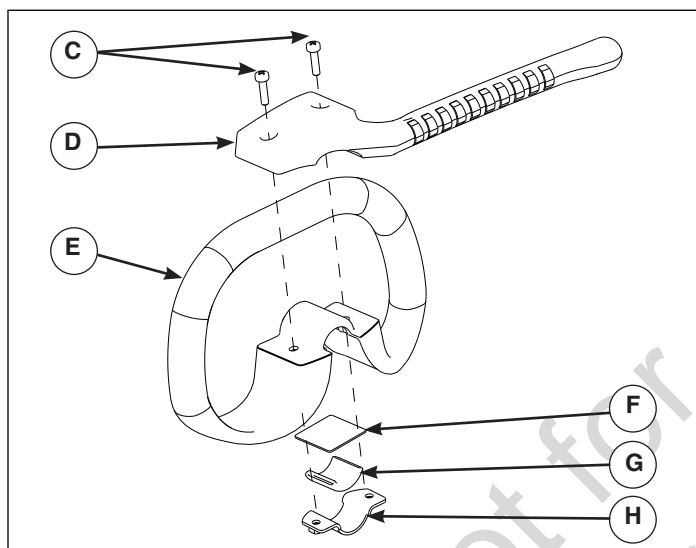

2. attēls

## Daļas un funkcijas

- Ⓐ Krūmgrieža pierīce
- Ⓑ Gružu vairogs

## Montāža (2. attēls)

1. Izņemiet no stieņa esošo papildu rokturi.
2. Uzbīdīet skavu (H) pāri gumijas atlokam (G).
3. Izbīdīet stieni cauri papildu rokturim (E).
4. Uzbīdīet paplāksni (F) uz stieņa.
5. Ievietojiet divas skrūves (C) roktura pagarinātāja caurumos (D).
6. Salāgojiet caurumus roktura pagarinātājā (D) ar caurumiem papildu rokturī (E) un caurumiem skavā (H). Piestipriniet roktura pagarinātāju pie papildu roktura un stieņa, izmantojot skrūves (C) un uzgriežņus uz skavas, ar attālumu ne mazāku par 15 cm no savienojuma vietas. Pievelciet ar uzgriežņu atslēgu. Pārlicinieties, ka papildu roktura virziens ir pretējs asmenim.

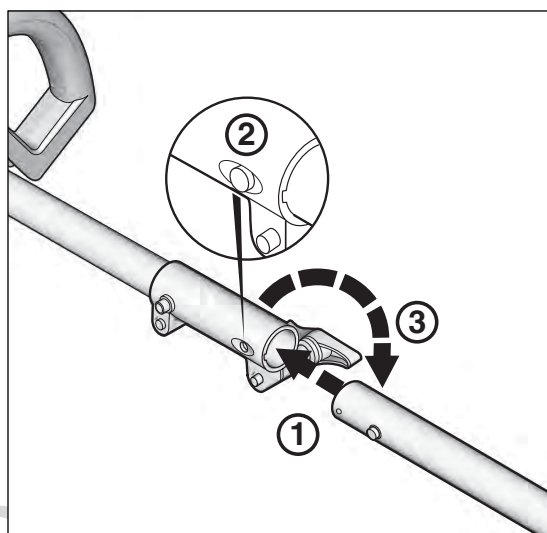

3. attēls

## Lietošana (3. attēls)

- ① Ievietojiet krūmgrieža stieni piedziņas stienī.
- ② Nospiediet pogu uz stieņa, lai piedziņas stienis varētu nofiksēties[1] vietā.
- ③ Pievelciet skrūvi uz piedziņas stieņa.

## Uzglabāšana

Pārvadājot vai uzglabājot krūmgriezi, vienmēr izņemiet akumulatoru. Pareiza apiešanās ar krūmgriezi samazinās personīgas traumas risku no griezēja asmeņiem.

## Apkope

Periodiski pārbaudiet krūmgriezi, vai daļas nav novirzījušās, kustīgās daļas nav iestrēgušas, salūzušas, kā arī citus apstākļus, kas var ietekmēt krūmgrieža darbošanos. Ja ierīce ir bojāta, tā pirms lietošanas jāremontē.

Turiet griezējriķus asus un tīrus. Labi uzturēti griezējriķi ar asām griezošām malām mazāk iestrēgst un ir vieglāk vadāmi.

Visi apkopes, remonta un pārbaudes darbi jāveic autorizētā servisa centrā.

### Apkopes grafiks

Regulāro apkope veiciet atbilstoši tabulai tālāk.

Prasības	Rīcība	Pirms iedarbināšanas	Pēc darba
<b>Griezējsistēma</b>	Vizuāla pārbaude	•	•
	Aplūkojiet un pārbaudiet komplektu	•	
<b>Visus stiprinājumus, kam var piekļūt</b>	Pārbaudiet	•	
	Vēlreiz pievelciet	•	•

## Problēmu novēršana

Turpmākajā tabulā uzskaitītas problēmas, to iemesli un risinājumi, ja jūsu krūmgriezis nedarbojas pareizi. Ja problēmas neizdodas novērst, sazinieties ar autorizētu servisa centru.

Problēma	Iespējamais iemesls	Risinājums
<b>Motors darbojas, bet asmeņi nekustās.</b>	Piedziņas troses nav savienotas.	Atvienojiet stieņus, pārliecinieties, ka piedziņas troses savienojas, kad savieno stieņus.
<b>Griezējriķis pārāk sakarsis</b>	Truļi asmeņi	Nomainiet asmeņu komplektu.
<b>Pārmērīga vibrācija</b>	Vaļīgi fiksatori.	Pievelciet visus fiksatorus.

## Izvērsts skats

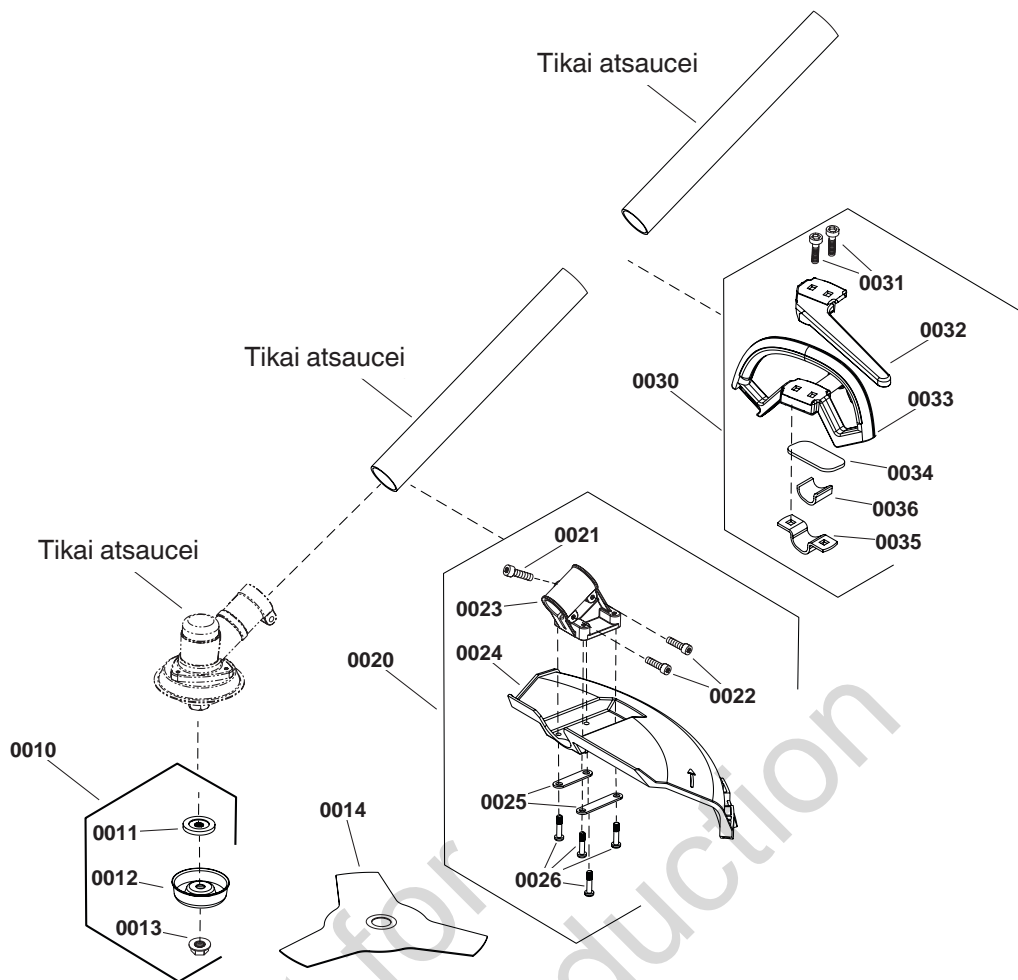

## Daļu saraksts

VIENUMA NR.	DAĻAS NR.	APRAKSTS	GAB.
0010	771012	SASKAŅOŠANA	1
0011	-----	PLĀKSNE, PIESPIEŠANAS	1
0012	-----	VĀKS	1
0013	-----	UZGRIEZNIS, M10-1,25	1
0014	84003805	ASMENS KOMPLEKTS	1
0020	771013	AIZSARGA KOMPLEKTS	1
0021	-----	MONTĀŽAS SKRŪVE, M5-14	1
0022	-----	MONTĀŽAS SKRŪVE, M5-20	2
0023	-----	SKAVA	1
0024	-----	AIZSARGS	1
0025	-----	PLĀKSNE	2
0026	-----	BULTSKRŪVE, M5-20	4
0030	771520	KOMPLEKTS, ROKTURA	1
0031	-----	SKRŪVE	2
0032	-----	ROKTURIS, PAPILDU	1
0033	-----	ROKTURIS	1
0034	-----	PALIKTNIS	1
0035	-----	SKAVA	1
0036	-----	GUMIJAS GREDZENS	1



### IEROBEŽOTĀ GARANTIJA

Tālāk norādītajā garantijas periodā uzņēmums Briggs & Stratton apņemas bez papildu maksas remontēt vai nomainīt jebkuras sastāvdaļas ar izejmateriāla vai ražošanas defektu. Transporta izmaksas par izstrādājumu, kurš šīs garantijas ietvaros iesniegts remontam vai apmaiņai, jāsedz pircējam. Šī garantija ir spēkā tālāk norādītajos laika periodos un ievērojot tālāk izklāstītos nosacījumus. Lai saņemtu garantijas apkopes pakalpojumus, skatiet pārstāvju meklēšanas karti vietnē [www.snapper.com](http://www.snapper.com) un noskaidrojiet tuvāko pilnvaroto apkopes pakalpojumu sniedzēju. Pircējam ir jāsasīnās ar pilnvaroto apkopes pakalpojumu sniedzēju un jānogādā izstrādājums tā turpmākai pārbaudei un testēšanai pilnvarotajam apkopes pakalpojumu sniedzējam.

**Citu tiešu garantiju nav. Netiešas garantijas, ieskaitot garantijas par piemērotību pārdošanai un atbilstību noteiktam nolūkam, ir spēkā zemāk norādītajā garantijas periodā, vai arī uz tām attiecināmi tiesību aktos atrunātie ierobežojumi. Atbildība par nejausiem vai izrietošiem zaudējumiem tiek izslēgta tādā mērā, kādā šī atbildības izslēgšana ir atrunāta tiesību aktos.** Dažās valstīs un zemēs neatzīst ierobežojumus attiecībā uz to, cik ilgi ir spēkā netiešā garantija, bet citās valstīs vai to daļās nepieļauj nejauso vai izrietošo zaudējumu izslēgšanu vai ierobežošanu, tādēļ iepriekšminētais ierobežojums un garantijas izslēgšana var neattiekties uz jums. Šī garantija sniedz jums noteiktas juridiskās tiesības, un jums var arī būt citas tiesības, kuras atšķiras dažādās valstīs un dažādās vienas valsts daļās.\*\*

### GARANTIJAS PERIODS

Izstrādājums	Lietošana patēriņa vajadzībām	Komerčiāla lietošana
Piederums/Palīgierīce/Aprikojums	36 mēneši	Nav

\*\* Austrālijā: mūsu izstrādājumi tiek nodrošināti ar garantijām, kuras saskaņā ar Austrālijas Patērētāju aizsardzības likumu nevar izslēgt. Jums ir tiesības nomainīt izstrādājumu vai saņemt naudas līdzekļu atmaksu, ja izstrādājuma darbībā radušies būtiski traucējumi, vai arī, ja radušies citi pamatoti paredzami zaudējumi vai bojājumi. Turklāt jums ir tiesības iesniegt izstrādājumu remontam vai nomainīt izstrādājumu, ja tā kvalitāte nav pieņemama, taču tā darbības traucējumi nav būtiski. Lai saņemtu garantijas apkopes pakalpojumus, skatiet pārstāvju meklēšanas karti vietnē [BRIGGSandSTRATTON.COM](http://BRIGGSandSTRATTON.COM) un noskaidrojiet tuvāko pilnvaroto apkopes pakalpojumu sniedzēju, vai sazinieties ar mums pa tālruni 1300 274 447, sūtiet e-pasta ziņojumu uz e-pasta adresi [salesenquires@briggsandstratton.com.au](mailto:salesenquires@briggsandstratton.com.au) vai rakstiet uz adresi Briggs & Stratton Australia Pty Ltd, 1 Moorebank Avenue, NSW, Australia, 2170.

Garantijas periods sākas dienā, kad izstrādājumu iegādājies pirmais mazumtirdzniecības patērētājs vai komercpatērētājs. "Izmantošana patēriņa vajadzībām" nozīmē, ka mazumtirdzniecības patērētājs izmanto precī savā mājāsaimniecībā. "Izmantošana komerciāliem nolūkiem" nozīmē visus pārējos preces izmantošanas veidus, tai skaitā lietošanu komerciāliem, peļņas gūšanas vai izīrēšanas nolūkiem. Tiklīdz izstrādājums tiek izmantots komerciāliem nolūkiem, saskaņā ar šīs garantijas nosacījumiem turpmāk tas tiek uzskatīts par komerciālai lietošanai iegādātu izstrādājumu.

Lai nodrošinātu ātru un pilnvērtīgu garantijas servisu, reģistrējiet izstrādājumu turpmāk norādītajā vietnē vai vietnē [www.onlineproductregistration.com](http://www.onlineproductregistration.com), nosūtiēt aizpildītu reģistrācijas karti pa pastu vai zvaniet pa tālruni uz numuru 1-800-743-4115 (ASV).

Saglabājiet savu pirkumu apliecināmo čeku. Ja netiek iesniegts apliecinājums sākotnējam pirkuma datumam, kad ir nepieciešams garantijas serviss, tad garantijas perioda noteikšanai tiek izmantots izstrādājuma izgatavošanas datums. Lai varētu izmantot Briggs & Stratton garantiju, nav nepieciešams reģistrēt izstrādājumu.

### PAR JŪSU GARANTIJU

Garantijas apkopes pakalpojumi ir pieejami tikai, sazinoties ar Snapper pilnvarotu apkopes pakalpojumu sniedzēju. Parasti garantijas remontdarbus veic ierastajā kārtībā, taču dažreiz garantijas prasības var būt nepamatotas. Šī garantija sedz tikai materiālu vai ražošanas defektus. Tā nesez bojājumus, ko izraisījusi neatļauta vai nepareiza lietošana, nepareiza apkope vai remonts, kā arī parastu izstrādājuma nolietojumu.

**Neatļauta un nepareiza lietošana.** Pareiza izstrādājuma lietošana un tā pielietojuma mērķis ir aprakstīti lietotāja rokasgrāmatā. Izstrādājuma lietošana veidā, kas nav norādīts lietotāja rokasgrāmatā vai izstrādājuma lietošana pēc tam, kad tas ticis bojāts, anulē tiesības uz garantiju. Garantija zaudē spēku, ja ir noņemts izstrādājuma sērijas numurs, vai ja izstrādājums ir jebkāda veidā mainīts, kā arī gadījumos, kad var pierādīt tā ļaunprātīgu izmantošanu, piemēram, ja atrasti bojājumi no sitieniem vai ūdens/ķīmiskās korozijas.

**Nepareiza tehniskā apkope vai remonts.** Šī izstrādājuma tehniskā apkope ir jāveic atbilstoši lietotāja rokasgrāmatā aprakstītajām procedūrām un grafikiem, un remonts vai apkope ir jāveic, lietojot oriģinālās Briggs & Stratton vai līdzvērtīgas rezerves daļas. Šī garantija nesez bojājumus, kas radīti tehnisko apkopju neveikšanas vai neoriģinālo rezerves daļu lietošanas rezultātā.

**Parastais nolietojums.** Tāpat kā vairums mehānisku ierīču, arī jūsu aprīkojums ir pakļauts nolietojumam, pat, ja tam pienācīgi veiktas apkopes. Garantija nesez remonta izmaksas, ja parastas lietošanas rezultātā ir daļēji vai pilnīgi samazinājies aprīkojuma vai atsevišķas tā detaļas darbmūžs. Garantija neattiecas uz sastāvdaļām, kurām ir nepieciešama tehniskā apkope vai kuras ir pakļautas dabiskajam nolietojumam, piemēram, uz filtriem, siksnām, asmeņiem, bremžu klučiem (izņemot dzinēja bremžu klučus), izņemot izejmateriāla vai ražošanas defekta gadījumā.

**Citi ierobežojumi.** Šajā garantijā nav iekļauti bojājumi, kas radušies negadījumā, ļaunprātīgas izmantošanas, modifikāciju, izmaiņu, nepareizas apkopes, sasalšanas vai ķīmiskas korozijas dēļ. Garantija neattiecas arī uz palīgierīcēm un piederumiem, kas nav bijuši iekļauti izstrādājuma sākotnējā komplektācijā. Šī garantija neattiecas uz lietotu, daudzkārtlietojamu vai prezentācijas nolūkiem paredzētu aprīkojumu vai dzinējiem. Tāpat šī garantija nesez defektus, kas radušies stihisku nelaimju vai citu nepārvaramas varas notikumu dēļ, kurus ražotājs nespēj ietekmēt.

## Inhoud handleiding:

Algemene informatie	2
Veiligheid van de gebruiker	2
Onderdelen en functies	4
Montage	4
Bediening	4
Opslag	4
Onderhoud	5
Problemen oplossen	5
Onderdelenlijst	6
Garantie	7

## Algemene informatie

De illustraties in dit document zijn representatief. Uw apparaat kan verschillen van de weergegeven afbeeldingen. **LINKS** en **RECHTS** zijn gezien vanuit het oogpunt van de gebruiker.

Het gebruik van Opmerking in de tekst wijst op uitleg, uitzonderingen of alternatieven voor de vermelde procedures.







Alle vertalingen van dit document zijn gebaseerd op het oorspronkelijke, in het Engels gestelde bronbestand.

## Veiligheid van de gebruiker

**Bewaar deze instructies voor toekomstig gebruik.** Deze handleiding bevat veiligheidsinformatie om u te wijzen op de gevaren en risico's van dit product en hoe u deze kunt vermijden. De handleiding bevat ook belangrijke instructies die moeten worden opgevolgd tijdens het aanvankelijk opzetten, het gebruik en het onderhoud van het product. Het is belangrijk dat u deze instructies leest en begrijpt voordat u dit apparaat probeert te starten of te bedienen.

### Veiligheidssymbolen en signaalwoorden

Het veiligheidssymbool  duidt veiligheidsinformatie aan over gevaren die kunnen leiden tot lichamelijk letsel. Een signaalwoord (GEVAAR, WAARSCHUWING of VOORZICHTIG) wordt gebruikt samen met het waarschuwingspictogram om te wijzen op de waarschijnlijkheid en de mogelijke ernst van het letsel. Verder kan een gevarensymbool worden gebruikt om de soort gevaar aan te duiden.

-  **GEVAAR** duidt op een risico, dat indien het niet wordt vermeden, de dood of een ernstig lichamelijk letsel tot gevolg zal hebben.
-  **WAARSCHUWING** duidt op een risico, dat indien het niet wordt vermeden, de dood of een ernstig lichamelijk letsel tot gevolg kan hebben.
-  **VOORZICHTIG** duidt op een gevaar dat, indien het niet wordt voorkomen, kan resulteren in licht of matig letsel.

**OPGEPAST** duidt op een handeling die kan resulteren in schade aan het product.

### WAARSCHUWING

Dit product kan u blootstellen aan chemicaliën waaronder lood en loodverbindingen, waarvan bij de staat Californië bekend is dat ze kanker kunnen veroorzaken en kunnen leiden tot geboortefwijkingen of andere vruchtbaarheidsproblemen. Ga voor meer informatie naar [www.P65Warnings.ca.gov](http://www.P65Warnings.ca.gov).

Symbool	Betekenis
	Veiligheidsinformatie over gevaren die tot persoonlijk letsel kunnen leiden.
	Lees de gebruiksinstructies van de bosmaaier voordat u het apparaat in gebruik neemt.
	Gevaar van weggeworpen voorwerpen - Draag oogbescherming. Geluidsgevaar - Draag gehoorbescherming.
	Draag veiligheidshandschoenen en -schoenen.
	Bescherm de machine tegen regen en vochtige omgevingen.
	Gevaar door terugslag mes - Risico van verlies van controle als het mes een massief voorwerp raakt dat het niet kan doorsnijden.
	Gevaar van snijwonden door mes - Houd handen en voeten uit de buurt van het mes.
	Gevaar van weggeworpen voorwerpen - Het mes kan voorwerpen waarmee het in aanraking komt wegwerpen.
	Alle omstanders moeten minimaal 15 meter (50 voet) van de machine vandaan worden gehouden.

## Veiligheid en hantering



### WAARSCHUWING



Zorg ervoor dat u het bosmaaierhulpstuk niet gebruikt voordat u alle veiligheids- en behandelingsparagrafen hebt gelezen.

- Blijf waakzaam. Kijk wat u doet wanneer u het gereedschap gebruikt. Gebruik de bosmaaier niet onder invloed van alcohol, drugs of medicijnen of als u moe of ziek bent.
- Gebruik de bosmaaier niet voor enig ander doel dan waarvoor deze bedoeld is.
- Gebruik alleen de originele aanbevolen onderdelen en accessoires van de fabrikant.

### Voordat u de bosmaaier gebruikt

- Het gebruik van elke bosmaaier kan resulteren in het wegslingeren van materiaal in de ogen, wat ernstig oogletsel kan veroorzaken. Draag altijd een veiligheidsbril met zijkleppen. Draag altijd slipvrije veiligheidsschoenen, gehoorbescherming en handschoenen.
- Ken de bedieningselementen van de bosmaaier en leer hoe u in een noodgeval het apparaat snel kunt bedienen door de "aan / uit"-schakelaar los te laten.
- Controleer voordat u de bosmaaier gebruikt of het mes niet versleten of beschadigd is.
- Ga op de juiste manier gekleed. Draag geen wijde kleding, sieraden of lang haar dat in de bewegende delen vast kan komen te zitten.
- Gebruik geen elektrisch gereedschap in explosieve atmosferen, zoals in aanwezigheid van brandbare vloeistoffen, gassen of stof. Elektrisch gereedschap kan vonken creëren die het stof of de dampen kunnen ontsteken.
- Uitsluitend in daglicht of goed kunstlicht gebruiken. Nooit gebruiken bij slecht weer, vooral niet als er kans op bliksem is.
- Houd de plek waar u werkt schoon en goed verlicht.



### WAARSCHUWING

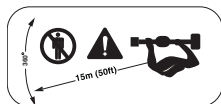

Alle omstanders moeten tijdens het gebruik op een afstand van ten minste 15 m (50 ft) van de maaikop worden gehouden.

- Zet de machine onmiddellijk stop als u wordt benaderd.
- Wees voorzichtig bij draaien of zwenken met het apparaat.
- Kijk voordat u draait of van richting verandert.

## Gebruik van de bosmaaier

- Loop met de bosmaaier. Ren er nooit mee.
- Voor een volledige controle over de bosmaaier dient u ervoor te zorgen dat u stevig staat, met uw gewicht evenredig verdeeld over beide benen zonder te ver te reiken. Gebruik beide handen bij het gebruik van de bosmaaier.
- Houd de hendel droog en vrij van olie en vet.
- Forceer de bosmaaier niet. Gebruik altijd het juiste gereedschap voor uw toepassing.
- Gebruik de bosmaaier niet als het apparaat niet aan en uit kan worden gezet met de schakelaar.
- Niet-gebruikt elektrisch gereedschap dient buiten het bereik van kinderen bewaard te worden. Sta personen, die niet bekend zijn met het elektrisch gereedschap of deze instructies, niet toe het elektrisch gereedschap te gebruiken.



### WAARSCHUWING



- Houd alle lichaamsdelen, vooral handen, uit de buurt van de bewegende delen wanneer de bosmaaier werkt.
- Zet de bosmaaier altijd uit en verwijder de accu als de volgende omstandigheden van toepassing zijn:
  - voordat u een blokkering verwijdert.
  - voordat u het apparaat inspecteert, reinigt of er werkzaamheden aan verricht.
  - wanneer u de bosmaaier onbewaakt achterlaat.
  - als het apparaat vastloopt.



### WAARSCHUWING



Dit gereedschap kan voorwerpen in het rond slingeren die tot ernstig letsel kunnen leiden.

- Controleer de plaats waar u aan het werk gaat en verwijder stenen, metaalstukken of andere voorwerpen die rondgeslingerd kunnen worden.



### WAARSCHUWING



Terugslag van het mes is een plotseling beweging van de snijkop wanneer deze in aanraking komt met een voorwerp waar hij niet doorheen kan snijden. Terugslag van het mes kan leiden tot verlies van controle over het gereedschap, wat kan leiden tot ernstig letsel bij de gebruiker of bij omstanders.

- Wees voorzichtig bij het maaien nabij massieve voorwerpen zoals rotsen, bomen en paaltjes.

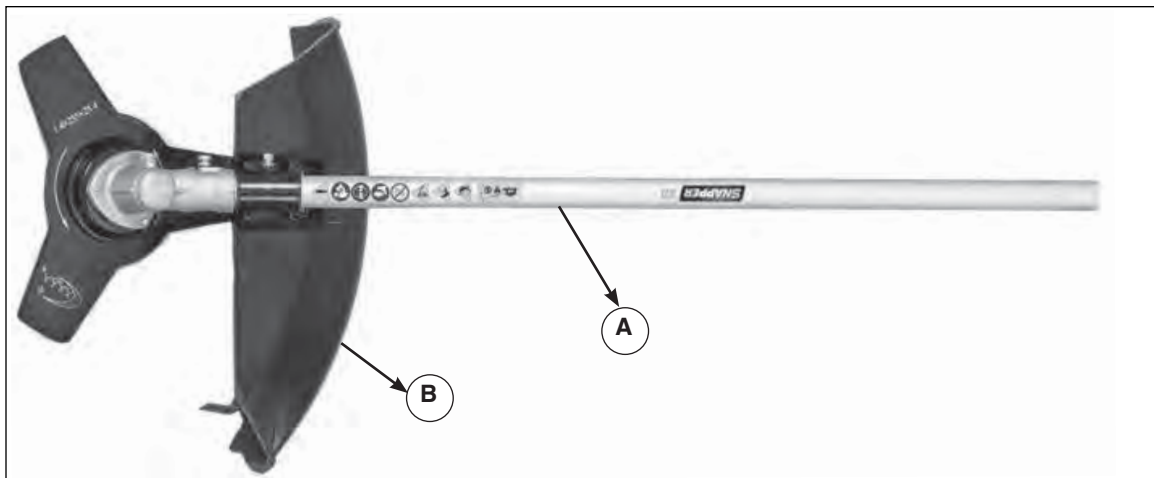

Afbeelding

1

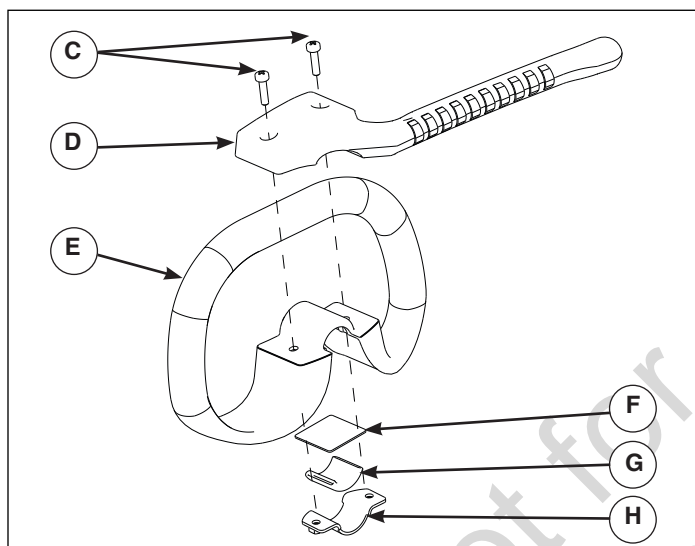

Afbeelding

2

## Onderdelen en functies

- Ⓐ Bosmaaierhulpstuk
- Ⓑ Beschermkap

## Montage (afbeelding 2)

1. Verwijder de bestaande hulphendel van de stok.
2. Schuif de klem (H) over de rubber huls (G).
3. Schuif de stok door de hulphendel (E).
4. Schuif de ring (F) over de stok.
5. Steek twee schroeven (C) door de gaten in het hendelverlengstuk (D).
6. Breng de gaten in het hendelverlengstuk (D) in lijn met de gaten in de hulphendel (E) en de gaten in de klem (H). Bevestig het hendelverlengstuk aan de hulphendel en de stok met schroeven (C) en moeren in de klem, op een afstand van minimaal 15 cm van het koppelstuk. Met een steeksleutel vastdraaien. Zorg dat de hulphendel in de tegengestelde richting staat ten opzichte van het mes.

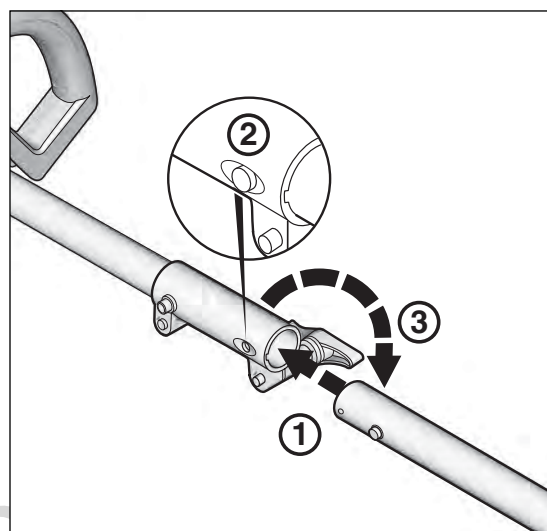

Afbeelding

3

## Gebruik (afbeelding 3)

- ① Steek de stok van de bosmaaier in de stok van de aandrijfkop.
- ② Druk op de knop op de stok om de stok met de aandrijfkop te vergrendelen.
- ③ Draai de knop op de stok met de aandrijfkop aan.

## Opslag

Verwijder de accu altijd voor transport of opslag van de bosmaaier. Een goede behandeling van de bosmaaier vermindert het risico op letsel door de snijmesses.

## Onderhoud

Controleer de bosmaaier regelmatig op verkeerde uitlijning, stroefheid van bewegende delen, breuk van onderdelen en andere omstandigheden die de bediening van de bosmaaier kunnen beïnvloeden. Als het apparaat beschadigd is, moet u het vóór gebruik laten repareren.

Houd het snijgereedschap scherp en schoon. Met goed onderhouden snijgereedschap met scherpe snijranden bestaat er minder kans op vastlopen en is het gereedschap gemakkelijker onder controle te houden.

Alle onderhouds-, reparatie- en inspectiewerkzaamheden dienen door een erkend servicecentrum te worden uitgevoerd.

### Onderhoudsschema

Raadpleeg de volgende tabel voor periodiek onderhoud.

Vereisten	Handelingen	Vóór het starten	Na het gebruik
<b>Snijstelsysteem</b>	Visuele inspectie	•	•
	Montage inspecteren en controleren	•	
<b>Alle toegankelijke bevestigingsmaterialen</b>	Controleren	•	
	Opnieuw aandraaien	•	•

## Problemen oplossen

De volgende tabel geeft een overzicht van problemen, oorzaken en corrigerende maatregelen als uw bosmaaier niet goed werkt. Als dit het probleem niet verhelpt, dient u contact op te nemen met een erkend servicecentrum.

Probleem	Mogelijke oorzaak	Oplossing
<b>Motor draait maar messen blijven stilstaan</b>	Aandrijfkabels zijn niet ingeschakeld.	Ontkoppel de stokken; zorg ervoor dat de aandrijfkabels gekoppeld worden wanneer de stokken worden aangesloten.
<b>Snijgereedschap is te warm</b>	Botte snijmessen.	Vervang de messenconstructie.
<b>Overmatig trillen</b>	Los bevestigingsmateriaal.	Draai al het bevestigingsmateriaal aan.

# Doorsnedetekening

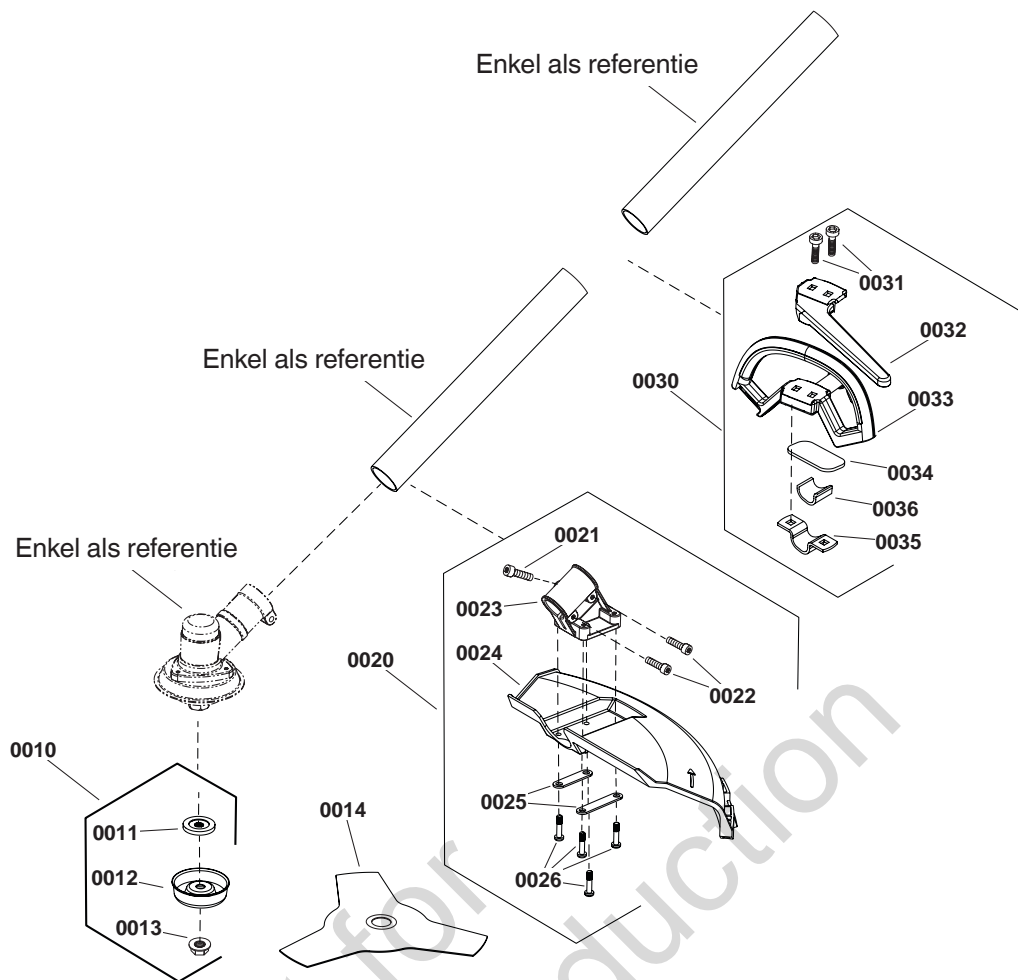

## Onderdelenlijst

ITEMNR.	ONDERDEELNR.	BESCHRIJVING	AANTAL
0010	771012	KOPPELEN	1
0011	-----	PLAAT, DRUK	1
0012	-----	SCHOTEL	1
0013	-----	MOER, M10-1,25	1
0014	84003805	MESSENCONSTRUCTIE	1
0020	771013	BESCHERMKAP	1
0021	-----	KOPSCHROEF, M5-14	1
0022	-----	KOPSCHROEF, M5-20	2
0023	-----	KLEM	1
0024	-----	BESCHERMING	1
0025	-----	PLAAT	2
0026	-----	BOUT, M5-20	4
0030	771520	SET, HENDEL-	1
0031	-----	SCHROEF	2
0032	-----	HENDEL, HULP-	1
0033	-----	HENDEL	1
0034	-----	BLOK	1
0035	-----	KLEM	1
0036	-----	RUBBEREN RING	1



**BEPERKTE GARANTIE**

Briggs & Stratton garandeert dat het gedurende de hieronder opgegeven garantieperiode alle onderdelen van het apparaat met materiaal- en/of fabricagefouten gratis zal repareren en/of vervangen. Transportkosten voor onderdelen die zijn ingezonden voor reparatie of vervanging onder deze garantie komen ten laste van de koper. Deze garantie is geldig voor- en onderhevig aan de onderstaande periodes en voorwaarden. Voor garantieservice kunt u de dichtstbijzijnde erkende servicedealer vinden met behulp van de dealerzoekfunctie op [www.snapper.com](http://www.snapper.com). De koper moet contact opnemen met de erkende servicedealer en vervolgens het product beschikbaar stellen aan de erkende servicedealer voor onderzoek en tests.

**Er zijn geen andere expliciete garanties van toepassing. Impliciete garanties zoals die van verkoopbaarheid en geschiktheid voor een bepaald doel zijn beperkt tot één jaar vanaf aankoop of tot mate die door de wet is toegestaan. Aansprakelijkheid voor incidentele of gevolgschade wordt uitgesloten voor zover dit wettelijk toegestaan is.** Bepaalde staten of landen staan geen beperkingen toe over hoe lang een impliciete garantie geldig is en bepaalde staten of landen staan geen uitsluiting of beperking toe voor incidentele of gevolgschade, zodat de hoger vermelde beperking en uitsluiting misschien niet op u van toepassing is. Deze garantie verleent u specifieke wettelijke rechten en het is mogelijk dat u ook andere rechten hebt, aangezien deze per staat of per land kunnen verschillen.\*\*

**GARANTIEPERIODE**

Onderdeel	Particulier gebruik	Commercieel gebruik
Accessoire/hulpstuk/apparatuur	36 maanden	Geen

\*\* In Australië - Onze artikelen worden geleverd met garanties die onder de Australische consumentenwetgeving niet kunnen worden uitgesloten. U hebt recht op vervanging of terugbetaling voor een grote storing en voor compensatie voor alle andere redelijk te voorziene verliezen of schade. U hebt ook het recht om de goederen te laten repareren of vervangen als de goederen niet van een aanvaardbare kwaliteit zijn en de schade niet een belangrijke storing is. Voor garantieservice kunt u de dichtstbijzijnde erkende servicedealer vinden met behulp van de dealerzoekfunctie op [insert website address], of door 1300 274 447 te bellen, of door een e-mail of brief te sturen aan [salesenquires@briggsandstratton.com.au](mailto:salesenquires@briggsandstratton.com.au), Briggs & Stratton Australia Pty Ltd, 1 Moorebank Avenue, NSW, Australia, 2170.

De garantieperiode begint op de datum van aankoop door de eerste consument of commerciële klant. "Consumentengebruik" betekent persoonlijk huishoudelijk gebruik door een particuliere consument. "Commercieel gebruik" betekent ieder ander gebruik, inclusief het gebruik voor commerciële huurdoeleinden of voor het genereren van inkomen. Zodra het product voor commerciële doelen is gebruikt, zal het hierna worden beschouwd als commercieel gebruik voor doeleinden van deze garantie.

Voor directe en volledige garantiedekking wordt u verzocht uw product te registreren op de hierboven vermelde website of op [www.onlineproductregistration.com](http://www.onlineproductregistration.com), of om de ingevulde registratiekaart (indien verstrekt) per post te versturen, of ons te bellen op het nummer 1-800-743-4115 (in de VS).

Bewaar uw kwitantie als aankoopbewijs. Indien u geen bewijs van de eerste aankoopdatum kunt overleggen op het moment dat om garantieservice verzocht wordt, dan zal de fabricagedatum van het product gebruikt worden om de garantieperiode te bepalen. Om in aanmerking te komen voor garantieservice voor producten van Briggs & Stratton hoeft het product niet geregistreerd te zijn.

**OVER UW GARANTIE**

De garantieservice is uitsluitend beschikbaar via de *erkende servicedealers* van Snapper. De meeste garantie zal routinematig afgehandeld worden, maar soms zijn verzoeken om garantieservice niet billijk. Deze garantie geldt alleen voor materiaal- en/of fabricagefouten. Hij geldt niet voor schade die is veroorzaakt door verkeerd gebruik of misbruik, verkeerd onderhoud of reparatie, of normale slijtage.

**Verkeerd gebruik en misbruik** - Het juiste, bedoelde gebruik van dit product wordt beschreven in de gebruikershandleiding. Als u het product gebruikt op een manier die niet is beschreven in de gebruikershandleiding of als u het product gebruikt nadat het is beschadigd, vervalt uw garantie. Garantie is niet toegestaan als het serienummer op het product is verwijderd of als het product op een of andere manier is gewijzigd of aangepast, of als het product blijkt te zijn mishandeld zoals herkenbaar is aan inslag schade of beschadiging door water/chemische corrosie.

**Verkeerd onderhoud of reparatie** - Dit product moet worden onderhouden volgens de procedures en schema's in de gebruikershandleiding en voor service- en reparatiewerkzaamheden moeten originele Briggs & Stratton-onderdelen worden gebruikt. Schade die is veroorzaakt door gebrekkig onderhoud of het gebruik van niet-originele onderdelen valt niet onder de garantie.

**Normale slijtage** - Net zoals alle mechanische apparaten is ook uw apparaat onderhevig aan slijtage zelfs als het goed wordt onderhouden. Deze garantie dekt geen reparaties wanneer normaal gebruik de levensduur van een onderdeel of machine heeft uitgeput. Onderdelen die moeten worden onderhouden en aan slijtage onderhevig zijn zoals filters, riemen, snijbladen en remblokken (met uitzondering van motorremblokken) vallen niet onder de garantie als het uitsluitend om slijtagekenmerken gaat, maar wel als er sprake is van materiaal- en/of fabricagefouten.

**Andere uitsluitingen** - Deze garantie is niet van toepassing van schade als gevolg van ongelukken, misbruik, modificaties, veranderingen, onjuist onderhoud, bevriezen of chemisch verval. Toevoegingen of toebehoren die oorspronkelijk niet met het product zijn meegeleverd, zijn eveneens uitgesloten. Deze garantie geldt niet voor gebruikte, gereviseerde, tweedehands aangeschafte of voor demonstraties gebruikte apparatuur of motoren. Deze garantie sluit defecten uit die te wijten zijn aan overmacht en andere niet te voorziene gebeurtenissen waarop de fabrikant geen invloed heeft.

## Manualens innhold:

Generell informasjon.....	2
Operatørens sikkerhet .....	2
Deler og funksjoner.....	4
Montering .....	4
Drift .....	4
Oppbevaring.....	4
Vedlikehold.....	5
Feilsøking .....	5
Deleliste .....	6
Garanti.....	7

## Generell informasjon

Illustrasjonene i dette dokumentet er representative. Enheten vil kunne avvike noe i forhold til de bildene som er vist. **VENSTRE** og **HØYRE** slik brukeren ser det fra vedkommendes posisjon.

Bruken av MERK i teksten betyr oppklaringer, unntak eller alternativer til prosedyrene som er gitt.



Alle språkoversettelser av dette dokumentet er utarbeidet på bakgrunn av den originale engelske kildefilen.

## Operatørens sikkerhet

**Ta vare på disse instruksjonene for fremtidig referanse..** Disse bruksanvisningene inneholder sikkerhetsinformasjon som gjør deg oppmerksom på de farer og risikoer som er forbundet med produktet og hvordan du kan unngå dem. Den inneholder også viktige instruksjoner som må følges ved oppsett, drift og vedlikehold av produktet.

Det er viktig at du leser og forstår disse instruksjonene før du prøver å starte eller bruke dette utstyret.

## Sikkerhetsadvarsler og signalord

Symbolet for sikkerhetsadvarsel  er brukt til å identifisere sikkerhetsinformasjon angående farer som kan medføre personskade. Et signalord (FARE, ADVARSEL eller FORSIKTIG) brukes sammen med symbolet som varsler sikkerhet for å vise sannsynligheten og potensiell alvorlighetsgrad ved personskader. Dessuten vil et faresymbol også kunne vært brukt for å representere typen fare det er snakk om.

- ▲ FARE** indikerer en fare som, dersom den ikke unngås, vil resultere i død eller alvorlig personskade.
- ▲ ADVARSEL** indikerer en fare som, dersom den ikke unngås, kan resultere i død eller alvorlig personskade.
- ▲ FORSIKTIG** viser til en fare som kan føre til mindre eller moderate personskader hvis den ikke unngås.

**OBS** viser til en handling som kan føre til skade på produktet.

### ▲ ADVARSEL!

Dette produktet kan eksponere deg for kjemikalier, inkludert bly og blyforbindelser, som i delstaten California er kjent for å forårsake kreft og misdannelser eller andre forplantningsskader. For mer informasjon, gå til [www.P65Warnings.ca.gov](http://www.P65Warnings.ca.gov).

Symbol	Betydning
	Sikkerhetsinformasjon om farer som kan føre til personskade.
	Les brukerveiledningen til krattrydderen før du bruker maskinen.
	Fare for at gjenstander kan slynges ut - Bruk vernebriller. Støyfare - Bruk hørselsvern.
	Bruk vernehansker og vernesko.
	Beskytt maskinen mot regn og våte miljøer.
	Støtfare fra kniven - Risiko for tap av kontroll på enheten hvis kniven kommer i kontakt med en solid gjenstand den ikke kan skjære.
	Kuttfare fra kniven - Hold hender og føtter unna kniven.
	Fare for at gjenstander kan slynges ut - Bladet kan slynge gjenstander hvis det kommer i kontakt med dem.
	Alle tilskuere må holdes minst 15 meter unna maskinen.

## Sikkerhet og håndtering



### ADVARSEL



Ikke bruk krattrydder-redskapet før du har lest alle seksjonene om sikkerhet og håndtering.

- Oppretthold årvåkenhet. Følg med på hva du gjør når du bruker et elektroverktøy. Ikke bruk krattrydderen hvis du er påvirket av alkohol, narkotika eller medikamenter eller når du er trett eller syk.
- Ikke bruk krattrydderen til noe annet formål enn det den er tiltenkt.
- Bruk kun produsentens ekte, anbefalte reservedeler og tilbehør.

### Før bruk av krattrydderen

- Bruken av et hvilket som helst elektroverktøy kan føre til at fremmedlegemer blir kastet i øynene, og dette kan føre til alvorlig øyenskader. Bruk alltid vernebriller med sideskjold. Bruk alltid sklisliske vernesko, hørselsvern og hansker.
- Kjenn til krattrydder-kontrollene og lær hvordan du stopper enheten fort i en nødsituasjon ved å slippe opp "ON / OFF"-bryteren.
- Sørg for at knivkomponentene ikke er skadet eller ødelagt før du bruker krattrydderen.
- Ha på deg passende klær. Ikke ha på deg løstsittende klær eller smykker eller langt hår som kan sette seg fast i bevegelige deler.
- Ikke bruk elektroverktøy i eksplosive atmosfærer, slik som i nærvær av brennbare væsker, gasser eller støv. Elektroverktøy kan skape gnister, som kan antenne støv eller gasser.
- Må kun brukes i dagslys eller i god kunstig belysning. Må aldri brukes i dårlig vær, spesielt når det er fare for lyn.
- Hold arbeidsområdet ditt ryddig og godt belyst.



### ADVARSEL



Tilskuere må holdes minst 15 m unna maskinens skjærehode når maskinen er i bruk

- Stopp maskinen umiddelbart hvis noen nærmer seg.
- Vær forsiktig når du snur eller svinger enheten.
- Se før du snur eller endrer retning.

## Bruke krattrydderen

- Gå med krattrydderen. Aldri løp.
- For å holde full kontroll på krattrydderen må du til enhver tid stå stødig med vekten jevnt balansert over begge føttene og aldri strekke deg for langt frem eller ut. Bruk begge hendene når du bruker krattrydderen.
- Hold alltid håndtaket tørt og rent for olje og fett.
- Ikke bruk makt på krattrydderen. Bruk alltid riktig verktøy for bruksområdet.
- Ikke bruk krattrydderen hvis bryteren ikke slår den AV eller PÅ.
- Oppbevar uvirksomme elektroverktøy utenfor barns rekkevidde.  
Ikke la personer som ikke er kjent med elektroverktøyet eller disse instruksjonene bruke elektroverktøyet.



### ADVARSEL



- Hold alle kroppsdeler, spesielt hender, unna bevegelige deler når krattrydderen er i bruk.
- Stopp alltid krattrydderen og fjern batteriet hvis følgende forutsetninger gjelder:
  - før du fjerner blokkeringer.
  - før du monterer, sjekker, rengjør eller jobber på enheten.
  - når du etterlater krattrydderen uten tilsyn.
  - hvis enheten kiler seg.



### ADVARSEL



Dette verktøyet er i stand til å slynge gjenstander som kan føre til alvorlig skade.

- Inspiser arbeidsområdet og fjern steiner, metallbiter eller andre gjenstander som kan bli slynget.



### ADVARSEL



Støt fra kniven er en plutselig bevegelse av skjærehodet når det kommer i kontakt med en gjenstand det ikke kan skjære gjennom. Støt fra kniven kan føre til tap av kontroll av verktøyet, som kan føre til alvorlig skade på operatøren eller tilskuere.

- Vær forsiktig når du kutter rundt solide gjenstander, slik som steiner, trær eller stolper.

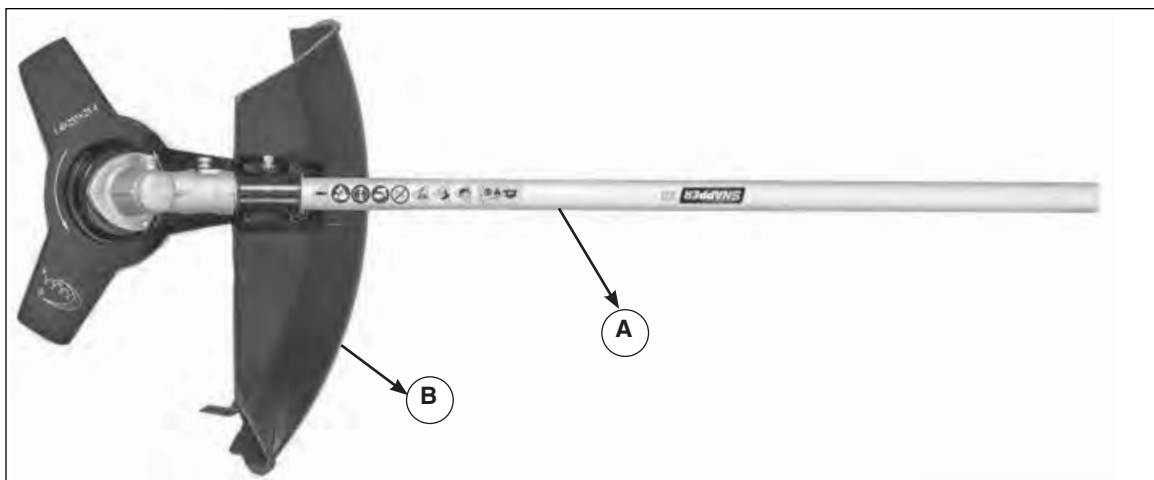

Figur 1

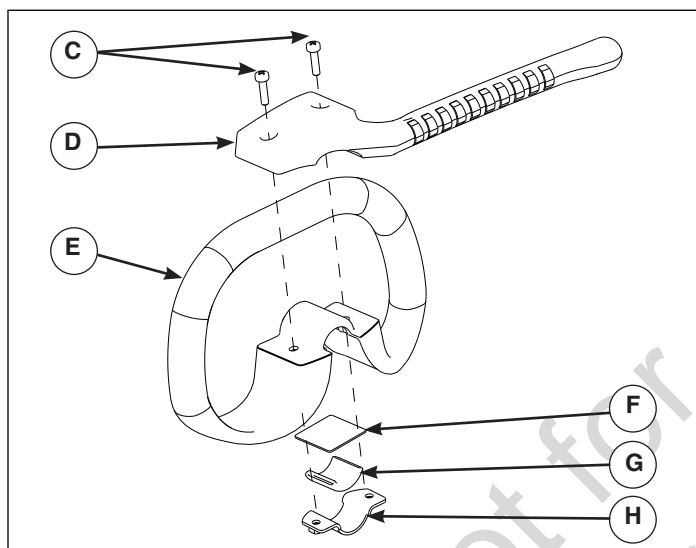

Figur 2

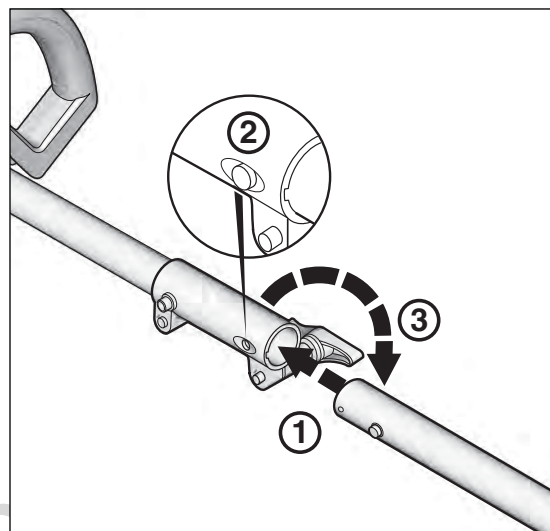

Figur 3

## Deler og funksjoner

- Ⓐ Krattrydderredskap
- Ⓑ Partikkelbeskyttelse

## Montering (Figur 2)

1. Fjern det eksisterende hjelpehåndtaket fra stangen.
2. Skyv klemmen (H) over gummiforing (G).
3. Skyv stangen gjennom hjelpehåndtaket (E).
4. Skyv skiven (F) over stangen.
5. Sett inn to skruer (C) gjennom hull i håndtaksforlengelsen (D).
6. Juster hull i håndtaksforlengelsen (D) slik at de er jamstilt med hullene i hjelpehåndtaket (E) og hull i klemmen (H). Fest håndtaksforlengelsen til hjelpehåndtaket og stangen med skruer (C) og muttere på klemmen. Avstanden skal ikke være mindre enn 15 cm fra koblingen. Bruk en skrunøkkel til å stramme. Sørg for at retningen til hjelpehåndtaket er motsatt av kniven.

## Drift (Figur 3)

- ① Sett krattrydder-stangen inn i stangen på strømhodet.
- ② Trykk på knappen på stangen for å la strømhodet låses på plass.
- ③ Fest knotten på strømhodestangen.

## Oppbevaring

Fjern alltid batteriet når du transporterer eller oppbevarer krattrydderen. Riktig håndtering av krattrydderen vil redusere risikoen for personskader fra skjæreknivene.

# Vedlikehold

Kontroller krattrydderen regelmessig for forskyvninger, bevegelige deler som sitter fast, skade på deler og eventuelle andre tilstander som kan påvirke bruken av krattrydderen. Få enheten reparert før bruk hvis den er skadet.

Hold skjæreverktøy skarpe og rene. Det er mindre sannsynlighet for at riktig vedlikeholdte skjæreverktøy med skarp egg setter seg fast, og de er enklere å kontrollere.

Alt vedlikehold, reparasjoner og inspeksjonsarbeid bør utføres av et autorisert forhandlerverksted.

## Vedlikeholdstabell

Henvis til følgende tabeller for rutinemessig vedlikehold

Krav	Handlinger	Før oppstart	Etter avslutt
<b>Skjæresystem</b>	Visuell inspeksjon	•	•
	Inspiser og sjekk komponentgruppen	•	
<b>Alle tilgjengelige festeanordninger</b>	Sjekk	•	
	Stram på nytt	•	•

## Feilsøking

Følgende diagram viser problemer, årsaker og korrigerende tiltak hvis krattrydderen ikke fungerer riktig. Kontakt et autorisert forhandlerverksted hvis disse ikke fikser problemet.

Problem	Mulig årsak	Utbedring
<b>Motoren går, men knivene står stille.</b>	Drivkablene er ikke koblet inn.	Koble stengene fra hverandre, sørg for at drivkablene kobler til når stengene kobles sammen.
<b>Skjæreverktøyet er fort varmt.</b>	Uskarpe skjærekniver.	Bytt ut knivkomponentene.
<b>Overdreven vibrasjon</b>	Løse festeanordninger.	Stram festeanordninger.

## Utvidet visning

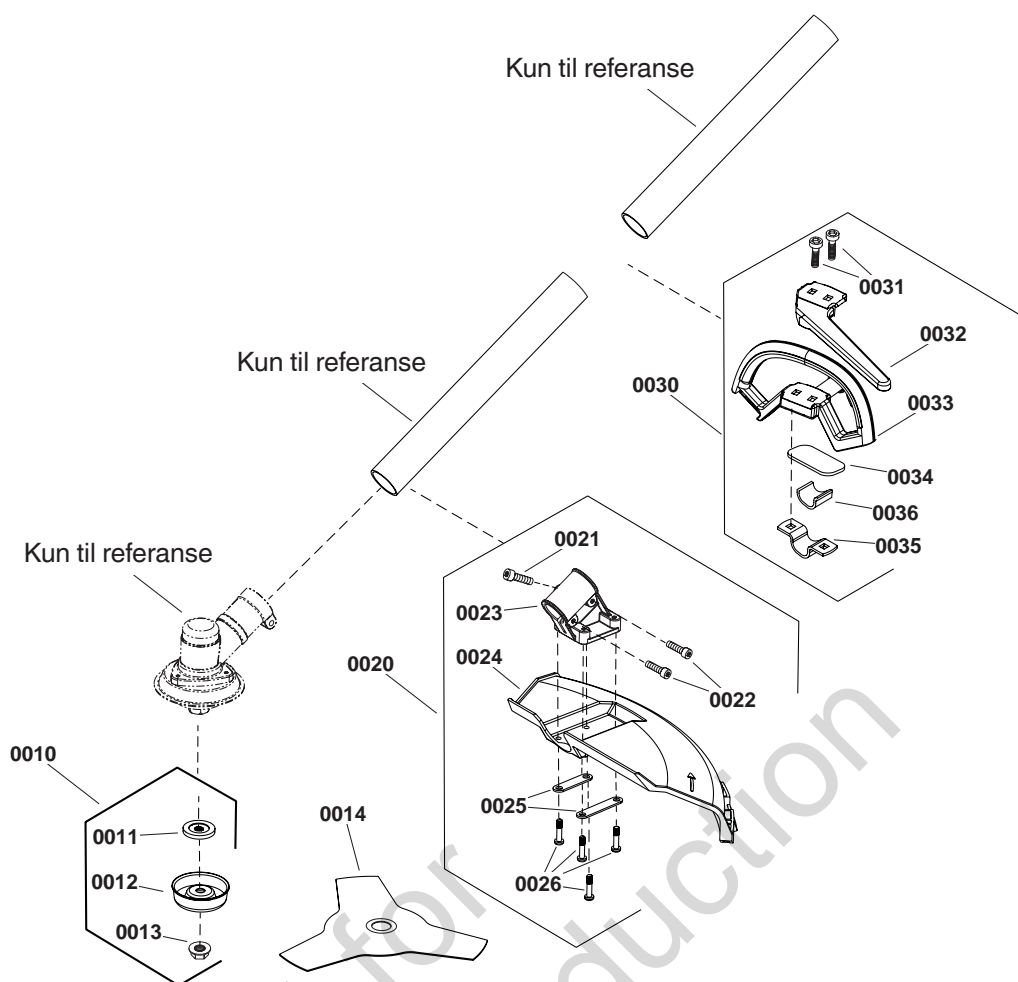

## Deleliste

VARENDR.	DELENR.	BESKRIVELSE	MENGDE
0010	771012	KOPLING	1
0011	-----	PLATE, TRYKK	1
0012	-----	KOPP	1
0013	-----	NUT, M10-1.25	1
0014	84003805	KNIVMONTERING	1
0020	771013	BESKYTTELSESENHET	1
0021	-----	HODESKRUE, M5-14	1
0022	-----	HODESKRUE, M5-20	2
0023	-----	KLEMME	1
0024	-----	SKYDD	1
0025	-----	PLATE	2
0026	-----	BOLT, M5-20	4
0030	771520	SETT, HÅNDTAK	1
0031	-----	SKRUE	2
0032	-----	HÅNDTAK, HJELPE	1
0033	-----	HÅNDTAK	1
0034	-----	KLOSSE	1
0035	-----	KLEMME	1
0036	-----	GUMMI RING	1



### BEGRENSET GARANTI

Briggs & Stratton garanterer at selskapet i løpet av garantiperioden som er angitt nedenfor vederlagsfritt vil reparere eller erstatte alle deler som er defekte når det gjelder materiale eller utførelse eller begge deler. Transportkostnader for et produkt som leveres inn for reparasjon eller utskifting under denne garantien må dekkes av kjøperen. Denne garantien gjelder for og er underlagt tidsperiodene og betingelsene nedenfor. For garantiservice kan du finne nærmeste autoriserte servicesenter med hjelp av forhandlerkartet på [WWW.SNAPPER.COM](http://WWW.SNAPPER.COM). Kjøperen må kontakte den autoriserte serviceforhandleren, og deretter gjøre produktet tilgjengelig for den autoriserte serviceforhandleren for inspeksjon og testing.

**Det er ingen andre uttrykte garantier. Underforståtte garantier, herunder om salgbarhet og egnethet for et bestemt formål, er begrenset til ett år fra kjøpsdato, eller til den utstrekning loven tillater. Ansvar for tilfeldige skader eller skader som konsekvens er utelukket i den grad utelukkelse er tillatt ved lov.** Noen land tillater ikke begrensninger på hvor lenge en underforstått garanti varer, og noen stater eller land tillater ikke fraskrivelse eller begrensning av tilfeldige skader eller skader som konsekvens, så det som er angitt ovenfor ang. begrensninger og utelukkelse gjelder kanskje ikke for deg. Denne garantien gir deg spesielle juridiske rettigheter, og du kan også ha andre rettigheter som varierer fra stat til stat eller land til land.\*\*

### GARANTIPERIODE

Produkt	Privat bruk	Profesjonelt bruk
Tilbehør/tilleggsutstyr/utstyr	36 måneder	Ingen

\*\* I Australia – våre varer leveres med garantier som ikke kan utelukkes iht. Australias forbrukerlovgivning. Du har rett til erstatning eller refusjon for en større feil, og som erstatning for alle andre rimelig forutsigbare tap eller skader. Du har også rett til å få varene reparert eller erstattet dersom varene ikke er av akseptabel kvalitet og svikten ikke utgjør noen større feil. For garantiservice, finn nærmeste autoriserte forhandlerverksted på kartet over forhandlere på [BRIGGSandSTRATTON.com](http://BRIGGSandSTRATTON.com), eller ved å ringe 1300 274 447, evt. ved å sende e-post, hhv. skrive til [salesenquires@briggsandstratton.com.au](mailto:salesenquires@briggsandstratton.com.au), Briggs & Stratton Australia Pty Ltd, en Moorebank Avenue, NSW, Australia, 2170.

Garantiperioden begynner på kjøpsdatoen ved første kjøp i detaljhandel for forbrukere eller næringskunder. "Hjemmebruk" betyr personlig, husbruk av en bruker. "Forretningsmessig bruk" betyr all annen bruk, inkludert bruk for kommersielt, forretningsmessig eller utleieføremål. Når et produkt har blitt brukt kommersielt, vil det deretter bli betraktet som et kommersielt brukt produkt i forhold til anvendelse av denne garantien.

For å sikre rask og fullstendig garantidekning må du registrere produktet på nettstedet som vises over eller på [www.onlineproductregistration.com](http://www.onlineproductregistration.com), eller du kan sende det utfylte registreringskortet (hvis et slikt finnes) via e-post, eller ringe 1-800-743-4115 (i USA).

Ta vare på bevis på kjøpet i form av kvittering. Hvis du ikke kan legge fram bevis på første salgsdato når garantiservice forespørres, vil produksjonsdatoen for produktet bli brukt til å bestemme garantiperioden. Produktregistrering er ikke nødvendig for å få utført garantiservice på Briggs & Strattons produkter.

### OM GARANTIEN

Garantiservice er kun tilgjengelig via Snapper autoriserte serviceforhandlere. De fleste garantireparasjoner utføres rutinemessig, men noen ganger kan det forekomme at et garantikrav ikke er rettmessig. Denne garantien dekker kun defekter mht. materialer og utførelse. Den dekker ikke skader som skyldes feil bruk eller misbruk, feil utført vedlikehold eller reparasjon eller normal slitasje eller elde.

**Feil bruk og misbruk** – Riktig, beregnet bruk av dette produktet er beskrevet i brukerhåndboken. Bruker du produktet på en måte som ikke er beskrevet i brukerhåndboken eller bruker du produktet etter at det er blitt skadet, vil dette gjøre garantien ugyldig. Garantien gjelder ikke hvis serienummeret på produktet er blitt fjernet eller hvis produktet har blitt endret eller modifisert på noen måte, eller hvis produktet har bevis på misbruk som støtskade, eller vann-/kjemiske korrosjonsskader.

**Feil vedlikehold eller reparasjon** – Dette produktet må vedlikeholdes i samsvar med prosedyrene og tidsplanene som er angitt i brukerhåndboken, og reparasjon og service må utføres med originale Briggs & Stratton-deler eller tilsvarende. Skader forårsaket av mangel på vedlikehold eller bruk av ikke-originale deler er ikke dekket av garantien.

**Normal slitasje og elde** – Som alt mekanisk utstyr blir enheten utsatt for slitasje, selv når den vedlikeholdes som den skal. Denne garantien dekker ikke reparasjoner når normal bruk har slitt ut en del eller utstyret. Vedlikeholds- og slitasjeelementer som f.eks. filtre, reimer, knivblad og bremseklosser (unntatt motor-bremseklosser) er ikke dekket av garantien på grunn av slitasjeegenskaper alene, med mindre årsaken skyldes material- eller produksjonsfeil.

**Andre utelukkelse fra garantien** – Denne garantien utelukker skader på grunn av uhell, misbruk, modifikasjoner, endringer, feil utført service, frostskafer eller kjemisk nedbryting. Vedlegg eller tilbehør som ikke opprinnelig var pakket sammen med produktet og fulgte med i pakningen er også ekskludert. Denne garantien omfatter ikke brukt, overhelt, annenhåndsutstyr eller demonstrasjonsutstyr eller -motorer. Denne garantien utelukker også feil på grunn av Guds andlinger og andre force majeure-hendelser utenfor produsentens kontroll.

# Instrukcja – spis treści:

Informacje ogólne .....	2
Bezpieczeństwo operatora.....	2
Części i cechy .....	4
Montaż.....	4
Obsługa.....	4
Przechowywanie .....	4
Konserwacja.....	5
Rozwiązywanie problemów .....	5
Lista części.....	6
Gwarancja.....	7

## Informacje ogólne

Ilustracje zamieszczone w dokumencie mają charakter poglądowy. Urządzenie może różnić się od przedstawionych zdjęć. **LEWO** i **PRAWO** oznaczają strony z punktu widzenia użytkownika.

Termin Uwaga w tekście oznacza wyjaśnienia, wyjątki lub alternatywy opisanych procedur.



Wszystkie tłumaczenia niniejszego dokumentu zostały wykonane na podstawie oryginalnego pliku źródłowego w języku angielskim.

## Bezpieczeństwo operatora

**Zachować instrukcje na przyszłość.** Niniejsza instrukcja obsługi zawiera informacje dotyczące bezpieczeństwa, których celem jest przestrzeżenie użytkownika przed zagrożeniem i ryzykiem stwarzanym przez produkt, a także informacje dotyczące sposobów uniknięcia takich zagrożeń i ryzyka. Instrukcja zawiera również ważne informacje, którymi należy posługiwać się podczas wykonywania pierwszych ustawień, pierwszej obsługi oraz konserwacji produktu.

Przed uruchomieniem bądź rozpoczęciem pracy z urządzeniem użytkownik musi dokładnie zapoznać się z niniejszymi instrukcjami.

### Symbole alarmu bezpieczeństwa i słowa ostrzegawcze

Symbol ostrzegawczy  wskazuje na informacje dotyczące zagrożeń, które mogą prowadzić do uszkodzenia ciała. Słowo ostrzegawcze (NIEBEZPIECZEŃSTWO, OSTRZEŻENIE lub PRZESTROGA) stosowane jest wraz z symbolem alarmu w celu wskazania na prawdopodobieństwo wystąpienia poważnego urazu ciała. Dodatkowo, symbol zagrożenia może być używany do zasygnalizowania rodzaju zagrożenia.

 **NIEBEZPIECZEŃSTWO** sygnalizuje zagrożenie, które, jeśli nie uda się go uniknąć, spowoduje śmierć lub poważne obrażenia.

 **OSTRZEŻENIE** sygnalizuje zagrożenie, które, jeśli nie uda się go uniknąć, może spowodować śmierć lub poważne obrażenia.

 **PRZESTROGA** sygnalizuje zagrożenie, które, w razie jego nieuniknięcia, może spowodować niewielkie lub umiarkowane obrażenia.

**UWAGA** sygnalizuje działanie, które może spowodować uszkodzenie produktu.

### OSTRZEŻENIE

Produkt ten może narazić użytkownika na działanie chemikaliów, w tym ołowiu i związków ołowiu, co do których w stanie Kalifornia stwierdzono, że powodują raka oraz wady wrodzone, a także inne zaburzenia czynności reprodukcyjnych. Więcej informacji można znaleźć na stronie [www.P65Warnings.ca.gov](http://www.P65Warnings.ca.gov).

Symbol	Znaczenie
	Informacje bezpieczeństwa dotyczące zagrożeń, które mogą spowodować obrażenia.
	Przed rozpoczęciem obsługi kosi mechanicznej należy przeczytać instrukcje użytkownika maszyny.
	Zagrożenie wyrzucaniem obiektów – stosować ochronę oczu. Zagrożenie hałasem – stosować ochronę słuchu.
	Nosić rękawice i obuwie ochronne.
	Chronić maszynę przed deszczem i wilgocią.
	Niebezpieczeństwo związane z odrzuceniem ostrza – ryzyko utraty kontroli nad maszyną, jeśli ostrze wejdzie w kontakt ze stałym obiektem, którego nie będzie w stanie przeciąć.
	Niebezpieczeństwo skaleczenia przez ostrze – trzymać dłonie i stopy z dala od ostrza.
	Niebezpieczeństwo związane z wyrzucanymi przedmiotami – ostrze może odrzucać przedmioty w przypadku kontaktu z nimi.
	Należy trzymać się w odległości co najmniej 15 m (50 ft) od urządzenia.

## Bezpieczeństwo i obsługa urządzenia



### OSTRZEŻENIE



Nie obsługiwać zamocowania kosi mechanicznej zanim nie przeczyta się wszystkich sekcji instrukcji Bezpieczeństwa i obsługi.

- Należy zachować czujność. Obserwować, co się dzieje przy obsłudze zasilanego narzędzia. Nie obsługiwać kosi mechanicznej pod wpływem alkoholu, narkotyków lub leków, ani w przypadku zmęczenia lub choroby.
- Nie stosować kosi mechanicznej do żadnego innego celu niż ten, do którego jest ona przeznaczona.
- Korzystać jedynie z oryginalnych części zamiennych producenta oraz oryginalnych akcesoriów.

### Przed użyciem kosi mechanicznej

- Praca każdego zasilanego narzędzia może spowodować wrzucanie ciał obcych do oka, co może spowodować poważne uszkodzenie oka. Należy zawsze mieć ubrane gogle ochronne z osłonami bocznymi. Należy zawsze nosić antypoślizgowe obuwie ochronne, nauszniki i rękawice.
- Należy znać przełączniki kosi mechanicznej i wiedzieć, jak szybko zatrzymać pracę urządzenia w sytuacji nadzwyczajnej, zwalniając włącznik „ON / OFF”.
- Przed rozpoczęciem korzystania z kosi mechanicznej należy się upewnić, czy zespół ostrzy nie jest zużyty bądź uszkodzony.
- Należy odpowiednio się ubrać. Nie nosić luźnych ubrań ani biżuterii, ani długich włosów, które mogą zostać wychwycone przez ruchome części.
- Nie korzystać z zasilanych narzędzi w atmosferze wybuchowej, np. w obecności łatwopalnych płynów, gazów lub pyłu. Zasilane narzędzia mogą wytwarzać iskry, które mogą zapalić pył czy opary.
- Z urządzenia korzystać tylko przy świetle dziennym lub odpowiednim świetle sztucznym. Nigdy nie korzystać z urządzenia przy złej pogodzie, szczególnie gdy istnieje ryzyko wystąpienia piorunów.
- Obszar roboczy musi być czysty i dobrze oświetlony.



### OSTRZEŻENIE

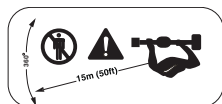

Należy trzymać się w odległości co najmniej 15 m (50 ft) od działającej głowicy tnącej.

- Zatrzymać maszynę natychmiast w przypadku zmniejszenia tego dystansu.
- Zachować ostrożność przy obracaniu urządzenia bądź balansowaniu nim.
- Rozejrzeć się przed obróceniem bądź zmianą kierunku.

## Obsługa kosi mechanicznej

- Z kosą mechaniczną należy poruszać chodząc. Nigdy nie należy biegać.
- Aby utrzymać pełną kontrolę nad kosą mechaniczną, należy zawsze stabilnie stać, z masą ciała równomiernie rozłożoną na obie stopy, i nigdy się nie wyginać. Obsługując kosę mechaniczną należy używać obu dłoni.
- Uchwyt musi być zawsze suchy i bez pozostałości oleju lub smaru.
- Nie wymuszać pracy kosi mechanicznej. Należy zawsze korzystać z właściwego narzędzia do określonego zastosowania.
- Nie stosować kosi mechanicznej, jeżeli przełącznik go nie włącza (ON) i nie wyłącza (OFF).
- Nieużywane zasilane narzędzia należy przechowywać poza zasięgiem dzieci. Nie pozwalać osobom nie znającym tego zasilanego narzędzia lub tych instrukcji na obsługę tego narzędzia.



### OSTRZEŻENIE



- Wszystkie części ciała, szczególnie dłonie, należy trzymać z dala od ruchomych części podczas pracy kosi mechanicznej.
- Należy zawsze zatrzymać kosę mechaniczną i wyjąć akumulator, jeśli wystąpią poniższe warunki:
  - przed usunięciem jakiegokolwiek blokad;
  - przed sprawdzeniem, czyszczeniem lub konserwacją urządzenia;
  - pozostawiając kosę mechaniczną bez nadzoru;
  - jeśli urządzenie się zapcha.



### OSTRZEŻENIE



To narzędzie może wyrzucać przedmioty, co może spowodować poważne obrażenia.

- Należy sprawdzać obszar roboczy i usunąć kamienie, kawałki metalu lub inne przedmioty, które mogą zostać wyrzucone.



### OSTRZEŻENIE



Odrzucenie ostrza to nagły ruch głowicy tnącej w momencie, w którym dochodzi do kontaktu z obiektem, którego urządzenie nie może przeciąć. Odrzucenie ostrza może doprowadzić do utraty kontroli nad narzędziem, co może spowodować poważne obrażenia u operatora lub osób znajdujących się w pobliżu.

- Zachować ostrożność podczas cięcia w pobliżu twardych, stałych obiektów, np. kamieni, drzew lub słupów.

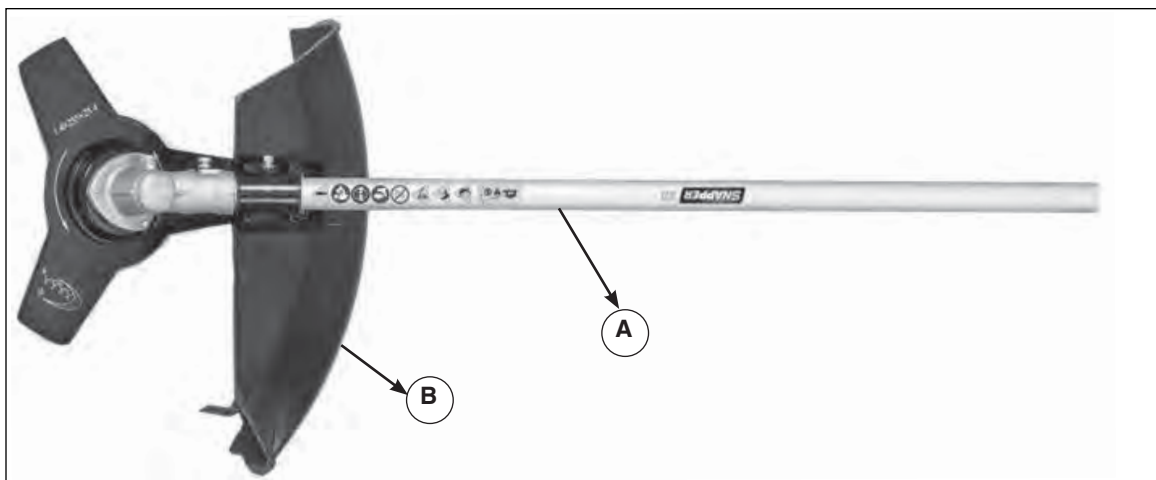

Rysunek 1

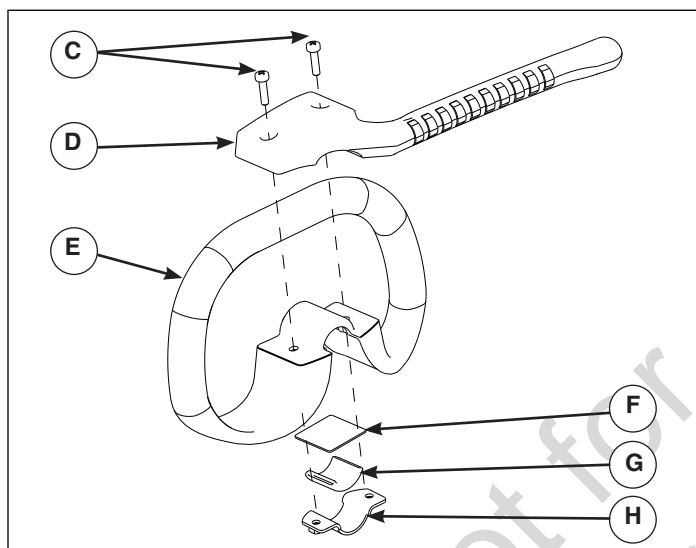

Rysunek 2

## Części i cechy

- (A) Przystawka kosi mechanicznej
- (B) Osłona przed odpadkami

## Montaż (Rysunek 2)

1. Usunąć dodatkowy uchwyt z ramienia.
2. Wsunąć zacisk (H) na gumowy rękaw (G).
3. Wsunąć ramię przez dodatkowy uchwyt (E).
4. Wsunąć podkładkę (F) na ramię.
5. Włożyć dwie śruby (C) przez otwory w przedłużeniu uchwyty (D).
6. Wyrównać otwory w przedłużeniu uchwyty (D) z otworami na dodatkowym uchwycie (E) i otworami w zacisku (H). Zamocować przedłużenie uchwyty do dodatkowego uchwyty i ramienia przy użyciu śrub (C) i nakrętek na zacisku, utrzymując dystans co najmniej 15 cm od połączenia. Dokręcić za pomocą klucza. Upewnić się, że dodatkowy uchwyt jest skierowany w stronę przeciwną do ostrza.

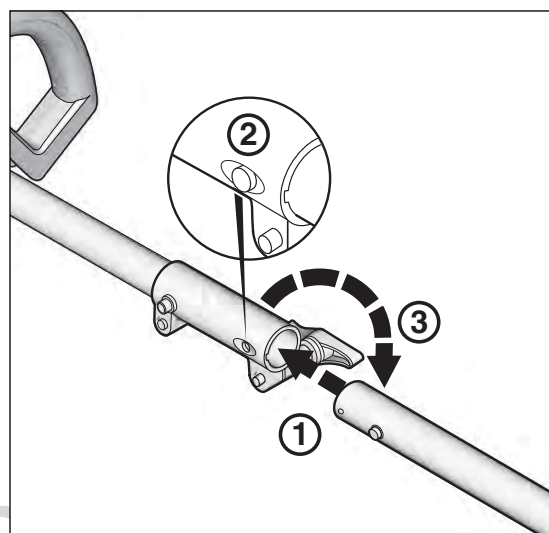

Rysunek 3

## Obsługa (Rysunek 3)

- ① Wsunąć ramię kosi mechanicznej w ramię na głowicy napędowej.
- ② Wcisnąć przycisk na ramieniu, aby zamocować ramię głowicy napędowej.
- ③ Zaciśnąć pokrętło na ramieniu głowicy napędowej.

## Przechowywanie

Przy transporcie lub przechowywaniu kosi mechanicznej należy zawsze wyjąć akumulator. Właściwe obchodzenie się z kosą mechaniczną zmniejsza ryzyko uszkodzenia ciała przez ostrza.

# Konserwacja

Co jakiś czas należy sprawdzać kosę mechaniczną, czy nie jest źle ustawiona, czy ruchome części nie są zakleszczone, czy jakieś części się nie zepsuły i czy jakikolwiek inny stan może wpłynąć na obsługę kosi mechanicznej. W razie uszkodzenia oddać urządzenie do naprawy przed ponownym wykorzystaniem.

Należy dbać, by narzędzia tnące były zawsze ostre i czyste. Prawidłowo utrzymywane narzędzia tnące, z ostrymi krawędziami tnącymi, rzadziej będą się zakleszczać i będzie je łatwiej kontrolować.

Wszelką konserwację, naprawy i inspekcję powinno wykonywać autoryzowane centrum obsługi.

## Schemat konserwacji

W kwestii rutynowej konserwacji proszę skorzystać z poniższej tabeli.

Wymagania	Czynności	Przed uruchomieniem	Po zakończeniu
Układ tnący	Inspekcja wizualna	•	•
	Wykonać przegląd i sprawdzić zespół tnący	•	
Wszystkie dostępne łączniki	Sprawdzenie stanu	•	
	Ponownie dokręcić	•	•

## Rozwiązywanie problemów

Poniższy diagram przedstawia problemy, przyczyny i czynności zaradcze, jeśli kosa mechaniczna nie działa prawidłowo. Jeśli dzięki temu nie uda się naprawić problemu, należy skontaktować się z autoryzowanym centrum obsługi.

Problem	Prawdopodobna przyczyna	Czynności zaradcze
Silnik działa, lecz ostrza się nie ruszają	Kable napędowe nie są zaciśnięte.	Odłączyć ramiona; upewnić się, że kable napędowe są zaciśnięte przy dołączeniu ramion.
Narzędzie tnące jest zbyt gorące	Tępe ostrza tnące.	Wymienić zespół ostrzy.
Nadmierne wibracje	Poluzować elementy mocujące.	Dokręcić elementy mocujące.



## Widok poszczególnych elementów

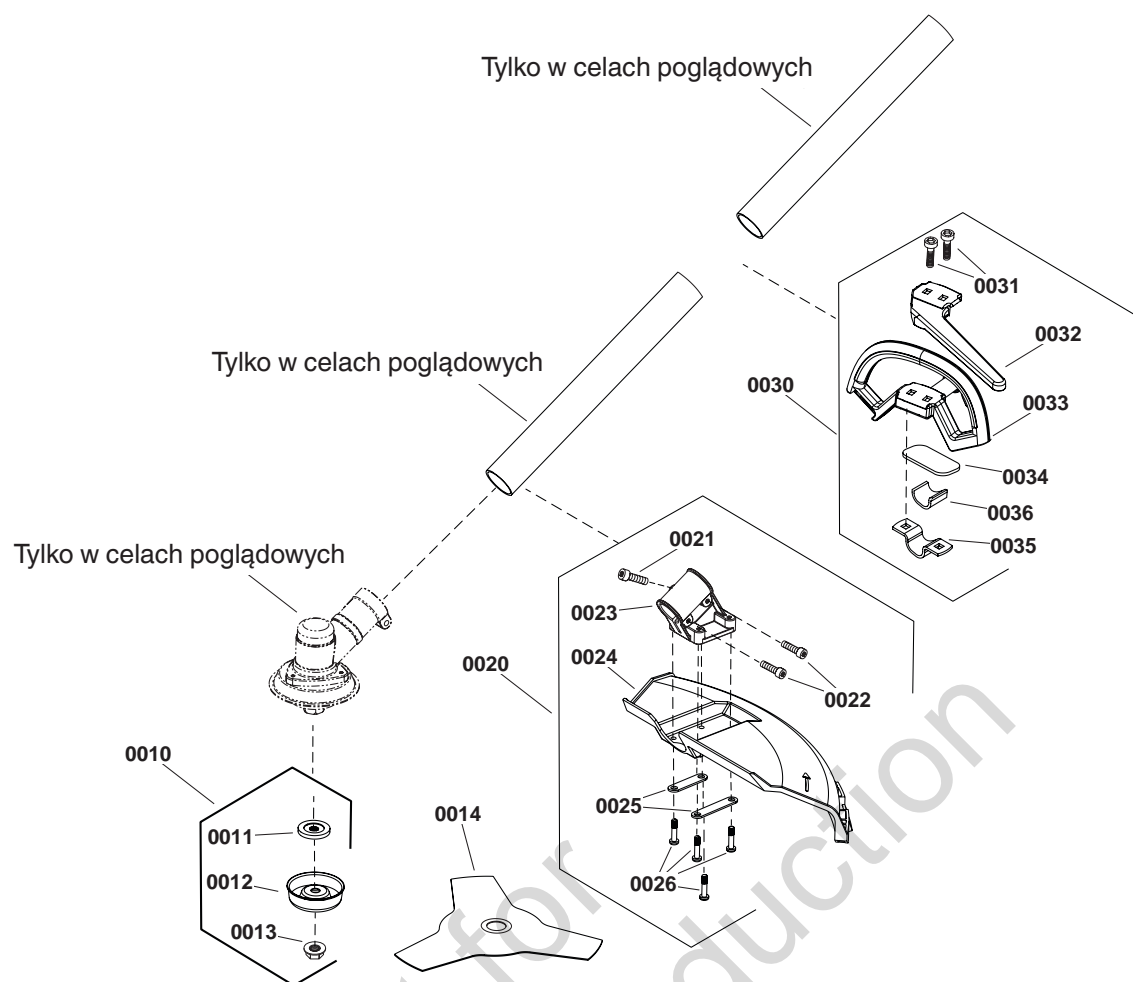

## Lista części

NR ELEMENTU	NR CZĘŚCI	OPIS	LICZBA
0010	771012	SPRZĘGANIE	1
0011	-----	PŁYTA, DOCISKOWA	1
0012	-----	KIELICH	1
0013	-----	NAKRĘTKA, M10-1.25	1
0014	84003805	MONTAŻ OSTRZA	1
0020	771013	MONTAŻ OSŁONY	1
0021	-----	ŚRUBA MOCUJĄCA, M5-14	1
0022	-----	ŚRUBA MOCUJĄCA, M5-20	2
0023	-----	ZACISK	1
0024	-----	OSŁONA	1
0025	-----	PŁYTA	2
0026	-----	ŚRUBA, M5-20	4
0030	771520	ZESTAW, UCHWYT	1
0031	-----	ŚRUBA	2
0032	-----	UCHWYT, DODATKOWY	1
0033	-----	UCHWYT	1
0034	-----	PODKŁADKA	1
0035	-----	ZACISK	1
0036	-----	GUMOWY PIERŚCIEŃ	1



**OGRANICZONA GWARANCJA**

Firma Briggs & Stratton gwarantuje, że w określonym poniżej okresie obowiązywania gwarancji dokona nieodpłatnej naprawy lub wymiany dowolnej części, w której wystąpią wady materiałowe lub produkcyjne bądź obie te wady. Koszty transportu produktu dostarczonego do naprawy lub wymiany w ramach niniejszej gwarancji ponosi nabywca. Gwarancja pozostaje w mocy przez podane poniżej okresy i podlega określonym poniżej warunkom. W celu uzyskania usługi gwarancyjnej należy wyszukać najbliższy autoryzowany punkt serwisowy na mapie autoryzowanych dealerów serwisowych, dostępnej pod adresem [www.snapper.com](http://www.snapper.com). Nabywca musi skontaktować się z autoryzowanym dealerem serwisowym, a następnie udostępnić mu produkt w celu przeprowadzenia oględzin i testów.

**Nie istnieje żadna inna wyraźna gwarancja. Gwarancje domniemane, włącznie z gwarancjami przydatności handlowej i przydatności do konkretnego celu, obowiązują jedynie w określonym poniżej okresie gwarancyjnym lub w okresie dopuszczalnym przez prawo. Odpowiedzialność za szkody uboczne lub wynikowe podlega wyłączeniu w zakresie dopuszczalnym przez prawo.** W niektórych krajach nie zezwala się na ograniczenie okresu obowiązywania gwarancji domniemanej, a ponadto w niektórych krajach nie zezwala się na wyłączenie lub ograniczenie odpowiedzialności za szkody uboczne lub wynikowe, w związku z tym powyższe ograniczenia i wyłączenia mogą nie dotyczyć niektórych nabywców. Niniejsza gwarancja zapewnia nabywcy określone ustawowe prawa. Nabywcy mogą również przysługiwać inne prawa, które mogą być różne w zależności od kraju.\*\*

**OKRES GWARANCYJNY**

Przedmiot gwarancji	Zastosowanie konsumenckie	Zastosowanie komercyjne
Akcesoria/części składowe/wyposażenie	36 miesiące	Brak

\*\* W Australii nasze produkty są objęte gwarancjami, które — zgodnie z Australijskim Prawem Konsumenckim — nie mogą zostać wyłączone. W przypadku poważnej awarii nabywca ma prawo do wymiany urządzenia na nowe lub do zwrotu pieniędzy, zaś w przypadku innych, przewidywalnych w granicach rozsądku strat lub uszkodzeń — do rekompensaty. Nabywca ma również prawo do naprawy lub wymiany produktu, jeśli jego jakość jest nie do przyjęcia, zaś awaria nie kwalifikuje się jako poważna. W celu uzyskania usługi gwarancyjnej należy wyszukać najbliższy autoryzowany punkt serwisowy na mapie autoryzowanych dealerów serwisowych dostępnej w witrynie [BRIGGSandSTRATTON.COM](http://BRIGGSandSTRATTON.COM), zadzwonić pod numer 1300 274 447 bądź przesłać pocztą elektroniczną lub zwykłą wiadomość na adres [salesenquires@briggsandstratton.com.au](mailto:salesenquires@briggsandstratton.com.au) lub Briggs & Stratton Australia Pty Ltd, 1 Moorebank Avenue, NSW, Australia, 2170.

Okres obowiązywania gwarancji liczony jest od daty zakupu dokonanego przez pierwszego nabywcę detalicznego lub komercyjnego. Określenie „zastosowanie konsumenckie” oznacza użytkowanie we własnym gospodarstwie domowym przez konsumenta detalicznego. Określenie „zastosowanie komercyjne” odnosi się do wszystkich innych sposobów użytkowania, w tym do celów komercyjnych, zarobkowych i pod wynajem. Wykorzystanie produktu do celów komercyjnych powoduje, że dla celów niniejszej gwarancji będzie on uważany za produkt o zastosowaniu komercyjnym.

Aby zapewnić sobie bezzwłoczne korzystanie z pełnego zakresu usług gwarancyjnych, należy zarejestrować posiadany produkt w podanej wyżej witrynie internetowej lub pod adresem [www.onlineproductregistration.com](http://www.onlineproductregistration.com), ewentualnie przesłać wypełnioną kratkę rejestracyjną (jeśli została dostarczona), bądź zadzwonić pod numer 1-800-743-4115 (w USA).

Zachować dowód zakupu. Jeśli w chwili zgłoszenia zapotrzebowania na gwarancyjną usługę serwisową nabywca nie dostarczy dowodu zakupu potwierdzającego datę pierwszej sprzedaży, do ustalenia ważności okresu gwarancyjnego zostanie użyta data produkcji wyrobu. Rejestracja produktu nie jest wymagana w celu uzyskania gwarancyjnej usługi serwisowej dotyczącej produktów firmy Briggs & Stratton.

**INFORMACJE O GWARANCJI**

Gwarancyjne usługi serwisowe dostępne są wyłącznie za pośrednictwem autoryzowanych dealerów serwisowych firmy Snapper. Większość napraw gwarancyjnych jest realizowana rutynowo, jednak czasem zgłoszenie zapotrzebowania na gwarancyjną usługę serwisową może być nieuzasadnione. Niniejsza gwarancja obejmuje wyłącznie wady materiałowe lub produkcyjne. Gwarancja nie obejmuje uszkodzeń spowodowanych niewłaściwym lub niezgodnym z przeznaczeniem użytkowaniem, niewłaściwym przeprowadzaniem konserwacji lub napraw bądź normalnym zużyciem eksploatacyjnym.

**Niewłaściwe lub niezgodne z przeznaczeniem użytkowanie** — Prawidłowe, zgodne z przeznaczeniem użytkowanie niniejszego produktu opisano w instrukcji obsługi. Użytkowanie produktu w sposób inny niż opisany w instrukcji obsługi lub użytkowanie produktu uszkodzonego powoduje unieważnienie gwarancji. Gwarancja zostanie również unieważniona w przypadku usunięcia umieszczonego na produkcie numeru seryjnego lub jeśli produkt zostanie w jakikolwiek sposób przerobiony bądź zmodyfikowany, a także jeśli produkt nosi ślady uszkodzenia powstałego w wyniku uderzenia lub ślady korozji spowodowanej działaniem wody lub substancji chemicznych.

**Niewłaściwie przeprowadzana konserwacja lub naprawa** — Konserwacja niniejszego produktu musi być przeprowadzana zgodnie z harmonogramem i procedurami podanymi w instrukcji obsługi, zaś obsługa serwisowa i naprawy muszą być wykonywane z użyciem oryginalnych części firmy Briggs & Stratton lub ich odpowiedników. Gwarancja nie obejmuje uszkodzeń powstałych w wyniku braku konserwacji lub używania nieoryginalnych części.

**Normalne zużycie eksploatacyjne** — Tak jak większość urządzeń mechanicznych, niniejsze urządzenie podlega zużyciu nawet w przypadku właściwej konserwacji. W przypadku normalnego zużycia się części lub urządzenia naprawa nie jest objęta gwarancją. Gwarancja nie obejmuje elementów podlegających wyeksploatowaniu i zużyciu, takich jak. filtry, paski, ostrza tnące i klocki hamulcowe (z wyjątkiem klocków hamulcowych silnika), jeśli ulegną one wyłącznie naturalnemu zużyciu, chyba że przyczyną zużycia są wady materiałowe lub wady produkcyjne.

**Pozostałe wyłączenia gwarancyjne** — Niniejsza gwarancja nie obejmuje uszkodzeń będących wynikiem wypadku, nieprawidłowego użytkowania, modyfikacji, przeróbek, niewłaściwej obsługi serwisowej, zamrożenia lub uszkodzenia chemicznego. Gwarancją nie są również objęte elementy lub akcesoria, które nie znajdowały się w oryginalnym opakowaniu produktu. Niniejsza gwarancja nie obejmuje używanego, regenerowanego lub demonstracyjnego sprzętu bądź silników. Niniejsza gwarancja nie obejmuje także awarii będących wynikiem zdarzeń losowych i działaniem sił wyższych niezależnych od producenta.

## Conteúdo do Manual:

Informações Gerais .....	2
Segurança do Utilizador .....	2
Peças e Características .....	4
Montagem .....	4
Funcionamento .....	4
Armazenamento .....	4
Manutenção .....	5
Resolução de Problemas .....	5
Lista de Peças .....	6
Garantia .....	7

## Informações Gerais

As ilustrações neste documento são representativas. A sua unidade pode variar das imagens apresentadas. **A ESQUERDA** e a **DIREITA** referem-se ao ponto de vista a partir da posição do utilizador.

A exceção de Nota no texto indica esclarecimentos, exceções ou alternativas nos procedimentos indicados.







Todas as traduções do presente documento têm como origem o ficheiro original em inglês.

## Segurança do Utilizador

**Guarde estas instruções para consulta futura.** Este manual contém informações de segurança para o informar dos perigos e riscos associados ao produto e de como evitá-los. O manual também contém instruções importantes que devem ser seguidas durante a configuração inicial, funcionamento e manutenção do produto. É importante que leia e compreenda as instruções antes de tentar ligar ou funcionar com este equipamento.

### Símbolos de Alerta de Segurança e Palavras de Sinalização







O símbolo de alerta de segurança  identifica informação de segurança sobre perigos que podem resultar em lesões pessoais. Uma palavra de sinalização (PERIGO, ADVERTÊNCIA, ou CUIDADO) é usada com o símbolo de alerta para indicar a probabilidade e a potencial gravidade da lesão. Para além disso, um símbolo de perigo pode ser usado para representar o tipo de perigo.

-  **PERIGO** indica um perigo que, se não for evitado, irá resultar em morte ou lesões graves.
-  **ADVERTÊNCIA** indica um perigo que, se não for evitado, pode resultar em morte ou lesões graves.
-  **CUIDADO** indica um perigo que, caso não seja evitado, pode resultar em ferimentos ligeiros ou moderados.

**AVISO** indica uma acção que pode resultar em danos para o produto.

### AVISO

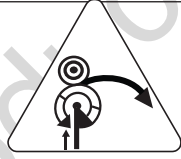
Este produto pode expô-lo a produtos químicos, incluindo chumbo e compostos de chumbo, conhecidos pelo Estado da Califórnia como causadores de cancro, defeitos congénitos ou outros danos reprodutivos. Para mais informações, vá a [www.P65Warnings.ca.gov](http://www.P65Warnings.ca.gov).

Símbolo	Significado
	Informação de segurança sobre perigos que podem resultar em lesões pessoais.
	Leia as instruções de uso do cortador de escova, antes de utilizar a máquina.
	Perigo de projeção de objectos - Usar proteção ocular. Perigo de ruído - Usar proteção auditiva.
	Usar luvas e botas de segurança.
	Proteja o equipamento da chuva e de ambientes húmidos.
	Perigo de impulso da lâmina - Risco de perda de controlo da unidade, se a lâmina entrar em contacto com um objeto sólido que não pode cortar.
	Perigo de deslizamento da lâmina - Mantenha as mãos e os pés afastados da lâmina.
	Perigo de arremessamento de objetos - A lâmina pode arremessar objetos se entrar em contacto com eles.
	Todos os espetadores devem ser mantidos a pelo menos 50 pés (15 m) da máquina.

## Segurança e Manuseamento



### ADVERTÊNCIA



Não utilize o acessório do cortador de escova antes de ler todas as seções de Segurança e Manuseamento.

- Fique atento. Observe o que está a fazer quando usa uma ferramenta elétrica. Não utilize o cortador de escova sob a influência de álcool, drogas ou medicamentos ou quando estiver cansado ou doente.
- Não utilize o cortador de escova para qualquer outro propósito, exceto para o qual se destina.
- Use apenas peças de reposição e acessórios recomendados pelo fabricante.

### Antes de usar o cortador de escova

- A utilização de qualquer ferramenta elétrica pode resultar em objetos estranhos a serem arremessados para os seus olhos, o que pode resultar em danos oculares graves. Use sempre óculos de segurança com protetor lateral. Use sempre sapatos de segurança antiderrapantes, tampões para os ouvidos e luvas.
- Conheça os controlos do cortador de escova e aprenda como parar de operar a unidade rapidamente em caso de emergência, soltando o interruptor "ON / OFF" (LIGADO/DESLIGADO).
- Antes de usar o cortador de escova, certifique-se de que o conjunto da lâmina não está gasto ou danificado.
- Vista-se adequadamente. Não use roupas soltas ou jóias ou cabelos compridos que possam ser capturados pelas peças móveis.
- Não opere ferramentas elétricas em atmosferas explosivas, como na presença de líquidos inflamáveis, gases ou pó. As ferramentas elétricas podem criar faíscas que podem inflamar o pó ou os fumos.
- Utilize apenas com a luz do dia ou com boa luz artificial. Nunca utilize com mau tempo, especialmente quando houver risco de raios.
- Mantenha a sua área de trabalho limpa e bem iluminada.



### ADVERTÊNCIA

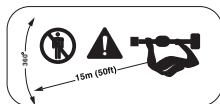

Os espectadores devem estar a uma distância mínima de 15 m (50 pés) da cabeça de corte durante o funcionamento.

- Pare a máquina imediatamente em caso de aproximação.
- Tenha cuidado ao virar ou oscilar a unidade.
- Observe atentamente antes de virar ou mudar de direção.

## Operar o cortador de escova

- Caminhe com o cortador de escova. Nunca corra.
- Para manter o controlo total do cortador de escova, mantenha uma base adequada em todos os momentos, com o seu peso uniformemente equilibrado em ambos os pés e nunca sob o alcance. Use as duas mãos ao operar o cortador de escova.
- Mantenha sempre o punho seco e livre de óleo e massa consistente.
- Não force o cortador de escova. Use sempre a ferramenta correta para a sua aplicação.
- Não use o cortador de escova se o interruptor não se LIGAR ou DESLIGAR.
- Guarde as ferramentas elétricas inativas fora do alcance das crianças. Não permita que pessoas que não estejam familiarizadas com a ferramenta elétrica ou estas instruções operem a ferramenta elétrica.



### ADVERTÊNCIA



- Mantenha todas as partes do corpo, especialmente as mãos afastadas de peças móveis quando o cortador de escova estiver a funcionar.
- Pare sempre o cortador de escova e remova a bateria se as seguintes condições se aplicarem:
  - antes de desimpedir qualquer bloqueio.
  - antes de montar, verificar, limpar ou trabalhar na unidade.
  - sempre que deixar o cortador de escova sem vigilância.
  - se a unidade ficar obstruída.



### ADVERTÊNCIA



Esta ferramenta é capaz de arremessar objetos que podem resultar em ferimentos graves.

- Inspeccione a área de trabalho e remova pedras, peças de metal ou outros objetos que possam ser arremessados.



### ADVERTÊNCIA



O Impulso da Lâmina é um movimento súbito da cabeça de corte quando entra em contacto com um objeto que não consegue cortar. O Impulso da Lâmina pode levar a uma perda de controlo da ferramenta que pode resultar em danos sérios ao operador ou aos espetadores.

- Tenha cuidado ao cortar objetos sólidos, como rochas, árvores ou postes.



Figura 1



Figura 2

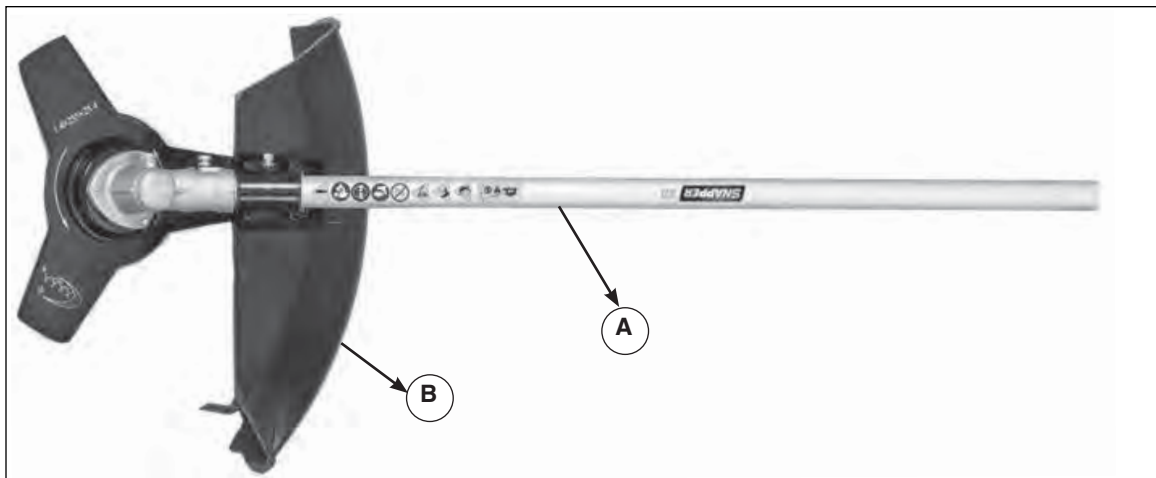

Figura 3

## Peças e Características

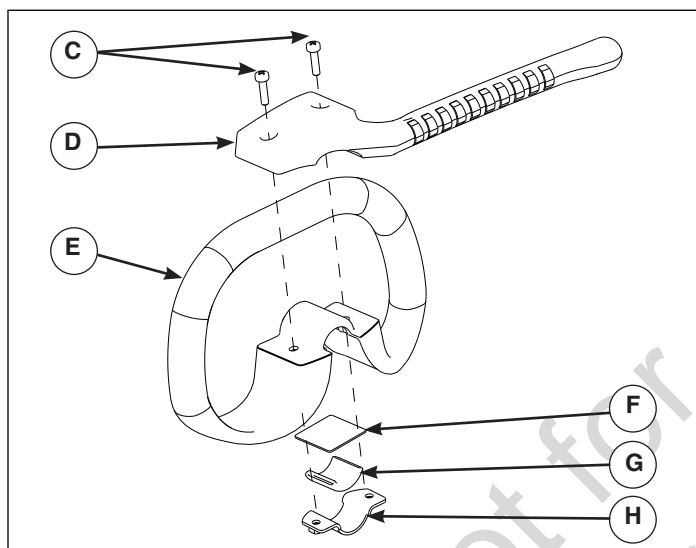
- (A) Acessório do cortador de escova
- (B) Protetor de detritos

## Montagem (Figura 2)

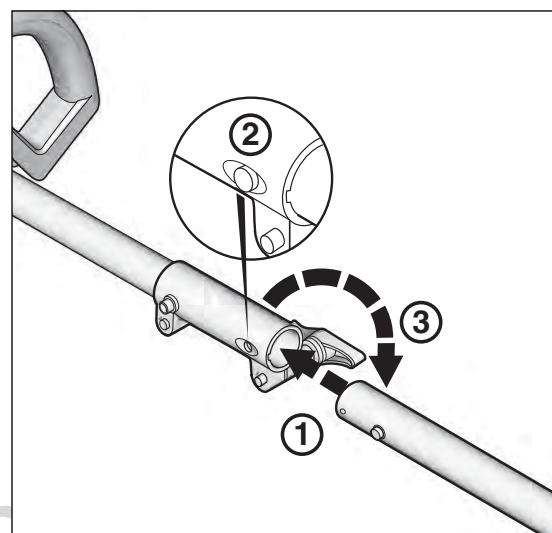
1. Remova o punho auxiliar existente do pólo.
2. Deslize o grampo (H) sobre a manga de borracha (G).
3. Deslize o pólo através do punho auxiliar (E).
4. Deslize a arruela (F) sobre o pólo.
5. Insira dois parafusos (C) através dos orifícios na extensão do punho (D).
6. Alinhe os orifícios na extensão do punho (D) com os orifícios no punho auxiliar (E) e os furos no grampo (H). Anexe a extensão do punho ao punho auxiliar e ao pólo, usando parafusos (C) e porcas no grampo, com distância não inferior a 15cm do acoplamento. Aperte com uma chave. Certifique-se de que a direção do punho auxiliar seja oposta à lâmina.

## Funcionamento (Figura 3)

- ① Insira o pólo do cortador de escova no pólo da cabeça de alimentação.
- ② Pressione o botão no pólo para permitir que o pólo da cabeça de alimentação seja bloqueado no lugar.
- ③ Aperte o botão no pólo da cabeça de alimentação.

## Armazenamento

Ao transportar ou armazenar o cortador de escova, remova sempre a bateria. O manuseamento adequado do cortador de escova reduzirá o risco de ferimentos pessoais através das lâminas de corte.

## Manutenção

Verifique periodicamente o cortador de escova para desalinhamento, colagem de peças móveis, ruptura de peças e qualquer outra condição que possa afetar a operação do cortador de escova. Se estiver danificado, repare a unidade antes de usar.

Mantenha as ferramentas de corte afiadas e limpas. As ferramentas de corte mantidas adequadamente com arestas de corte afiadas são menos propensas a colar e são mais fáceis de controlar.

Todos os trabalhos de manutenção, reparação e inspeção devem ser realizados por um centro de assistência autorizado.

### Tabela de manutenção

Consulte a seguinte tabela para manutenção de rotina.

Requisitos	Ações	Antes do arranque	Depois terminar
<b>Sistema de corte</b>	Inspeção visual	•	•
	Inspeccione e verifique a montagem	•	
<b>Todos os parafusos acessíveis</b>	Verifique	•	
	Reaperte	•	•

## Resolução de Problemas

A tabela a seguir lista problemas, causas e ações corretivas se o cortador de escova não funcionar corretamente. Se estes não corrigirem o problema, entre em contacto com um centro de serviço autorizado.

Problema	Possível Causa	Solução
<b>O motor funciona, mas as lâminas permanecem estacionárias</b>	Cabos de transmissão não engatados.	Desconecte os pólos; certifique-se de que os cabos de transmissão se encaixam quando os pólos estão conectados.
<b>Ferramenta de corte muito quente</b>	Lâminas de corte baças.	Substitua o conjunto da lâmina.
<b>Vibração excessiva</b>	Parafusos soltos.	Aperte os parafusos.

## Vista Expandida

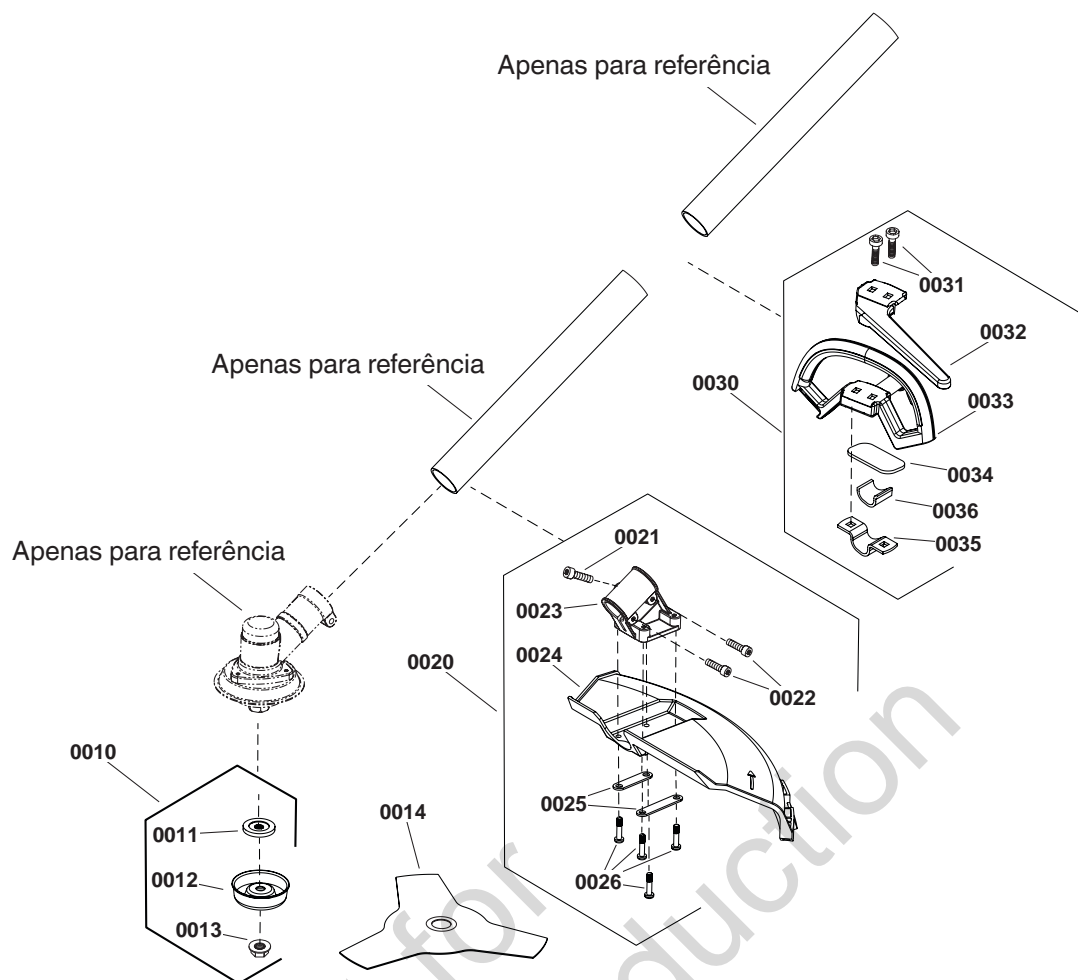

## Lista de Peças

ITEM N°.	PEÇA N°.	DESCRIÇÃO	QTD
0010	771012	ACOPLAMENTO	1
0011	-----	PLACA, PRESSÃO	1
0012	-----	COPO	1
0013	-----	PORCA, M10-1.25	1
0014	84003805	MONTAGEM DA LÂMINA	1
0020	771013	MONTAGEM DO PROTETOR	1
0021	-----	PARAFUSO DE ROSCA, M5-14	1
0022	-----	PARAFUSO DE ROSCA, M5-20	2
0023	-----	GRAMPO	1
0024	-----	PROTETOR	1
0025	-----	PLACA	2
0026	-----	PARAFUSO, M5-20	4
0030	771520	KIT, PUNHO	1
0031	-----	PARAFUSO	2
0032	-----	PUNHO, AUXILIAR	1
0033	-----	PUNHO	1
0034	-----	ALMOFADA	1
0035	-----	GRAMPO	1
0036	-----	ANEL DE BORRACHA	1



**GARANTIA LIMITADA**

A Briggs & Stratton assegura que, durante o período de garantia abaixo especificado, irá reparar ou substituir, sem qualquer encargo, qualquer peça com defeitos de material, de mão-de-obra ou ambos. Os encargos relativos ao transporte dos produtos sujeitos a reparação ou substituição ao abrigo desta garantia devem ser suportados pelo comprador. Esta garantia é válida pelos, e está sujeita aos, períodos de tempo e às condições abaixo apresentadas. Para aceder ao serviço de garantia, contacte o revendedor autorizado mais próximo indicado no nosso mapa de localização de revendedores em [www.snapper.com](http://www.snapper.com). O comprador deve contactar o revendedor autorizado e, em seguida, disponibilizar o produto ao revendedor autorizado para realização da inspeção e testes.

**Não existe qualquer outra garantia expressa. Garantias implicadas, incluindo as referentes à comercialização e manutenção com um objectivo em particular, estão limitadas a um ano a contar do momento da aquisição, ou ao que é permitido por lei. Exclui-se a responsabilidade por danos incidentais ou consequenciais de acordo com o permitido por lei.** Alguns estados ou países não permitem limitações quanto à duração de uma garantia implícita e alguns estados e países não permitem a exclusão ou limitação de danos incidentais ou consequenciais, por isso a limitação e exclusão acima podem não se aplicar ao seu caso. Esta garantia fornece-lhe direitos legais específicos e pode também ter outros direitos que variam de estado para estado ou de país para país.\*\*

**PERÍODO DE GARANTIA**

Item	Utilização pelo consumidor	Utilização comercial
Acessório/Anexo/Equipamento	36 mês	Nenhum

\*\* Na Austrália - Os nossos produtos possuem garantias que não podem ser excluídas ao abrigo da lei australiana relativa aos direitos do consumidor. O consumidor terá direito a substituição ou reembolso, em caso de avaria grave, e a compensação por qualquer outra perda ou dano razoavelmente previsíveis. O consumidor terá ainda direito à reparação ou substituição dos produtos se a qualidade dos mesmos não for aceitável e se a avaria em questão não der origem a uma avaria grave. Para aceder ao serviço de garantia, contacte o revendedor autorizado mais próximo indicado no nosso mapa de localização de revendedores em [BRIGGSandSTRATTON.COM](http://BRIGGSandSTRATTON.COM), efectue um telefonema para o número 1300 274 447, envie um e-mail para [salesenquires@briggsandstratton.com.au](mailto:salesenquires@briggsandstratton.com.au) ou escreva para Briggs & Stratton Australia Pty Ltd, 1 Moorebank Avenue, NSW, Austrália, 2170.

O período da garantia começa a partir da data da aquisição efectuada pelo primeiro revendedor ou consumidor final. "Utilização pelo consumidor" significa utilização doméstica privada por um consumidor final. "Utilização comercial" significa todas as outras utilizações, incluindo a utilização para fins comerciais, de criação de receitas ou aluguer. No âmbito desta garantia, após a utilização de um produto para fins comerciais, este será considerado um produto para utilização comercial.

De modo a garantir uma cobertura completa e abrangente, registre o produto no web site mencionado acima ou em [www.onlineproductregistration.com](http://www.onlineproductregistration.com), ou envie um e-mail com o cartão de registo completo (se fornecido), ou ligue para 1-800-743-4115 (nos EUA).

Guarde o comprovativo de compra. Caso não seja possível comprovar a data de aquisição inicial quando solicitar o serviço de garantia, a data de fabrico do produto será utilizada para determinar o período de garantia. Não é necessário o registo do produto para obter o serviço de garantia dos produtos da Briggs & Stratton.

**SOBRE A SUA GARANTIA**

O serviço de garantia está apenas disponível através dos revendedores autorizados da Snapper. A maioria das reparações ao abrigo da garantia é resolvida de forma regular, mas, por vezes, os pedidos de serviço de garantia poderão não ser adequados. Esta garantia apenas abrange os defeitos de material ou de mão-de-obra. Não cobre os danos causados devido à utilização incorrecta ou abusiva, manutenção ou reparações incorrectas ou desgaste normal.

**Utilização incorrecta ou abusiva** - A utilização adequada e pretendida deste produto está descrita no Manual do Utilizador. A utilização do produto de forma não especificada no Manual do Operador ou a utilização do produto após a ocorrência de danos irá invalidar a sua garantia. A garantia não é permitida se o número de série do produto tiver sido removido ou se o produto tiver sido alterado ou modificado de qualquer forma, ou se o produto tiver evidências de abuso, tais como danos de choque ou danos de corrosão por água/química.

**Manutenção ou reparações incorrectas** - Este produto deve ser mantido de acordo com os procedimentos e programação fornecidos no Manual do Utilizador e a assistência técnica e reparação devem ser efectuadas utilizando peças Briggs & Stratton genuínas. Danos causados por falta de manutenção ou pela utilização de peças não originais não estão cobertos pela garantia.

**Desgaste normal** - Como a maior parte dos dispositivos mecânicos, a sua unidade está sujeita a desgaste mesmo se for mantida correctamente. Esta garantia não abrange as reparações resultantes do fim da vida útil de uma peça ou equipamento devido a desgaste normal. Itens de manutenção e de utilização como filtros, correias, lâminas cortantes e calços de travão (os calços de travão do motor estão cobertos) não são cobertos pela garantia devido apenas a características de desgaste, a menos que a causa seja devida a defeitos no material ou esteja relacionada com mão-de-obra.

**Outras Exclusões** - Esta garantia exclui os danos provocados por acidente, abusos, modificações, alterações, manutenção incorrecta, congelamento ou deterioração química. Estão também excluídos os anexos ou acessórios que não foram originalmente embalados com o produto. Esta garantia não inclui a utilização, o recondicionamento, em segunda mão ou a demonstração de equipamentos ou motores. Esta garantia exclui falhas por desastres naturais e outros motivos de causa maior que ultrapassam o controlo do fabricante.

## Cuprinsul manualului:

Informații generale .....	2
Siguranța operatorului .....	2
Piese și caracteristici .....	4
Asamblare.....	4
Utilizare .....	4
Depozitare.....	4
Întreținere .....	5
Remediarea defecțiunilor .....	5
Lista cu piese.....	6
Garanție .....	7

## Informații generale

Ilustrațiile din acest document au rol de exemplificare. Mașina dumneavoastră poate să difere față de imaginile prezentate. **STÂNGA** și **DREAPTA** așa cum se vede din poziția.

Rolul NOTEI din text este de a oferi clarificări, de a indica excepții sau alternative la procedurile prezentate.



Toate traduceri pentru prezentul document sunt făcute pe fișierul sursă original în limba engleză.

## Siguranța operatorului

**Păstrați aceste instrucțiuni pentru consultare ulterioară.** Acest manual conține informații de securitate pentru a vă aduce la cunoștință care sunt pericolele și riscurile asociate produsului și cum să le evitați. Manualul conține și instrucțiuni importante care trebuie respectate la montarea inițială, utilizarea și întreținerea produsului.

Este important să citiți și să înțelegeți aceste instrucțiuni înainte de a încerca să porniți sau să utilizați acest echipament.

### Simboluri de alertă privind siguranța și cuvinte de atenționare

Simbolul de alertă privind siguranța  identifică informațiile referitoare la pericole care pot provoca vătămări corporale. Împreună cu simbolul de atenționare este folosit un cuvânt (PERICOL, AVERTISMENT sau ATENȚIE) care indică probabilitatea și gravitatea posibilelor vătămări. În plus, poate fi folosit un simbol de pericol pentru a reprezenta tipul de pericol.

 **PERICOL** indică un pericol care, dacă nu este evitat, va avea ca rezultat decesul sau vătămarea corporală gravă.







 **AVERTISMENT** indică un pericol care, dacă nu este evitat, poate avea ca rezultat decesul sau vătămarea corporală gravă.

 **ATENȚIE** indică un pericol care, dacă nu este evitat, poate avea ca rezultat vătămări corporale minore sau moderate.

**NOTIFICARE** indică o situație care poate avea ca rezultat deteriorarea produsului.

#### AVERTISMENT

Acest produs vă poate expune la substanțe chimice, inclusiv plumb și compuși ai plumbului. Conform datelor cunoscute în statul California, acestea pot provoca cancer, malformații ale nou-născuților și alte disfuncții reproductive. Pentru informații suplimentare accesați [www.P65Warnings.ca.gov](http://www.P65Warnings.ca.gov).

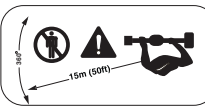
Simbol	Semnificație
	Informații de siguranță despre pericolele care pot avea ca rezultat vătămări corporale.
	Citiți instrucțiunile privind utilizarea mașinii de tuns iarbă înainte de utilizare.
	Pericol de proiectare a obiectelor - Purtați ochelari de protecție. Pericol de zgomot - Purtați antifoane.
	Purtați mănuși și încălțăminte de protecție.
	Protejați mașina de ploaie și medii umede.
	Pericol de lovire a lamei - Pericol de pierdere a controlului asupra mașinii atunci când lama lovește un obiect solid care pe care nu-l poate tăia.
	Pericol de tăiere cu lama - Țineți mâinile și picioarele la distanță de lamă.
	Pericol de proiectare a obiectelor - Lama poate proiecta obiecte dacă intră în contact cu acestea.
	Persoanele din zonă trebuie să se afle la o distanță de cel puțin 15 m față de mașină.

## Siguranță și manipulare



### AVERTISMENT



Nu utilizați accesoriul de tuns iarba înainte să citiți toate secțiunile referitoare la Siguranță și manipulare.

- Fiți vigilent. Urmăriți ce faceți atunci când folosiți o unealtă electrică. Nu folosiți mașina de tuns iarba dacă vă aflați sub influența alcoolului, medicamentelor sau altor substanțe, dacă vă simțiți obosit sau sunteți bolnav.
- Nu folosiți mașina de tuns iarba decât în scopul pentru care a fost concepută.
- Utilizați numai piesele de schimb și accesoriile originale recomandate de producător.

### Înainte să utilizați mașina de tuns iarba

- Utilizarea oricărei unelte electrice poate duce la proiectarea de obiecte străine în ochi, lucru ce poate cauza leziuni oftalmologice grave. Purtați întotdeauna ochelari de protecție cu protecție laterală. Purtați întotdeauna încălțăminte de protecție aderentă, antifoane și mănuși.
- Trebuie să cunoașteți comenzile mașinii de tuns iarba și să știți cum să opriți rapid unitatea în caz de urgență, prin eliberarea comutatorului „ON / OFF” (PORNIRE/OPRIRE).
- Înainte să utilizați mașina de tuns iarba, asigurați-vă că ansamblul lamei nu este uzat sau deteriorat.
- Purtați haine adecvate. Nu purtați haine largi, bijuterii și părul lung lăsat neprins, întrucât se pot prinde în piesele mobile.
- Nu folosiți uneltele electrice în medii cu potențial explozibil, cum ar fi în prezența lichidelor, gazelor sau pulberilor inflamabile. Uneltele electrice pot provoca scânteii care pot aprinde pulberile sau vaporii.
- Utilizați mașina numai la lumina zilei sau cu o lumină artificială bună. Nu utilizați niciodată mașina în condiții meteo nefavorabile, în special când există pericol de descărcări electrice.
- Păstrați zona de lucru curată și bine iluminată.



### AVERTISMENT

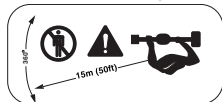

În timpul funcționării, persoanele din zonă trebuie să se afle la o distanță de cel puțin 15 m față de capul de tăiere.

- Opriți imediat mașina dacă o persoană se apropie prea mult.
- Aveți grijă la rotirea sau balansarea mașinii.
- Asigurați-vă înainte de rotirea sau schimbarea direcției mașinii.

## Utilizarea mașinii de tuns iarba

- Mergeți la pas cu mașina de tuns iarba. Nu alergați în timp ce o utilizați.
- Pentru un control deplin asupra mașinii de tuns iarba, păstrați în permanență o poziție adecvată, având greutatea distribuită în mod egal pe ambele picioare și fără să vă întindeți prea mult. Utilizați mașina de tuns iarba cu ambele mâini.
- Mânerul trebuie să fie în permanență uscat și fără urme de ulei sau unsoare.
- Nu forțați mașina de tuns iarba. Utilizați întotdeauna unealta potrivită pentru aplicația dvs.
- Nu utilizați mașina de tuns iarba dacă comutatorul nu poate fi trecut în poziția ON (PORNIRE) și OFF (OPRIRE).
- Nu lăsați uneltele electrice nefolosite la îndemâna copiilor. Nu lăsați persoanele să utilizeze unealta electrică dacă nu sunt familiarizate cu unealta electrică sau cu aceste instrucțiuni.



### AVERTISMENT



- În timpul funcționării mașinii de tuns iarba, țineți toate părțile corpului, în special mâinile, la distanță de piesele mobile.
- Opriți întotdeauna mașina de tuns iarba și scoateți acumulatorul în următoarele situații:
  - înainte să eliminați eventuale blocaje.
  - înainte să asamblați, verificați sau curățați mașina și înainte de a efectua orice lucrări de întreținere sau reparație
  - de fiecare dată când lăsați mașina de tuns iarba nesupravegheată.
  - dacă mașina se blochează.



### AVERTISMENT



Această unealtă poate să proiecteze obiecte, putând cauza leziuni grave.

- Inspectați zona de lucru și îndepărtați pietrele, bucățile de metal și orice alte obiecte care pot fi proiectate.



### AVERTISMENT



Reculul lamei reprezintă mișcarea bruscă a capului de tăiere atunci când intră în contact cu un obiect pe care nu-l poate tăia. Reculul poate provoca pierderea controlului asupra mașinii, lucru ce poate duce la răni grave ale operatorului sau persoanelor din apropiere.

- Procedați cu atenție atunci când tundeți iarba în apropierea unor obiecte solide, cum ar fi pietre, copaci sau stâlpi.



Figura 1



Figura 2

## Piese și caracteristici

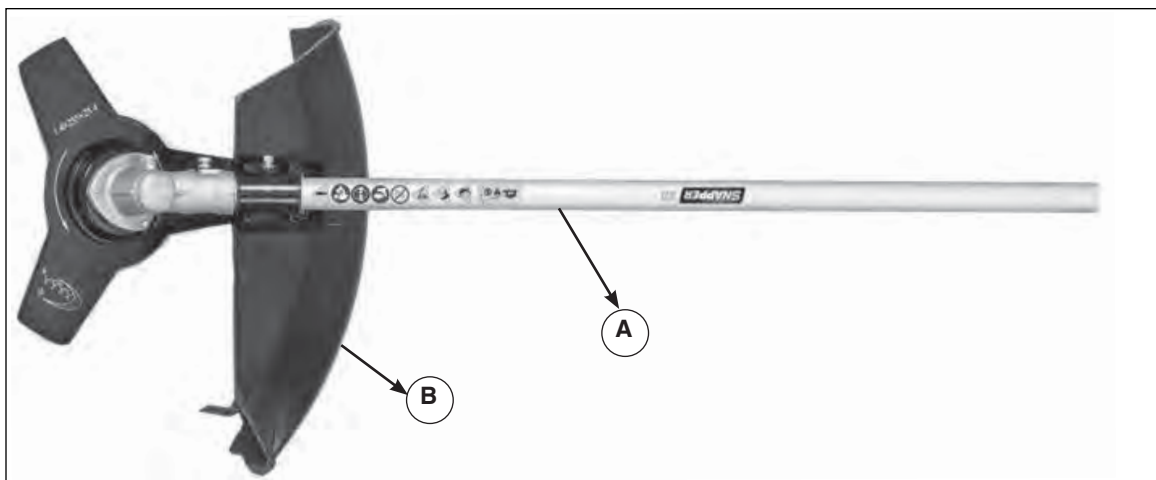
- Ⓐ Accesoriu pentru tuns iarba
- Ⓑ Apărătoare anti-reziduuri

## Asamblare (Figura 2)

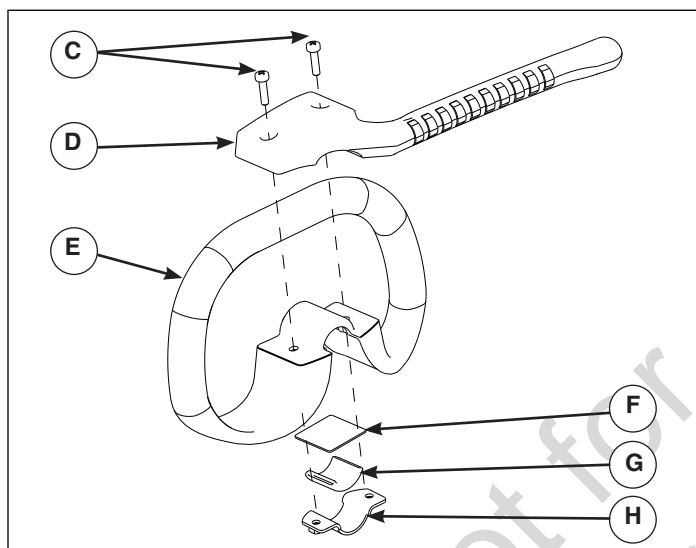
1. Demontați mânerul auxiliar de pe braț.
2. Culisați clema (H) peste manșonul din cauciuc (G).
3. Culisați brațul prin mânerul auxiliar (E).
4. Culisați șaiba (F) peste braț.
5. Introduceți două șuruburi (C) prin orificiile din extensia mânerului (D).
6. Aliniați orificiile din extensia mânerului (D) cu orificiile din mânerul auxiliar (E) și orificiile din clemă (H). Fixați extensia mânerului de mânerul auxiliar și braț folosind șuruburile (C) și piulițele de pe clemă, la o distanță maximă de 15 cm față de cuplaj. Strângeți cu o cheie. Asigurați-vă că direcția mânerului auxiliar este opusă lamei.



Figura 3

## Utilizare (Figura 3)

- ① Introduceți brațul mașinii de tuns iarba în brațul motorului.
- ② Apăsăți butonul aflat pe braț pentru a permite ca brațul motorului să se blocheze în poziție.
- ③ Strângeți brațul motorului folosind butonul rotativ.

## Depozitare

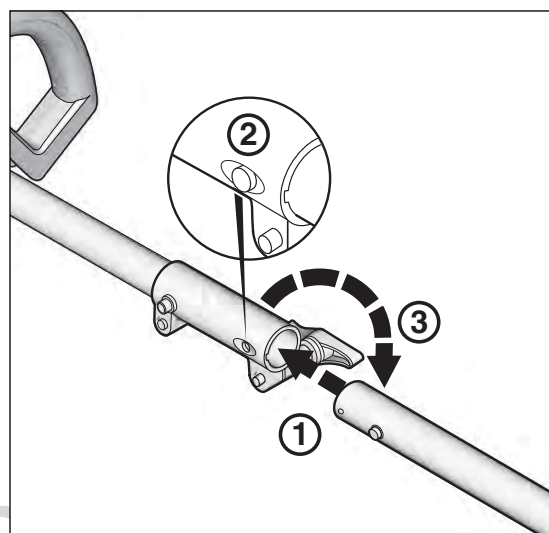
Scoateți întotdeauna acumulatorul atunci când transportați sau depozitați mașina de tuns iarba. Manipularea corespunzătoare a mașinii de tuns iarba va reduce pericolul de vătămări corporale cauzate de lamele mașinii.

# Întreținere

Verificați periodic dacă mașina de tuns iarbă prezintă o aliniere necorespunzătoare, piesele mobile sunt blocate, piesele sunt rupte sau dacă există alte stări care pot afecta funcționarea mașinii de tuns iarbă. În caz de deteriorare, reparați unitatea înainte de utilizare.

Păstrați uneltele de tăiere ascuțite și curate. Uneltele de tăiere bine întreținute care prezintă muchii ascuțite de tăiere se vor bloca mai greu și sunt mai ușor de manevrat.

Toate lucrările de întreținere, reparație și inspecție trebuie efectuate de către un centru de service autorizat.

## Programul de întreținere

Consultați tabelul următor pentru informații despre întreținerea de rutină.

Cerințe	Acțiuni	Înainte de pornire	După finalizare
<b>Sistemul de tăiere</b>	Inspecție vizuală	•	•
	Inspectați și verificați asamblul	•	
<b>Toate dispozitivele de fixare accesibile</b>	Verificare	•	
	Re-strângere	•	•

## Remediarea defecțiunilor

Tabelul de mai jos prezintă problemele, cauzele și acțiunile de remediare în cazul în care mașina dvs. de tuns iarbă nu funcționează corespunzător. Dacă acestea nu remediază problema, contactați un centru de service autorizat.

Problemă	Cauză posibilă	Remediu
<b>Motorul funcționează, însă lama nu se rotește</b>	Cablurile de transmisie nu sunt cuplate.	Deconectați brațele; verificați cuplarea cablurilor de transmisie atunci când conectați brațele.
<b>Unealta de tăiere este prea fierbinte</b>	Lamele de tăiere sunt tocite.	Înlocuiți ansamblul lamei.
<b>Vibrație excesivă</b>	Elemente de fixare slăbite.	Strângeți elementele de fixare.

## Vedere detaliată

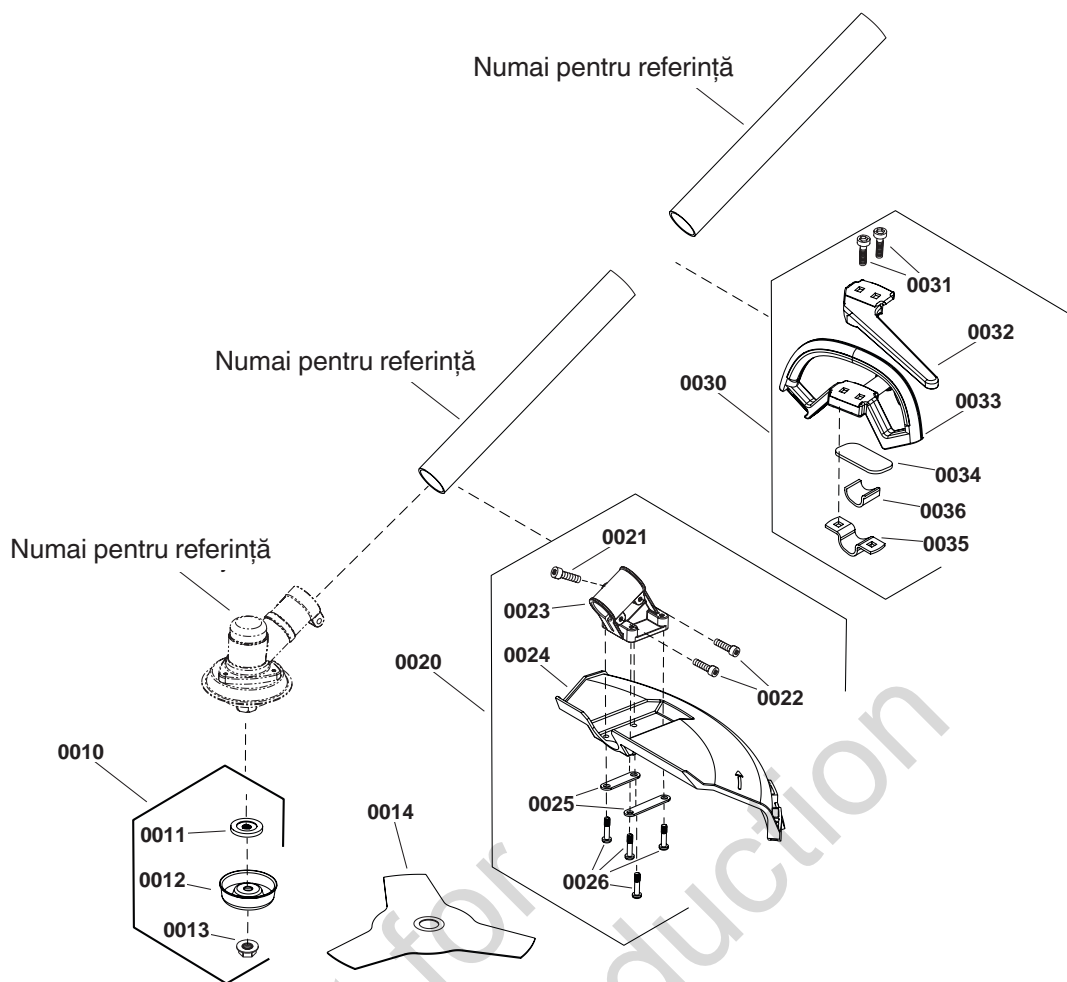

## Lista cu piese

NR. ARTICOL	NR. PIESĂ	DESCRIERE	CANT.
0010	771012	CUPLARE	1
0011	-----	PLACĂ DE PRESIUNE	1
0012	-----	CUPĂ	1
0013	-----	PIULIȚĂ, M10-1.25	1
0014	84003805	ANSAMBLUL LAMEI	1
0020	771013	ANSAMBLUL APĂRĂTOAREI	1
0021	-----	CAPAC FILETAT, M5-14	1
0022	-----	CAPAC FILETAT, M5-20	2
0023	-----	CLEMĂ	1
0024	-----	APĂRĂTOARE	1
0025	-----	PLACĂ	2
0026	-----	ȘURUB, M5-20	4
0030	771520	KIT, MÂNER	1
0031	-----	ȘURUB	2
0032	-----	MÂNER AUXILIAR	1
0033	-----	MÂNER	1
0034	-----	GARNITURĂ	1
0035	-----	CLEMĂ	1
0036	-----	INEL DE CAUCIUC	1



**GARANȚIE LIMITATĂ**

Briggs & Stratton garantează că, în perioada de garanție specificată mai jos, va repara sau va înlocui în mod gratuit orice componente cu defecte de material, de manoperă sau ambele. Cheltuielile de transport pentru piesele trimise pentru a fi reparate sau înlocuite sub această garanție trebuie suportate de către cumpărător. Această garanție este valabilă pentru perioadele de timp și în condițiile menționate mai jos. Pentru servicii de garanție, localizați cel mai apropiat dealerul autorizat pentru servicii de pe harta geografică la adresa [www.snapper.com](http://www.snapper.com). Cumpărătorul trebuie să contacteze dealerul autorizat pentru servicii și trebuie să îi pună acestuia la dispoziție produsul pentru inspecție și testare.

**Nu există alte garanții explicite. Garanțiile implicite, inclusiv cele de vandabilitate sau potrivire unui scop predefinit sunt limitate la perioada de garanție dată mai jos sau în limita permisă de lege. În limitele permise de lege, producătorul este exonerat de orice răspundere în ceea ce privește daunele incidentale și conexe care nu fac obiectul garanțiilor.** Este posibil ca această prevedere să nu fie valabilă pentru dvs., deoarece legile privitoare la garanția acordată pentru aceste daune sunt diferite în țări și în state diferite. Această garanție vă acordă drepturi legale specifice, precum și alte drepturi care diferă de la stat la stat sau țară la țară.\*\*

**PERIOADA DE GARANȚIE**

Articol	Uz Personal	Uz Comercial
Accesorii/Atașare/Echipament	36 luni	Nu

\*\* În Australia - Mărfurile noastre sunt însoțite de garanții care nu pot fi excluse prin legea consumatorului din Australia. Aveți dreptul la înlocuire sau rambursări în cazul unei defecțiuni majore și la compensări în cazul oricăror altor pierderi sau daune previzibile în mod rezonabil. De asemenea, aveți dreptul la reparații sau înlocuiri ale produselor dacă acestea nu sunt de calitate acceptabilă și dacă defecțiunea nu este una majoră. Pentru a beneficia de servicii conform garanției, localizați cel mai apropiat dealer autorizat pentru servicii folosind aplicația de pe [BRIGGSandSTRATTON.COM](http://BRIGGSandSTRATTON.COM), apelând 1300 274 447 sau contactându-ne prin e-mail ori în scris la [salesenquires@briggsandstratton.com.au](mailto:salesenquires@briggsandstratton.com.au), Briggs & Stratton Australia Pty Ltd, 1 Moorebank Avenue, NSW, Australia, 2170.

Perioada de garanție începe la data cumpărării de către primul cumpărător cu amănuntul sau comercial. Prin "uz personal" se înțelege folosirea acestui produs în gospodărie de către primul său cumpărător cu amănuntul. Prin "uz comercial" se înțelege orice altă utilizare, inclusiv comercială, activitate aducătoare de venituri sau închirieri. După ce produsul a fost supus utilizării comerciale, va intra sub incidența termenilor pentru utilizare comercială ai acestei garanții.

Pentru asigurarea unei acoperiri prompte și complete a garanției, înregistrați-vă produsul pe site-ul de mai sus sau la [www.onlineproductregistration.com](http://www.onlineproductregistration.com), trimiteți prin poștă cardul de înregistrare completat (dacă există) sau apăsați 1-800-743-4115 (în USA).

Păstrați chitanța. Dacă nu prezentați dovada datei de cumpărare în momentul în care solicitați servicii de garanție, pentru a determina eligibilitatea la garanție va fi folosită data fabricării. Înregistrarea produsului nu este obligatorie pentru obținerea serviciilor de garanție la produsele Briggs & Stratton.

**DESPRE GARANȚIE**

Serviciul de garanție este disponibil numai prin dealerii autorizați pentru servicii Snapper. Cele mai multe din acestea sunt operații de rutină dar, în unele situații garanția nu acoperă reparațiile care se impun. Garanția de față acoperă numai defectele de materiale sau de manoperă. Nu sunt acoperite deteriorările provocate de utilizare necorespunzătoare sau abuzivă, întreținere sau reparații neadecvate sau uzură tehnică și morală.

**Utilizare necorespunzătoare sau abuzivă** - Utilizarea corespunzătoare și aplicată a produsului este descrisă în manualul de utilizare. Utilizarea produsului altfel decât descris în manualul de utilizare sau utilizarea acestuia după ce a fost deteriorat va anula garanția. Garanția nu este valabilă dacă numărul de serie de pe produs a fost îndepărtat, dacă produsul a fost modificat în orice fel sau dacă are urme evidente de abuz, cum ar fi deteriorări din cauza impactului sau din cauza coroziunii provocate de apă ori substanțe chimice.

**Întreținere și reparații neadecvate** - Produsul se va întreține conform procedurilor și planificărilor date în manualul de utilizare, va fi dat în service și reparat numai cu piese originale Briggs & Stratton sau echivalent. Deteriorările cauzate de lipsa de întreținere sau de utilizarea unor piese de schimb neoriginale nu sunt acoperite de garanție.

**Uzură tehnică și morală** - La fel ca la majoritatea dispozitivelor mecanice și cel pe care îl dețineți este supus uzurii chiar și în cazul când este întreținut corespunzător. Această garanție nu acoperă reparațiile în cazul în care componenta sau echipamentul au fost distruse în urma uzurii normale. Produsele de întreținere și consumabilele precum filtrele, curelele, lamele de tăiat și plăcuțele de frână (cu excepția plăcuțelor de frână de la motor) nu sunt acoperite de garanție dacă prezintă uzură de folosire, cu excepția cazului în care uzura este cauzată de defecte de material sau de manoperă.

**Alte excluzeri** - Garanția de față exclude deteriorările provocate de accident, abuz, modificări, schimbări, utilizare neadecvată, deteriorări chimice sau datorate înghețului. De asemenea, sunt excluse atașamentele sau accesoriile care nu au fost ambalate inițial împreună cu produsul. Garanția de față nu include echipamente și motoare uzate, recondiționate, second-hand sau demonstrative. Această garanție exclude defecțiunile datorate cazurilor fortuite și altor forțe majore care nu pot fi controlate de producători.

## Содержание руководства:

Общие сведения .....	2
Безопасность эксплуатации .....	2
Детали и характеристики .....	4
Эксплуатация .....	4
Хранение .....	4
Техническое обслуживание .....	5
Устранение неисправностей .....	5
Список деталей .....	6
Гарантия .....	7

## Общие сведения

Изображения, содержащиеся в данном документе, приводятся в качестве иллюстраций. Ваша модель может отличаться от представленных изображений.

**СЛЕВА** и **СПРАВА** относятся к точке зрения оператора, занявшего свое место.

Слово «ПРИМЕЧАНИЕ» в тексте указывает на разъяснения, исключения или альтернативные действия.



Перевод данного документа на все языки выполнен из первоисточника на английском.

## Безопасность эксплуатации

**Сохраните это руководство для использования в будущем.** В данном руководстве содержится описание опасностей и рисков, которые могут возникнуть в процессе эксплуатации изделия, и приведены соответствующие правила техники безопасности. Оно также содержит важные инструкции, которые следует соблюдать во время первоначальной настройки, эксплуатации и обслуживания изделия.

Важно, чтобы вы внимательно ознакомились и разобрались со всеми приведенными указаниями перед запуском или эксплуатацией данного оборудования.

### Предупредительные знаки опасности и слова

Предупреждающий символ  по технике безопасности обозначает информацию по технике безопасности касательно опасностей, которые могут привести к травмированию персонала. С предупредительным знаком используются слова «ОПАСНО», «ПРЕДУПРЕЖДЕНИЕ» или «ВНИМАНИЕ», указывающие на вероятность и возможную степень серьезности травмы. Дополнительно может использоваться знак, указывающий на вид опасности.

 **Слово «ОПАСНО»** указывает на опасную ситуацию, которая, если ее не избежать, приведет к смертельному исходу или получению серьезных травм.

 **Слово «ПРЕДУПРЕЖДЕНИЕ»** указывает на опасную ситуацию, которая, если ее не избежать, может привести к смертельному исходу или получению серьезных травм.

 **Слово «ВНИМАНИЕ»** указывает на опасную ситуацию, которая, если ее не избежать, может привести к получению травмы малой или средней тяжести.

Слово «ПРИМЕЧАНИЕ» указывает на ситуацию, которая может привести к повреждению изделия.

### ПРЕДУПРЕЖДЕНИЕ!

Этот продукт содержит свинец и составные свинца, которые согласно данным, полученным в штате Калифорния, приводят к заболеваниям раком, порокам развития и другим врожденным проблемам. Для получения дополнительной информации зайдите на веб-сайт [www.P65Warnings.ca.gov](http://www.P65Warnings.ca.gov).

Знак	Значение
	Информация об опасности получения травм.
	Прочтите указания по использованию кустореза перед началом использования устройства.
	Опасность выброса предметов: используйте средства защиты для глаз. Шумовая опасность: используйте защиту для ушей.
	Используйте защитные перчатки и сапоги.
	Защищайте устройство от дождя и влаги.
	Опасность рывка ножа: опасность потери контроля над устройством, если нож контактирует с твердым предметом, который он не может срезать.
	Опасность ампутации ножом: держите руки и ноги подальше от ножа.
	Опасность выброса предметов: нож может выбрасывать предметы при контакте с ними.
	Посторонние люди должны находиться на расстоянии не менее 15 м (50 футов) от устройства.

## Безопасность и обращение



### ПРЕДУПРЕЖДЕНИЕ!



Используйте кусторез только после ознакомления со всеми инструкциями по безопасности и обращению.

- Будьте внимательны. Следите за тем, что вы делаете, при работе с электроинструментом. Не используйте кусторез под воздействием алкоголя, наркотиков или лекарств, либо если вы устали или заболели.
- Используйте кусторез исключительно по назначению.
- Используйте только оригинальные рекомендованные запасные части и дополнительное оборудование.

### Перед использованием кустореза

- Во время работы электроинструмент может выбрасывать мусор, который может попасть в глаза и серьезно травмировать их. Всегда надевайте защитные очки с боковым экраном. Всегда надевайте нескользящую защитную обувь, наушники и перчатки.
- Изучите элементы управления кустореза и узнайте, как быстро прекратить работу устройства в аварийной ситуации с помощью переключателя «ВКЛ/ВЫКЛ».
- Перед использованием кустореза убедитесь в том, что нож не изношен и не поврежден.
- Надевайте соответствующую одежду. Не надевайте свободную одежду или драгоценности, а также собирайте длинные волосы, так как их могут затянуть движущиеся части.
- Не используйте электроинструменты во взрывоопасных средах, например, в присутствии легковоспламеняющихся жидкостей, газов или пыли. Электроинструменты могут создавать искры, которые могут воспламенить пыль или пары.
- Работайте только в дневное время или при хорошем искусственном освещении. Никогда не работайте в плохую погоду, особенно когда существует опасность удара молнией.
- Держите рабочую зону чистой и хорошо освещенной.



### ПРЕДУПРЕЖДЕНИЕ!

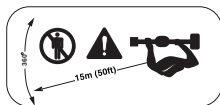

Посторонние люди должны находиться на расстоянии не менее 50 футов (15 м) от режущей головки во время работы.

- Немедленно остановите устройство, если они приблизятся.
- Будьте осторожны при повороте устройства или при размахивании им.
- Осмотритесь перед тем, как поворачивать или изменять направление.

## Использование кустореза

- Ходите с кусторезом в руках. Никогда не бегайте.
- Чтобы полностью контролировать кусторез, всегда сохраняйте устойчивое положение, равномерно распределяя ваш вес между обеими ногами, и не пытайтесь достать слишком далеко. При работе с кусторезом держите его обеими руками.
- Всегда держите ручку сухой и очищайте ее от масла и жира.
- Не перегружайте кусторез. Всегда используйте подходящий инструмент для соответствующей цели.
- Не используйте кусторез, если его выключатель не работает.
- Храните электроинструменты в недоступном для детей месте. Не допускайте, чтобы лица, которые не знакомы с электроинструментом или данными инструкциями, использовали его.



### ПРЕДУПРЕЖДЕНИЕ!



- Держите все части тела, особенно руки, подальше от движущихся частей во время использования кустореза.
- Всегда останавливайте кусторез и вынимайте аккумулятор в следующих условиях:
  - прежде чем устранять засорение;
  - перед сборкой, проверкой, очисткой или ремонтом устройства;
  - когда оставляете кусторез без присмотра;
  - если устройство заело.



### ПРЕДУПРЕЖДЕНИЕ!



Этот инструмент может выбрасывать предметы, которые могут нанести серьезную травму.

- Осматривайте рабочую зону и убирайте камни, куски металла или другие предметы, которые могут вылетать из инструмента.



### ПРЕДУПРЕЖДЕНИЕ!



Рывок ножа — это внезапное движение режущей головки, когда она контактирует с предметом, который она не может срезать. Рывок ножа может привести к потере контроля над инструментом, что может привести к серьезным травмам оператора или посторонних людей.

- Проявляйте осторожность при обрезании кустов вблизи твердых предметов, таких как камни, деревья или столбы.



Рисунок 1



Рисунок 2

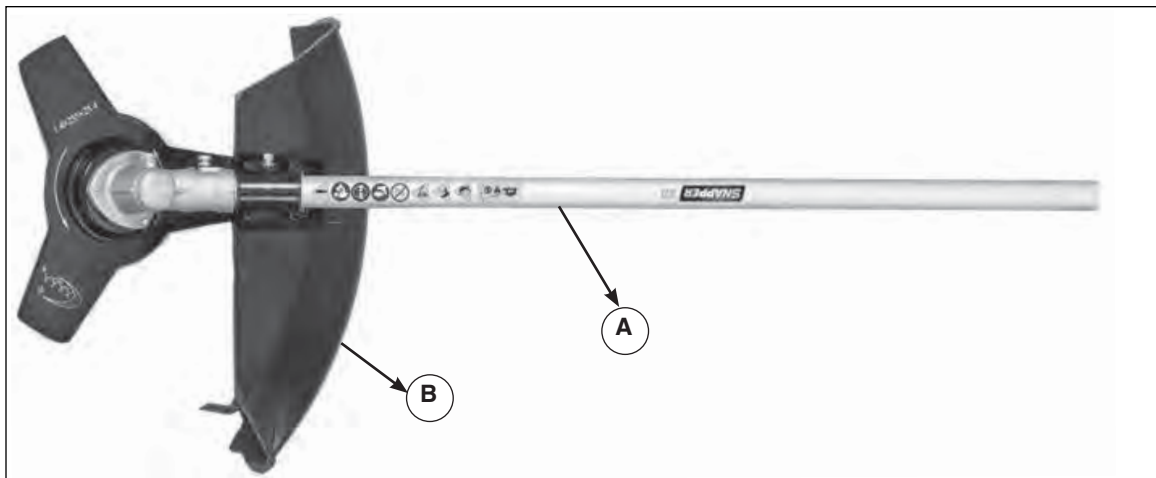

Рисунок 3

## Детали и характеристики

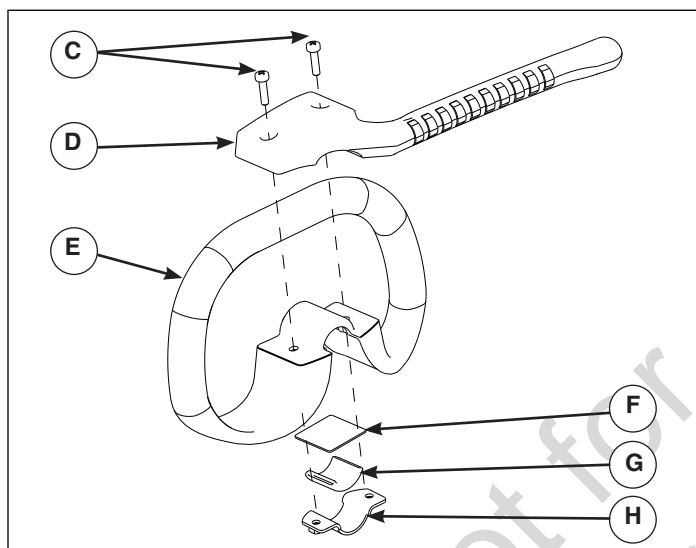
- Ⓐ Крепление кустореза
- Ⓑ Защита от мусора

## Сборка (Рисунок 2)

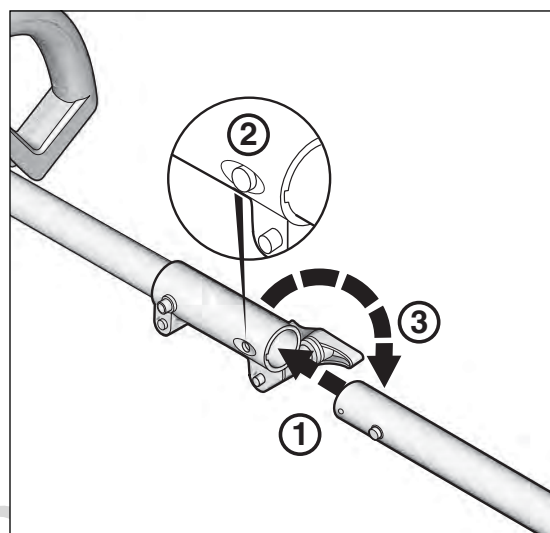
1. Снимите вспомогательную рукоятку со штанги.
2. Наденьте зажим (H) на резиновую втулку (G).
3. Проденьте штангу через вспомогательную рукоятку (E).
4. Наденьте шайбу (F) на штангу.
5. Вставьте два винта (C) в отверстия в насадке на рукоятке (D).
6. Выровняйте отверстия на насадке на рукоятке (D) с отверстиями во вспомогательной рукоятке (E) и отверстиями в зажиме (H). Прикрепите насадку для рукоятки к вспомогательной рукоятке и штанге, используя винты (C) и гайки на зажиме, на расстоянии не менее 15 см от муфты. Затяните с помощью гаечного ключа. Убедитесь, что вспомогательная рукоятка расположена противоположно ножу.

## Использование (Рисунок 3)

- ① Вставьте штангу кустореза в штангу на шпindelной головке.
- ② Нажмите кнопку на штанге, чтобы зафиксировать штангу шпindelной головки.
- ③ Затяните ручку на шпindelной головке.

## Хранение

Всегда извлекайте аккумулятор при транспортировке или хранении кусторезов. Правильное обращение с кусторезом уменьшает риск получения травмы от ножей.

## Техническое обслуживание

Периодически проверяйте кусторез на наличие отклонений, заедания движущихся частей, поломки деталей и любых других условий, которые могут повлиять на работу кустореза. В случае повреждения, отремонтируйте устройство перед использованием.

Затачивайте и очищайте режущие инструменты. Правильно обслуживаемые режущие инструменты с острыми режущими кромками менее склонны к заеданию и их легче контролировать.

Все работы по техническому обслуживанию, ремонту и проверке должны выполняться авторизованным сервисным центром.

### Карточка технического обслуживания

См. информацию о регулярном техническом обслуживании в следующей таблице.

Требования	Способы устранения	Перед началом работы	После окончания работы
Режущая система	Визуальная проверка	•	•
	Осмотрите и проверьте узел	•	
Все доступные крепежные детали	Проверить	•	
	Подтянуть	•	•

## Устранение неисправностей

Если кусторез не работает должным образом, в следующей таблице перечислены проблемы, причины и корректирующие действия. Если эти действия не позволяют устранить проблему, обратитесь в авторизованный сервисный центр.

Неисправность	Возможные причины	Способ устранения
Мотор работает, однако ножи не двигаются	Тросы привода не зацеплены.	Отсоедините штанги, убедитесь, что тросы привода зацеплены, когда штанги соединены.
Режущий инструмент слишком горячий	Тупые ножи.	Замените нож.
Чрезмерная вибрация	Ослабленные крепления.	Затяните крепления.

# Изображение в разобранном виде

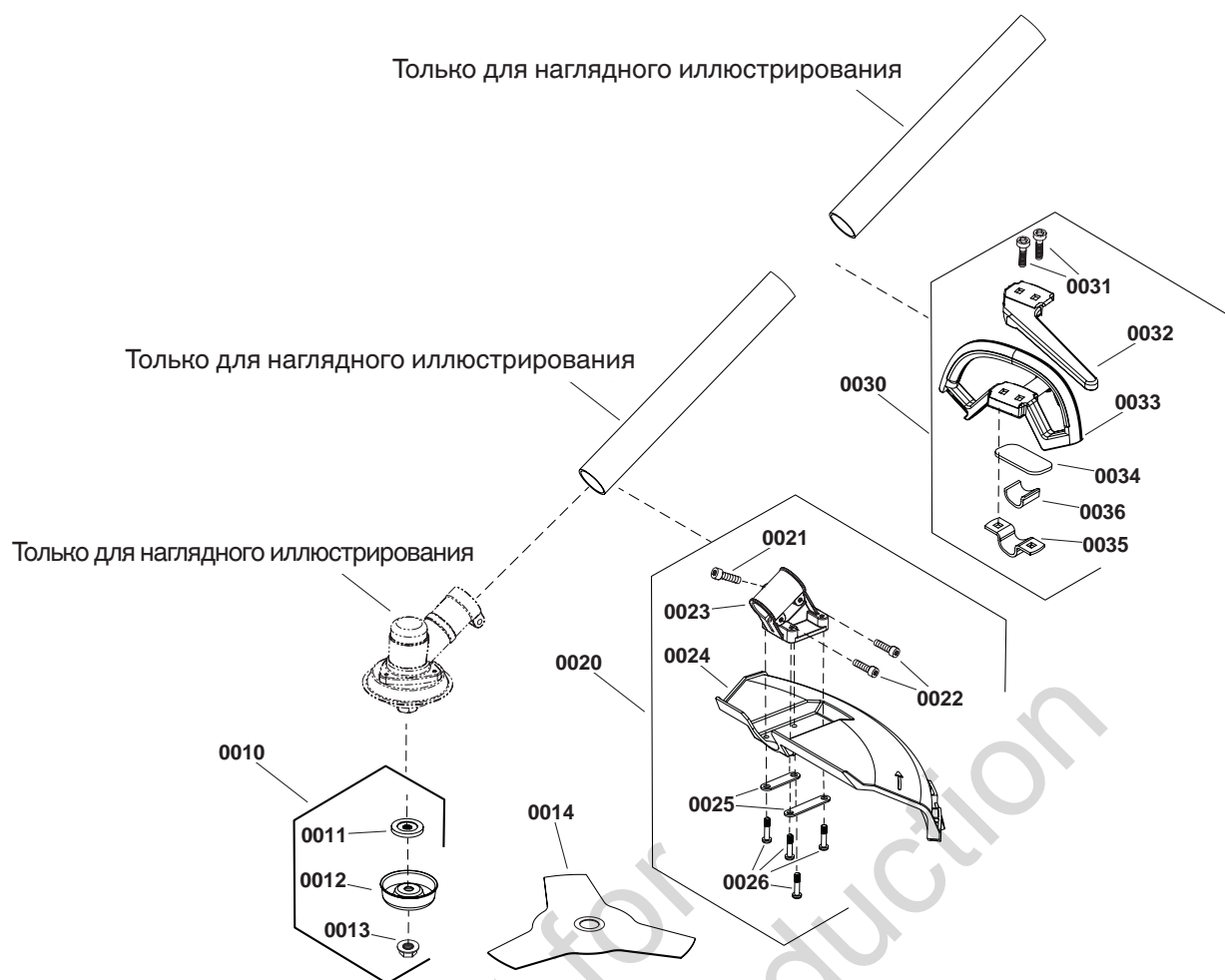

## Список деталей

№ п/п	НОМЕР ДЕТАЛИ	ОПИСАНИЕ	КОЛ-ВО
0010	771012	СВЯЗЬ	1
0011	-----	ПЛАСТИНА НАЖИМНАЯ	1
0012	-----	ШАЙБА	1
0013	-----	ГАЙКА, М10-1.25	1
0014	84003805	НОЖ В СБОРЕ	1
0020	771013	ЗАЩИТА В СБОРЕ	1
0021	-----	КОЛПАЧКОВЫЙ ВИНТ, М5-14	1
0022	-----	КОЛПАЧКОВЫЙ ВИНТ, М5-20	2
0023	-----	ЗАЖИМ	1
0024	-----	ЗАЩИТА	1
0025	-----	ПЛАСТИНА	2
0026	-----	БОЛТ, М5-20	4
0030	771520	НАБОР РУКОЯТОК	1
0031	-----	ВИНТ	2
0032	-----	ВСПОМОГАТЕЛЬНАЯ РУКОЯТКА	1
0033	-----	РУКОЯТКА	1
0034	-----	ПОДКЛАДКА	1
0035	-----	ЗАЖИМ	1
0036	-----	РЕЗИНОВОЕ КОЛЬЦО	1



## ОГРАНИЧЕННАЯ ГАРАНТИЯ

Компания Briggs & Stratton гарантирует выполнение в указанный ниже гарантийный период бесплатного ремонта или замены любых деталей с дефектом материала и/или производственным браком. Транспортные расходы на доставку изделий для ремонта или замены по настоящей гарантии несет покупатель. Гарантия действительна для указанных ниже сроков и условий. Для получения гарантийного обслуживания необходимо найти ближайшего официального дилера сервисных услуг компании с помощью средства поиска дилеров на веб-сайте [www.snapper.com](http://www.snapper.com). Покупатель должен связаться с официальным сервисным дилером и предоставить дилеру изделие для осмотра и проверки.

**Не существует иных прямых гарантий. Подразумеваемые гарантии, включая гарантии пригодности для торговли и соответствия конкретному применению, ограничиваются сроком один год со дня покупки или рамками, установленными законом. Ответственность за случайный или косвенный ущерб исключается в разрешенном законом объеме.** В некоторых штатах или странах не разрешается ограничивать срок действия подразумеваемых гарантий, а некоторые штаты или страны не разрешают исключать либо ограничивать побочный или косвенный ущерб, поэтому вышеуказанные ограничения и исключения могут быть к вам неприменимы. Гарантия предоставляет вам определенные юридические права в дополнение к другим правам, которые могут быть отличаться в разных штатах и странах.\*\*

## ГАРАНТИЙНЫЙ ПЕРИОД

Изделие	Личное использование	Коммерческое использование
Принадлежность/оснастка/оборудование	36 месяца	Нет

\*\* Для Австралии – наши изделия обеспечиваются гарантиями, которые не могут быть исключены согласно закону Австралии о защите прав потребителей. Вы имеете право на замену изделия или на возврат уплаченной за него суммы в случае серьезной неисправности, а также на компенсацию за прочие обоснованно прогнозируемые потери и убытки. Кроме того, вы имеете право на ремонт изделий или их замену в случае, если их качество неприемлемо, а неисправность является незначительной. Для проведения гарантийного обслуживания можно найти ближайшего официального сервисного дилера с помощью нашего инструмента поиска дилеров на веб-сайте [BRIGGSandSTRATTON.com](http://BRIGGSandSTRATTON.com), позвонить по телефону 1300 274 447, отправить электронное письмо на адрес [salesenquires@briggsandstratton.com.au](mailto:salesenquires@briggsandstratton.com.au) или написать на адрес Briggs & Stratton Australia Pty Ltd, 1 Moorebank Avenue, NSW, Australia, 2170.

Гарантийный срок начинается с даты приобретения первым розничным потребителем или конечным коммерческим пользователем. «Личное использование» означает индивидуальное использование устройства в быту розничным покупателем. «Коммерческое использование» означает все иные варианты использования, включая использование для коммерческих целей, извлечения дохода или сдачи в аренду. После использования в коммерческих целях изделие переходит в категорию «коммерческого использования» по настоящей гарантии.

Для осуществления быстрого и полного гарантийного обслуживания зарегистрируйте продукт на указанном выше веб-сайте или на веб-сайте [www.onlineproductregistration.com](http://www.onlineproductregistration.com), либо отправьте заполненную регистрационную карточку (если прилагается) или позвоните по телефону 1-800-743-4115 (в США).

Сохраните свою квитанцию, подтверждающую покупку. Если при запросе на гарантийное обслуживание не будет предоставлен документ, подтверждающий дату первой покупки, то для определения гарантийного периода будет использована дата изготовления изделия. Для осуществления гарантийного обслуживания продукции Briggs & Stratton регистрация продукта не требуется.

## О ВАШЕЙ ГАРАНТИИ

Гарантийное обслуживание осуществляется только официальными сервисными дилерами компании Snapper. Большинство гарантийных ремонтов выполняются в обычном порядке, но иногда заявки на гарантийное обслуживание могут быть необоснованными. Данная гарантия покрывает только дефекты материала или производственный брак. Гарантия не распространяется на повреждения, вызванные неправильной эксплуатацией или нарушением правил и норм эксплуатации, неправильным техническим обслуживанием или ремонтом, либо нормальным износом.

**Неправильная эксплуатация и нарушение правил и норм эксплуатации** – Правильная эксплуатация данного изделия по назначению описана в руководстве по эксплуатации. Эксплуатация данного изделия способом, не описанным в руководстве по эксплуатации, а также эксплуатация после повреждения изделия влечет за собой отмену гарантийных обязательств. Гарантия также не предоставляется в случае, если на изделии удален серийный номер, есть какие-либо изменения или модификации, либо заметны нарушения норм эксплуатации, например, повреждения от ударов или коррозии, вызванная водой или химическими веществами.

**Неправильное техническое обслуживание или ремонт** – техническое обслуживание изделия следует проводить в соответствии с приведенными в руководстве по эксплуатации порядком и регламентом и использовать при обслуживании и ремонте только оригинальные запасные части Briggs & Stratton или их аналоги. Гарантия не распространяется на повреждения, возникшие в результате использования неоригинальных запчастей.

**Нормальный износ** – как и любое механическое устройство, ваше изделие подвержено износу даже при надлежащем техническом обслуживании. Гарантия не покрывает ремонт, если при нормальной эксплуатации истекает срок службы детали или всего изделия. Гарантия не распространяется на сменные и подверженные износу детали, например, фильтры, ремни, режущие пластины, тормозные накладки (кроме тормозных накладок двигателя) с признаками износа, если только повреждение не вызвано дефектом материала или производственным браком.

**Прочие исключения** – гарантийное обязательство не распространяется на поломки, вызванные аварией, ненадлежащей эксплуатацией, модификациями, изменениями конструкции, ненадлежащим техническим обслуживанием, замораживанием или вредным воздействием химикатов. Из гарантии также исключаются оснастка и принадлежности, не входившие в первоначальный комплект поставки изделия. Гарантийное обязательство не распространяется на использованное, отремонтированное, бывшее в употреблении или демонстрационное оборудование или двигатели. Гарантийное обязательство также не распространяется на поломки, вызванные стихийными бедствиями и другими форс-мажорными обстоятельствами непреодолимой силы.

## Obsah návodu:

Všeobecné informácie	2
Bezpečnosť obsluhy	2
Časti a ovládacie prvky	4
Montáž	4
Prevádzka	4
Skladovanie	4
Údržba	5
Riešenie problémov	5
Zoznam dielov	6
Záruka	7

## Všeobecné informácie

Ilustrácie v tomto dokumente sú informačné. Vaša jednotka sa môže líšiť od uvedených obrázkov. **LAVÁ** a **PRAVÁ** strana znamená pri pohľade z polohy obsluhy.

Pod hlavičkou Pozor nájdete v texte vysvetlenia, výnimky alebo alternatívne postupy.



Všetky preklady tohto dokumentu sú odvodené od pôvodného zdrojového súboru v angličtine.



## Bezpečnosť obsluhy

Tieto pokyny uschovajte pre prípadné použitie v budúcnosti. Tento návod obsahuje bezpečnostné informácie, ktoré vás upozornia na nebezpečenstvá a riziká týkajúce sa výrobku a informácie o tom, ako sa im vyhnúť. Takisto obsahuje dôležité pokyny, ktorými sa treba riadiť pri montáži, prevádzke a údržbe výrobku.

Pred začatím práce alebo prevádzkovaním tohto zariadenia je dôležité, aby ste si prečítali a pochopili tieto pokyny.

### Bezpečnostné varovné symboly a signálne slová

Bezpečnostný varovný symbol  upozorňujúci na nebezpečenstvo sa používa na označenie informácií o bezpečnostných rizikách, ktoré môžu vyústiť do úrazu. Signálne slová (NEBEZPEČENSTVO, VAROVANIE alebo POZOR) sa používajú v spojení s výstražnými symbolmi na označenie pravdepodobnosti a možnej vážnosti poranenia. Okrem toho sa môže symbol nebezpečenstva používať na vyjadrenie typu nebezpečenstva.

-  **NEBEZPEČENSTVO** označuje riziko, ktorému je potrebné predísť, inak bude jeho následkom smrť alebo vážne poranenie.
-  **VAROVANIE** označuje riziko, ktorému je potrebné predísť, inak by mohla byť jeho následkom smrť alebo vážne poranenie.
-  **UPOZORNENIE** označuje riziko, ktorému je potrebné predísť, inak by mohlo dôjsť k malému alebo stredne vážnemu úrazu.

**OZNÁMENIE** označuje situáciu, ktorá by mohla viesť k poškodeniu výrobku.

#### **VAROVANIE:**

Tento výrobok vás môže vystaviť chemikáliám vrátane olova a zlúčenín olova, ktoré sú v štáte Kalifornia známe ako látky spôsobujúce rakovinu a reprodukčné poškodenia. Ďalšie informácie nájdete na webovej stránke [www.P65Warnings.ca.gov](http://www.P65Warnings.ca.gov).

Symbol	Význam
	Bezpečnostné informácie týkajúce sa rizík, ktoré môžu spôsobiť poranenie osôb.
	Pred prevádzkou si prečítajte pokyny na používanie krovinnorezu.
	Riziko vyhodenia predmetu – používajte ochranu zraku. Riziko hluku – používajte chrániče sluchu.
	Noste bezpečnostné rukavice a obuv.
	Chráňte stroj pred dažďom a vlhkým prostredím.
	Riziko vyhodenia čepele – riziko straty kontroly nad jednotkou, ak sa čepeľ dostane do kontaktu s pevným predmetom, ktorý nedokáže prerezať.
	Riziko porezania čepeľou – ruky a nohy držte mimo čepele.
	Riziko vyhodенých predmetov – čepeľ môže vyhodit predmety, ak sa s nimi dostane do kontaktu.
	Okolostojaci musia pri prevádzke udržiavať vzdialenosť aspoň 15 m od stroja.

## Bezpečnosť a manipulácia



### VAROVANIE



Prípojnú jednotku krovinoresu nepoužívajte, pokiaľ si neprečítate časť Bezpečnosť a manipulácia.

- Dávajte pozor. Pri prevádzke prístroja sledujte, čo robíte. Krovinores nepoužívajte pod vplyvom alkoholu, drog ani liekov, ani keď ste unavení alebo chorí.
- Nepoužívajte krovinores na žiaden iný účel, okrem toho, na ktorý bol určený.
- Používajte len originálne náhradné diely a príslušenstvo, ktoré odporúča výrobca.

### Pred použitím krovinoresu

- Prevádzka akéhokoľvek elektrického prístroja môže spôsobiť odhodenie cudzorodých predmetov do očí, čoho následkom môže byť vážne poškodenie oka. Vždy noste ochranné okuliare s bočnou ochranou. Vždy noste protišmykovú bezpečnostnú obuv, chrániče sluchu a rukavice.
- Oboznámte sa s ovládacími prvkami krovinoresu a prečítajte si, ako používať jednotku rýchlo v naliehavom prípade uvoľnením hlavného spínača.
- Pred použitím krovinoresu s uistite, že montáž čepelí nie je opotrebovaná či poškodená.
- Náležite sa oblečte. Nenoste voľné oblečenie ani bižutériu či dlhé vlasy, ktoré by sa mohli zachytiť do pohyblivých častí.
- Nepoužívajte elektrické prístroje vo výbušnej atmosfére, ako napríklad v prítomnosti horľavých tekutín, plynov alebo prachu. Elektrické prístroje môžu viesť k vzniku iskier, ktorými sa môže zapáliť prach alebo dym.
- Pracujte iba pri dennom svetle, alebo dobrom umelom osvetlení. Nikdy nepoužívajte krovinores v zlom počasí, najmä ak hrozí riziko blesku.
- Udržiavajte svoju pracovnú oblasť čistú a dobre osvetlenú.



### VAROVANIE

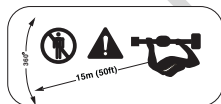

Okolostojaci musia pri prevádzke udržiavať vzdialenosť aspoň 15 m od rezacej hlavy.

- Pokiaľ dôjde k priblíženiu, ihneď stroj zastavte.
- Pri otáčaní alebo obracaní jednotky dbajte na opatrnosť.
- Pred otočením alebo zmenou smeru vykonajte vizuálnu kontrolu.

## Prevádzka krovinoresu

- Chôdza s krovinoresom. Nikdy nebežte.
- Na udržanie plnej kontroly nad krovinoresom kráčajte normálne s váhou rovnomerne rozloženou na obidvoch nohách a nikdy sa nenačahujte. Pri prevádzke krovinoresu používajte vždy dve ruky.
- Rukoväť udržiavajte vždy suchú a bez oleja a mazu.
- Krovinores netlačte. Pre svoju aplikáciu používajte správny nástroj.
- Nepoužívajte krovinores, ak sa nedá zapnúť či vypnúť spínačom.
- Nástroje zapnuté na voľnobeh uchovávajte mimo dosahu detí. Nedovoľte osobám, ktoré sa neoboznámili s týmto návodom pre elektrický prístroj, aby prevádzkovali elektrický prístroj.



### VAROVANIE



- Všetky časti tela, najmä ruky držte mimo pohybujúcich sa častí, keď máte spustený krovinores.
- Krovinores vždy vypnite a vyberte batériu za týchto podmienok:
  - pred odstraňovaním akejkoľvek prekážky,
  - pred montážou, kontrolou, čistením alebo prácou s jednotkou,
  - vždy keď necháte krovinores bez dozoru,
  - ak sa jednotka upchá.



### VAROVANIE



Tento nástroj dokáže vyhodit predmety, ktoré môžu viesť k závažnému poraneniu.

- Skontrolujte pracovnú oblasť a odstráňte kamene, kusy kovu či iné predmety, ktoré by mohli byť vyhodené.



### VAROVANIE



Hodenie čepelou je náhly pohyb rezacej hlavy, keď dôjde ku kontaktu s predmetom, ktorý nemôže prezať. Hodenie čepelou môže viesť k strate kontroly nad prístrojom, ktorý môže viesť k závažnému poraneniu obsluhy alebo okolostojacich.

- Pri kosení v blízkosti pevných predmetov, ako sú kamene, stromy alebo stĺpiky, dávajte pozor.

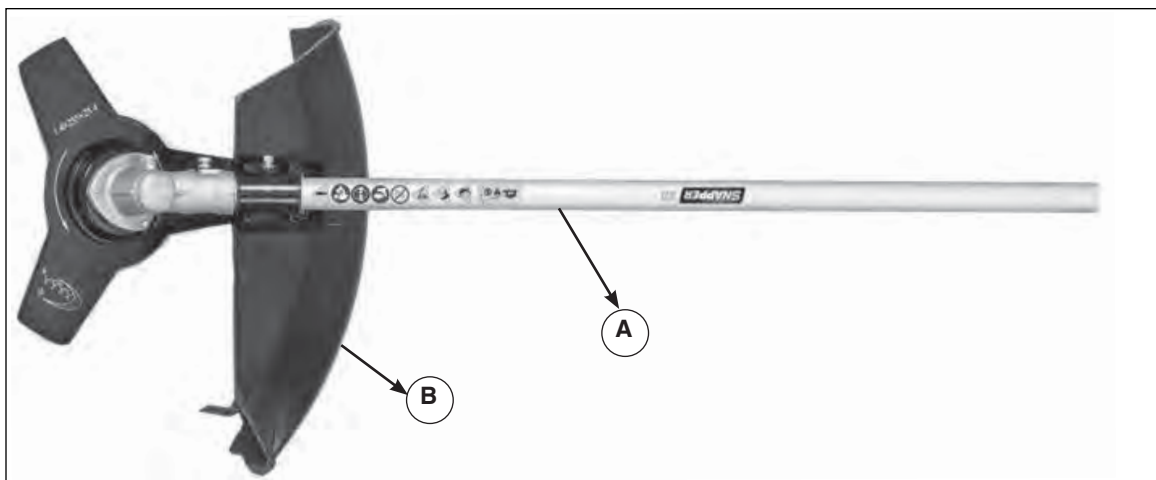

Obrázok 1

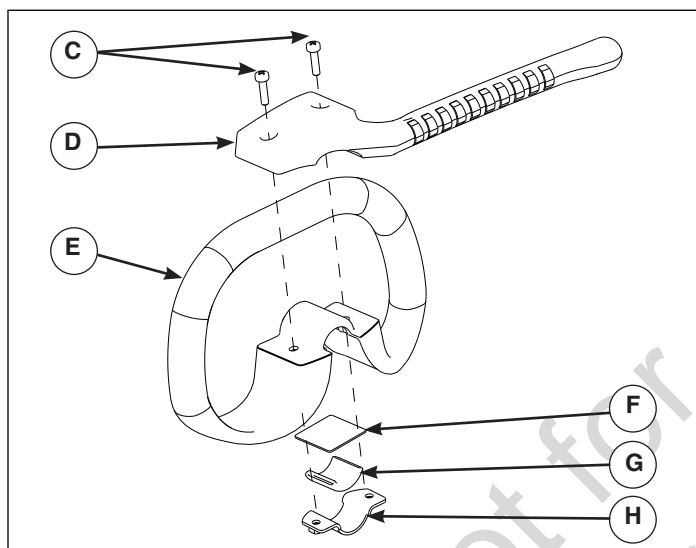

Obrázok 2

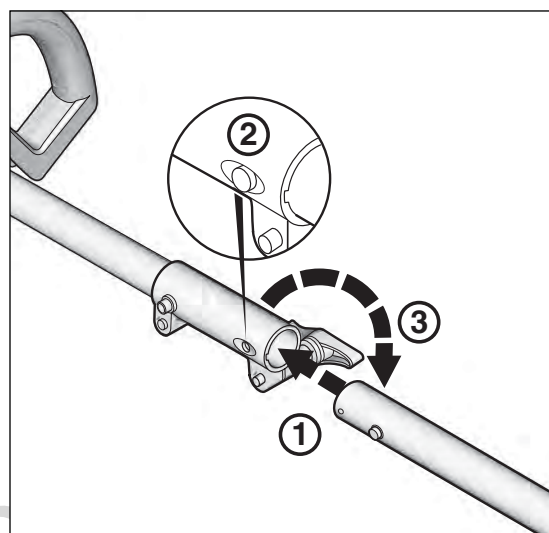

Obrázok 3

## Časti a ovládacie prvky

- Ⓐ Prípojňá jednotka krovínorezu
- Ⓑ Chránič proti odpadu

## Montáž (obrázok 2)

1. Odstráňte existujúcu pomocnú rukoväť z tyče.
2. Posuňte svorku (H) cez gumovú manžetu (G).
3. Zasuňte tyč cez pomocnú rukoväť (E).
4. Nasuňte podložku (F) cez tyč.
5. Vložte dve skrutky (C) cez otvory v predĺžení rukoväte (D).
6. Zarovnajte otvory v predĺžení rukoväte (D) s otvormi v pomocnej rukoväti (E) a otvormi vo svorke (H). Pripojte predĺženie rukoväte k pomocnej rukoväti a tyči pomocou skrutiek (C) a matíc na svorke tak, aby boli vzdialené minimálne 15 cm od spojenia. Dotiahnite pomocou kľúča. Skontrolujte, či je smer pomocnej rukoväte opačný voči rukoväti.

## Prevádzka (obrázok 3)

- ① Vložte tyč krovínorezu do tyče elektrickej hlavy.
- ② Stlačte tlačidlo na tyči, aby ste zabezpečili, že sa tyč elektrickej hlavy zaistí na svojom mieste.
- ③ Potiahnite gombík na tyči elektrickej hlavy.

## Skladovanie

Pri preprave alebo skladovaní krovínorezu vždy vyberte batériu. Správnu manipuláciu krovínorezu sa zníži riziko osobného poranenia čepeľami krovínorezu.

# Údržba

Pravidelne kontrolujte vychýlenia, upevnenie pohybujuúcich sa častí, zlomenie častí a iné stavy na krovinoreze, ktoré by mohli ovplyvniť prevádzku krovinorezu. V prípade poškodenia nechajte jednotku pred použitím opraviť.

Rezacie nástroje udržiavajte ostré a čisté.

Správne udržiavané rezacie nástroje sa s menšou pravdepodobnosťou ohnú a jednoduchšie sa ovládajú.

Všetky údržby opravy a kontroly má vykonávať oprávnené servisné centrum.

## Tabuľka údržby

Rutinnú údržbu si pozrite v nasledujúcej tabuľke.

Požiadavky	Akcie	Pred štartovaním	Po dokončení
Rezací systém	Vizuálna kontrola	•	•
	Kontrola montáže	•	
Všetky prístupné príchytky	Kontrola	•	
	Utiahnutie	•	•

## Riešenie problémov

V nasledujúcej tabuľke sú uvedené problémy, príčiny a nápravné kroky, ak váš krovinorez nefunguje správne. Ak sa tak problém nevyrieši, obráťte sa na autorizované servisné centrum.

Problém	Možná príčina	Náprava
Motor beží, no čepele sa nehýbu	Hnacie káble nie sú zapojené.	Odpojte tyče. S odpojenými tyčami sa uistite, že sú hnacie káble zapojené.
Rezací nástroj je príliš horúci	Tupé rezacie čepele.	Vymeňte montáž čepelí.
Nadmerné vibrácie	Uvoľnené príchytky.	Utiahnite príchytky.

# Pohľad na rozobratý prístroj

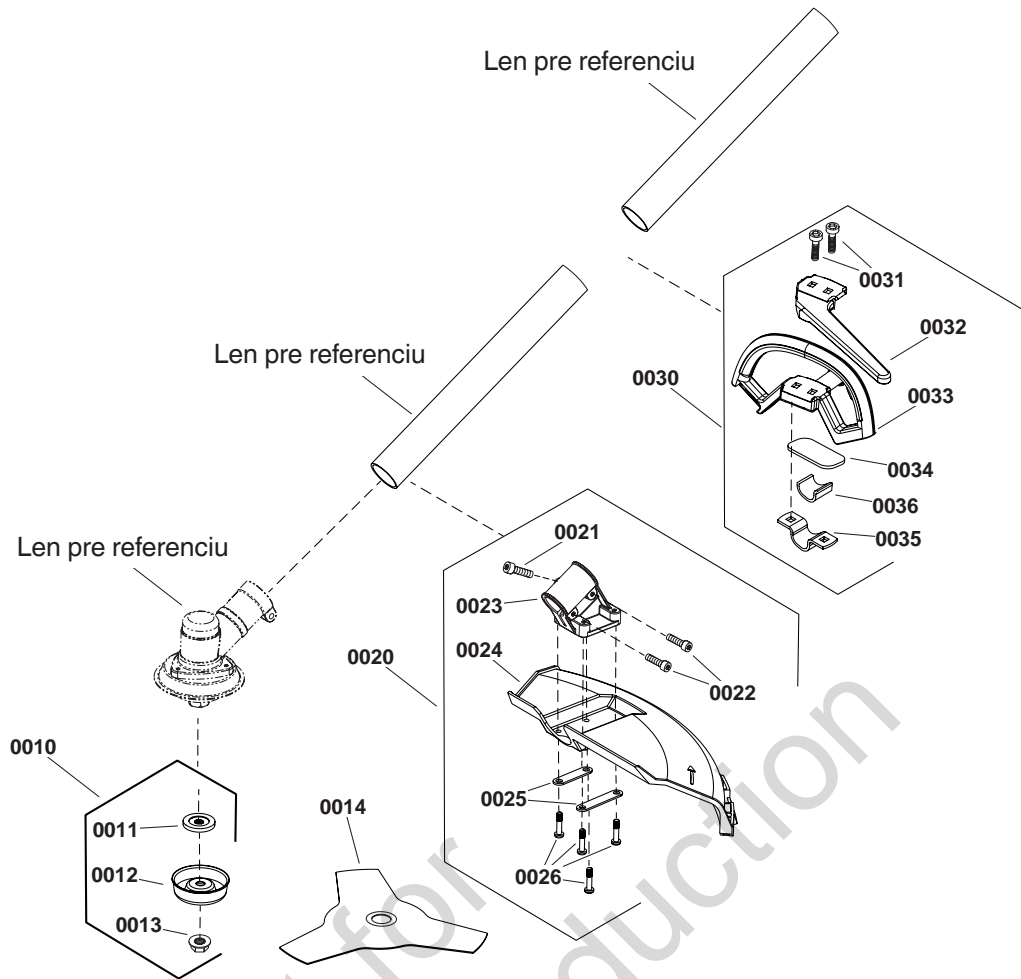

## Zoznam dielov

POLOŽKA Č.	DIEL Č.	OPIS	MNOŽ.
0010	771012	SPÁJANIE	1
0011	-----	PLATŇA, TLAK	1
0012	-----	VEKO	1
0013	-----	MATICA, M10-1.25	1
0014	84003805	MONTÁŽ ČEPELÍ	1
0020	771013	MONTÁŽ CHRÁNIČA	1
0021	-----	SKRUTKA SO ZÁVITOM, M5-14	1
0022	-----	SKRUTKA SO ZÁVITOM, M5-20	2
0023	-----	SVORKA	1
0024	-----	CHRÁNIČ	1
0025	-----	PLATŇA	2
0026	-----	SKRUTKA, M5-20	4
0030	771520	SÚPRAVA, RUKOVÄŤ	1
0031	-----	SKRUTKA	2
0032	-----	RUKOVÄŤ, POMOCNÁ	1
0033	-----	RUKOVÄŤ	1
0034	-----	DOŠTIČKA	1
0035	-----	SVORKA	1
0036	-----	GUMOVÝ PRSTEŇ	1



## OBMEDZENÁ ZÁRUKA

Spoločnosť Briggs & Stratton zaručuje, že počas záručnej doby uvedenej nižšie bezplatne opraví alebo vymení akúkoľvek súčiastku, ktorá je chybná z dôvodu chyby materiálu, výroby alebo oboch dôvodov. Prepravné náklady výrobku predloženého na opravu, alebo výmenu, podľa tejto záruky, musí niesť kupujúci. Táto záruka platí počas doby a za podmienok stanovených nižšie. Ak potrebujete vykonať záručný servis, vyhľadajte najbližšieho autorizovaného servisného predajcu pomocou našej mapy na vyhľadávanie predajcov na adrese [www.snapper.com](http://www.snapper.com). Kupujúci sa musí obrátiť na autorizovaného servisného predajcu a poskytnúť mu produkt na kontrolu a testovanie.

**Neexistuje žiadna iná výslovná záruka. Implikované záruky, vrátane záruk predajnosti a vhodnosti pre konkrétny účel, sú obmedzené na jeden rok od kúpy, alebo v rozsahu povolenom zákonom a všetky implikované záruky sú vylúčené. Zodpovednosť za neúmyselné škody a následné škody sú vylúčené v rozsahu v akom je vylúčenie povolené zákonom.** Niektoré štáty, alebo krajiny, neumožňujú obmedzenia doby platnosti implikovanej záruky a niektoré štáty a krajiny neumožňujú vylúčenie, alebo obmedzenie neúmyselných, alebo následných škôd, takže vyššie uvedené obmedzenie a vylúčenie pre vás nemusí platiť. Táto záruka vám poskytuje špecifické legislatívne ustanovené práve a taktiež môžete mať iné práva, ktoré môžu byť v každom štáte alebo krajine rozdielne.\*\*

## ZÁRUČNÁ DOBA

Položka	Spotrebiteľské použitie	Obchodné použitie
Príslušenstvo/prídavné zariadenie/zariadenie	36 mesiace	Žiadne

\*\* V Austrálii – Náš tovar sa dodáva so zárukami, ktoré nemôžu byť vylúčené podľa austrálskeho práva na ochranu spotrebiteľov. Máte nárok na výmenu alebo vrátenie peňazí v prípade závažnej poruchy a na náhradu primerane predvídateľných strát alebo škôd. Tiež máte nárok na opravu alebo výmenu tovaru, ak opravený alebo vymenený tovar nedosahuje prijateľnú kvalitu, aj ak porucha takéhoto tovaru nepredstavuje zásadnú poruchu. Ak potrebujete vykonať záručný servis, vyhľadajte najbližšieho autorizovaného servisného predajcu pomocou našej mapy na vyhľadávanie predajcov na adrese [vložiť adresu webovej lokality], zavolajte na číslo 1300 274 447, pošlite e-mail na adresu [salesenquires@briggsandstratton.com.au](mailto:salesenquires@briggsandstratton.com.au) alebo list na adresu Briggs & Stratton Australia Pty Ltd, 1 Moorebank Avenue, NSW, Australia, 2170.

Záručná doba začína plynúť odo dňa zakúpenia prvým maloobchodným alebo komerčným zákazníkom. „Spotrebiteľské používanie“ znamená používanie maloobchodným spotrebiteľom v rámci osobného, domáceho použitia. „Komerčné používanie“ znamená všetky ostatné použitia, vrátane používania pre komerčné účely, zárobkovú činnosť alebo pre účely prenájmania. Ak sa výrobok začne používať na komerčné účely, bude v prípade tejto záruky považovaný za výrobok používaný komerčne.

Aby sa zabezpečilo rýchle a kompletne záručné pokrytie, zaregistrujte svoj produkt na vyššie uvedenej webovej stránke alebo na [www.onlineproductregistration.com](http://www.onlineproductregistration.com), alebo poštou zašlite vyplnenú registračnú kartu (ak je k dispozícii), alebo volajte 1-800-743-4115 (v USA).

Uschovajte si doklad o nákupe. Ak pri reklamácií nepredložíte bloček s dátumom nákupu, tak na určenie záručnej doby bude použitý dátum výroby výrobku. Registrácia produktu nie je povinná pre získanie záručného servisu na výrobky od spoločnosti Briggs & Stratton.

## O VAŠEJ ZÁRUKU

Záručný servis je k dispozícii len prostredníctvom autorizovaných servisných predajcov produktov značky Snapper. Väčšina záručných opráv je zvládnutá rutinným spôsobom, ale niekedy reklamácie môžu byť neopodstatnené. Táto záruka sa vzťahuje jedine na materiállové a výrobné chyby. Nevzťahuje sa na poškodenia spôsobené nesprávnym používaním alebo zlým zaobchádzaním s výrobkom, nesprávnou údržbou alebo neprávny vykonaním opravy, alebo bežným opotrebovaním.

**Nesprávne používanie a zle zaobchádzanie** – Správne, určené použitie tohto výrobku je popísané v návode na obsluhu. Používanie výrobku spôsobom, ktorý nie je popísaný v návode na obsluhu alebo používanie výrobku po tom, ako došlo k jeho poškodeniu spôsobí okamžité ukončenie platnosti záruky. Uplatnenie záruky nie je dovolené pokiaľ došlo k odstráneniu sériového čísla z výrobku alebo pokiaľ bol výrobok upravovaný alebo pozmeňovaný akýmkoľvek spôsobom, pokiaľ je v prípade výrobku zrejme zlé zaobchádzanie, ako je napríklad poškodenie v dôsledku nárazu, alebo pokiaľ je zrejme poškodenie v dôsledku korózie spôsobenej vodou/chemikáliami.

**Nesprávne vykonávanie údržby alebo opravy** – Údržba tohto výrobku sa musí vykonávať podľa postupov a harmonogramov uvedených v návode na obsluhu, pričom servis a opravy sa musia vykonávať pomocou originálnych dielov značky Briggs & Stratton alebo ekvivalentných dielov. Na poškodenia spôsobené nedostatočnou údržbou alebo používaním neoriginálnych dielov sa záruka nevzťahuje.

**Bežné opotrebovanie** – Podobne ako u všetkých mechanických zariadení aj vaša jednotka podlieha bežnému opotrebovaniu, a to aj v prípade správnej údržby. Táto záruka sa nevzťahuje na opravy v prípade, ak bežné používanie skrátilo životnosť výrobku alebo súčiastky zariadenia. Na vykonávanie údržby položiek podliehajúcich opotrebovaniu, ako sú filtre, remene, sečné čepele a brzdové obloženie (aj brzdové obloženie motora), sa nevzťahuje záruka, a to vzhľadom k samotným charakteristikám opotrebovania, pokiaľ ich príčinou nie je materiállová alebo výrobná chyba.

**Ďalšie výnimky** – Táto záruka sa nevzťahuje na poškodenie v dôsledku nehody, zlého zaobchádzania, úpravy, zmeny, nesprávnej údržby, zamrznutia alebo chemického poškodenia. Zo záruk sú tiež vylúčené prídavné zariadenia a príslušenstvo, ktoré neboli pôvodne súčasťou balenia výrobku. Táto záruka nezahŕňa zariadenie alebo motory, ktoré sú použité, repasované, z druhej ruky, alebo predvádzacie. Táto záruka vylučuje poškodenia spôsobené božou mocou a inými vyššími mocami, ktoré výrobca nedokáže ovládať.

## Vsebina priročnika:

Splošni podatki .....	2
Varnost upravljavca .....	2
Deli in funkcije .....	4
Sestavljanje .....	4
Upravljanje .....	4
Shranjevanje .....	4
Vzdrževanje .....	5
Odpravljanje težav .....	5
Garancija .....	6
Seznam delov .....	7

## Splošni podatki

Slike v tem dokumentu so le informativne. Naprava se lahko razlikuje od tiste, prikazane na slikah. Izraza **LEVO** in **DESNO** je treba razumeti glede na položaj upravljavca.

Izraz Opomba v besedilu označuje pojasnitve, izjeme ali alternative navedenim postopkom.



Vsi prevodi tega dokumenta so opravljeni na osnovi izvirnika v angleščini.



## Varnost upravljavca

Ta navodila shranite za uporabo v prihodnje. Ta priročnik vsebuje varnostne informacije, da se lahko seznanite z nevarnostmi in tveganji, povezanimi z izdelkom, in izveste, kako se jim izogniti. Prav tako vsebuje pomembna navodila, ki jih je treba upoštevati med prvotno nastavitvijo, delovanjem in vzdrževanjem izdelka.

Pomembno je, da preberete in razumete ta navodila, preden zaženete ali pričnete uporabljati to opremo.

### Varnostni opozorilni simboli in signalne besede

Varnostni opozorilni simbol  označuje identifikacijo varnostnih informacij o nevarnostih, ki bi lahko povzročile telesne poškodbe. Signalna beseda (NEVARNOST, OPOZORILO ali POZOR) se uporablja z opozorilnim simbolom za opozarjanje na verjetnost in potencialno resnost telesne poškodbe. Poleg tega se lahko simbol za nevarnost uporablja za označevanje vrste nevarnosti.

-  **NEVARNOST** opozarja na nevarnost, ki bo, če se ji ne izognemo, povzročila smrt ali težko poškodbo.
-  **OPOZORILO** opozarja na nevarnost, ki bi lahko, če se ji ne izognemo, povzročila smrt ali težke poškodbe.
-  **POZOR** opozarja na nevarnost, ki lahko v primeru, če se ji ne izognemo, povzroči manjšo ali srednje resno poškodbo.

**OPOMBA** opozarja na okoliščine, v katerih bi lahko prišlo do poškodbe izdelka.

### OPOZORILO

Pri uporabi tega izdelka ste lahko izpostavljeni kemikalijam, vključno s svincem in svinčevimi spojinami, za katere je v državi Kalifornija znano, da povzročajo raka in prirojene okvare ali druge genetske okvare. Za več informacij obiščite [www.P65Warnings.ca.gov](http://www.P65Warnings.ca.gov).

Simbol	Pomen
	Varnostni podatki o nevarnostih, ki lahko povzročijo telesne poškodbe.
	Pred uporabo kosilnice na nitko preberite navodila za uporabo.
	Nevarnost izmeta predmetov – Nosite zaščitna očala. Nevarnost hrupa – Nosite glušnike.
	Nosite zaščitne rokavice in obutev.
	Zaščitite napravo pred dežjem in vlažnim okoljem.
	Nevarnost sunka rezila – Tveganje za izgubo nadzora nad enoto, če rezilo pride v stik s trdim predmetom, ki ga ne more prerezati.
	Nevarnost ureznine zaradi rezila – Roke in noge imejte v varni razdalji od rezila.
	Nevarnost izmeta predmetov – Rezilo lahko vrže predmete, če se jih dotakne.
	Opazovalci morajo biti vsaj 15 metrov (50 čevljev) stran od stroja.

## Varnost in rokovanje



### OPOZORILO



Priključka kosilnice na nitko ne uporabljajte, dokler ne preberete vseh točk poglavja Varnost in rokovanje.

- Ostanite pozorni. Pazite, kaj delate, ko uporabljate električno orodje. Kosilnice na nitko ne uporabljajte, kadar ste pod vplivom alkohola, mamil ali zdravil oziroma kadar ste utrujeni ali bolni.
- Kosilnice na nitko ne uporabljajte za noben drug namen, razen za tistega, za katerega je namenjena.
- Uporabljajte le originalne priporočene nadomestne dele in pripomočke proizvajalca.

### Pred uporabo kosilnice na nitko

- Pri delu s katerim koli električnim orodjem vam lahko v oči vrže tujke, kar lahko povzroči hude poškodbe oči. Vedno nosite zaščitna očala s stranskimi ščitniki. Vedno nosite nedrsečo zaščitno obutev, glušnike in rokavice.
- Spoznajte upravljalne elemente kosilnice na nitko in se naučite, kako lahko napravo hitro ustavite s sprostitvijo stikala VKLJUČENO/IZKLJUČENO (ON/OFF).
- Pred uporabo kosilnice na nitko se prepričajte, da sklop rezil ni obrabljen ali poškodovan.
- Primerno se oblecite. Ne nosite ohlapnih oblačil, nakita ali spuščениh las, ki se lahko ujamejo v gibljive dele.
- Električnega orodja ne uporabljajte v eksplozivnih atmosferah, npr. v prisotnosti vnetljivih tekočin, plinov ali prahu. Električna orodja lahko ustvarijo iskre, ki lahko zanetijo prah ali hlape.
- Kosite le podnevi ali ob dobri umetni razsvetljavi. Nikoli ne uporabljajte orodja v slabem vremenu, zlasti kadar obstaja nevarnost udara strele.
- Skrbite za čistočo in dobro osvetljenost svojega delovnega območja.



### OPOZORILO

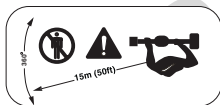

Opazovalci morajo biti vsaj 15 metrov (50 čevljev) stran od rezalne glave, kadar ta obratuje.

- Če se vam kdo približa, takoj zaustavite stroj.
- Bodite previdni med obračanjem ali nihanjem naprave.
- Poglejte, preden se obrnete ali spremenite smer.

## Uporaba kosilnice na nitko

- Hodite s kosilnico na nitko. Nikoli ne tecite.
- Če želite ohraniti popoln nadzor nad kosilnico na nitko, ves čas ohranjajte trdno oporo s svojo težo, enakomerno porazdeljeno na obe nogi, pri tem pa nikoli ne skušajte preseči svojih sposobnosti. Kosilnico na nitko uporabljajte z obema rokama.
- Poskrbite, da je ročaj vedno suh ter brez olja in masti.
- Ne poskušajte delati s kosilnico na nitko na silo. Vedno uporabite pravo orodje za vašo vrsto uporabe.
- Ne uporabljajte kosilnice na nitko, če se stikalo ne preklopi v položaj VKLJUČENO (ON) in IZKLJUČENO (OFF).
- Hranite električno orodje, ki ni v uporabi, zunaj dosega otrok.  
Ne dopustite, da bi električno orodje uporabljale osebe, ki ne poznajo električnega orodja ali teh navodil.



### OPOZORILO



- Kadar je kosilnica na nitko v uporabi, imejte vse dele telesa, zlasti roke, v varni razdalji od gibljivih delov.
- Kosilnico na nitko vedno ustavite in odstranite baterijo, če pride do spodaj navedenih razmer:
  - pred odstranjevanjem kakršne koli zamašitve.
  - pred sestavljanjem, preverjanje, čiščenjem ali deli na napravi.
  - kadar koli pustite kosilnico na nitko brez nadzora.
  - če se naprava zagozdi.



### OPOZORILO



To orodje lahko vrže predmete, kar lahko povzroči hude poškodbe.

- Preglejte delovno območje in odstranite kamne, dele kovine ali druge predmete, ki bi jih lahko vrglo.



### OPOZORILO



Sunek rezila je nenadno gibanje rezalne glave, kadar pride v stik s predmetom, ki ga ne more prerezati. Sunek rezila lahko povzroči izgubo nadzora nad orodjem, kar lahko povzroči hude telesne poškodbe upravljalca ali opazovalcev.

- Bodite previdni, kadar kosite blizu trdih predmetov, kot so kamni, drevesa ali stebri.

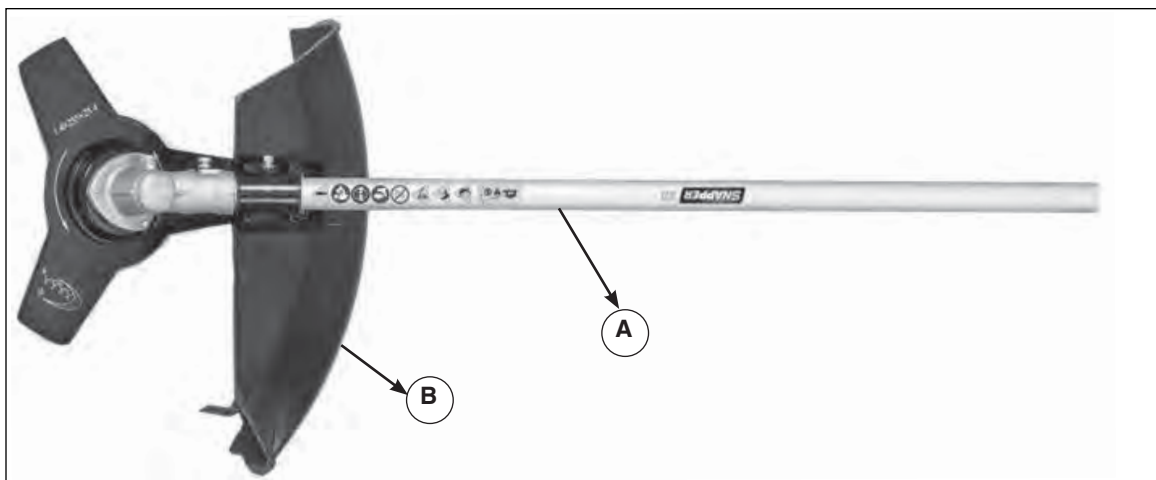

Slika 1

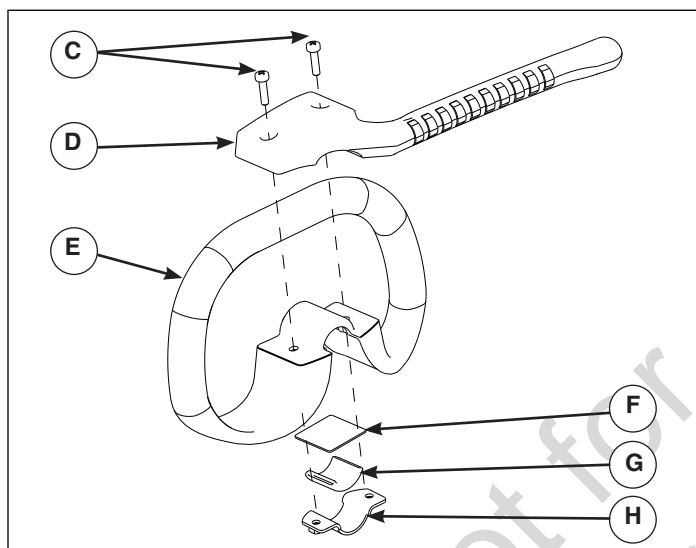

Slika 2

## Deli in funkcije

- Ⓐ Priključek kosilnice na nitko
- Ⓑ Ščitnik pred ostanki

## Sestavljanje (slika 2)

1. Odstranite obstoječi pomožni ročaj z droga.
2. Potisnite objemko (H) na gumijasto cev (G).
3. Potisnite drog skozi pomožni ročaj (E).
4. Potisnite podložko (F) na drog.
5. Vstavite dva vijaka (C) skozi odprtini v podaljšku ročaja (D).
6. Poravnajte odprtini v podaljšku ročaja (D) z odprtinami v pomožnem ročaju (E) in odprtinami v objemki (H). Pritrdite podaljšek ročaja na pomožni ročaj in drog z vijaki (C) in maticami na objemki, z razdaljo, ki ni manjša od 15 cm (merjeno od spojke). Privijte s ključem. Prepričajte se, da je pomožni ročaj usmerjeno obratno kot rezilo.

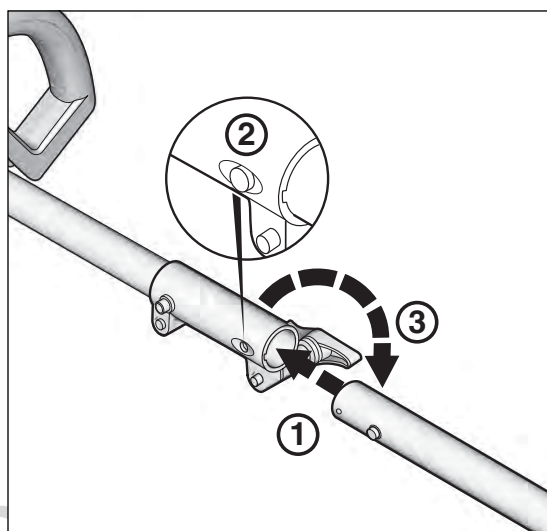

Slika 3

## Delovanje (slika 3)

- ① Vstavite drog kosilnice na nitko v drog pogonske glave.
- ② Pritisnite gumb na drogu, da se lahko drog pogonske glave zaskoči na pravem mestu.
- ③ Privijte gumb na drogu pogonske glave

## Shranjevanje

Pri prevozu ali shranjevanju kosilnice na nitko vedno odstranite baterijo. Pravilno rokovanje s kosilnico na nitko bo zmanjšalo tveganje za telesne poškodbe ljudi zaradi rezil kosilnice.

## Vzdrževanje

Redno preverjajte kosilnico na nitko glede napačne poravnave, pritrjenosti gibljivih delov, poškodovanosti delov in katerega koli drugega stanja, ki lahko vpliva na delovanje kosilnice na nitko. Če je naprava poškodovana, jo pred uporabo dajte v popravilo.

Skrbite, da ostanejo rezalna orodja ostra in čista. Manj verjetno je, da bi se pravilno vzdrževana rezalna orodja z ostrimi rezalnimi robovi zatikala, in jih je lažje nadzirati.

Vse vzdrževanje, popravila in preglede mora izvajati pooblaščen servisni center.

### Razpored vzdrževanja

Za rutinsko vzdrževanje glejte naslednjo preglednico.

Zahteve	Ukrepi	Pred zagonom	Po koncu dela
<b>Rezalni sistem</b>	Vizualni pregled	•	•
	Preglejte in preverite sestavo.	•	
<b>Vsi dostopni spojni vijaki</b>	Preverite.	•	
	Ponovno privijte.	•	•

## Odpravljanje težav

Naslednja preglednica vsebuje težave, vzroke in popravne ukrepe za primer, če vaša kosilnica na nitko ne deluje pravilno. Če ti ne odpravijo težave, stopite v stik s pooblaščenim servisnim centrom.

Težava	Možen vzrok	Popravni ukrep
<b>Motor teče, vendar se rezila ne premikajo.</b>	Pogonske pletenice niso spojene.	Razstavite droga; prepričajte se, da se pogonske pletenice po sestavitvi drogov spojijo.
<b>Rezalno orodje je prevroč.</b>	Rezila so topa.	Zamenjajte sklop rezil.
<b>Premočni tresljaji</b>	Razrahljani spojni elementi	Privijte spojne elemente.

## Povečan pogled

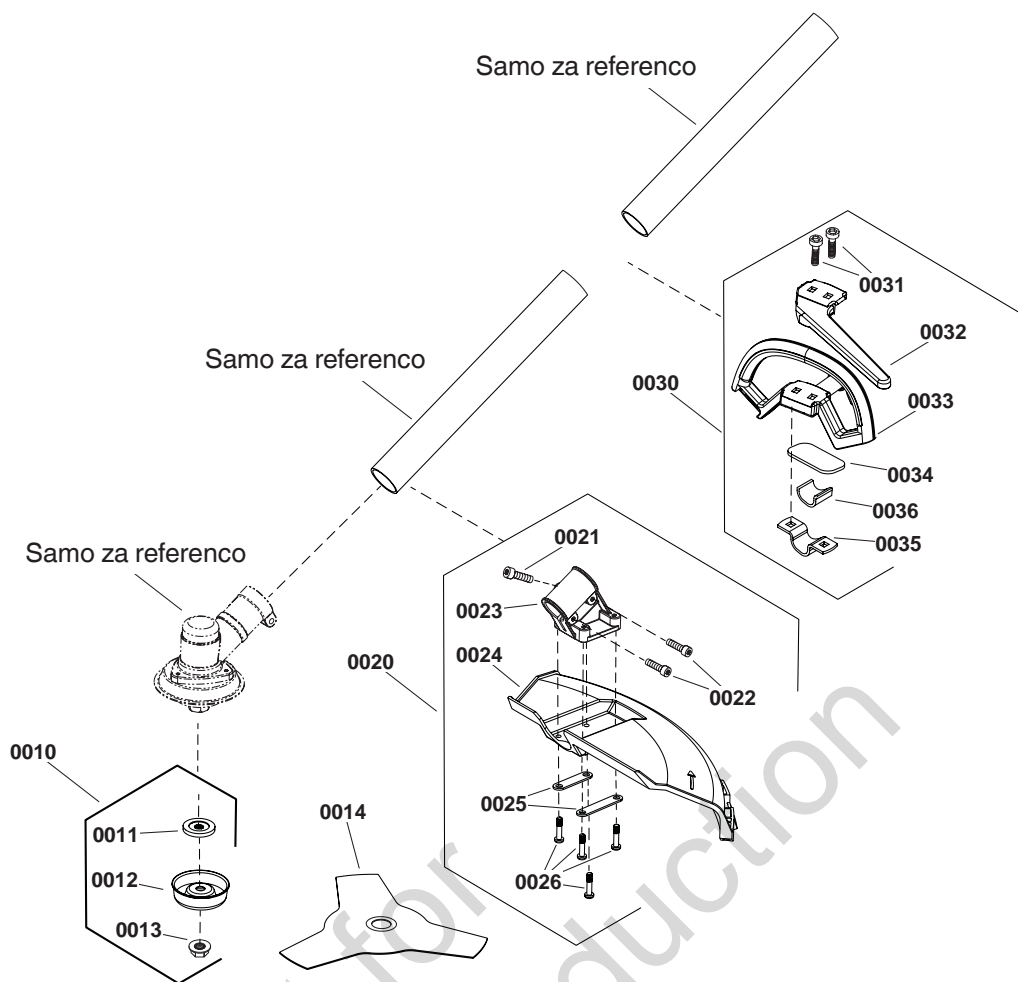

## Seznam delov

ARTIKEL ŠT.	DEL ŠT.	OPIS	KOL.
0010	771012	PRIKLOP	1
0011	-----	PLOŠČA, POTISNA	1
0012	-----	ČAŠA	1
0013	-----	MATICA, M10-1,25	1
0014	84003805	SKLOP REZIL	1
0020	771013	SKLOP ŠČITNIKA	1
0021	-----	VIJAK Z GLAVO, M5-14	1
0022	-----	VIJAK Z GLAVO, M5-20	2
0023	-----	OBJEMKA	1
0024	-----	ŠČITNIK	1
0025	-----	PLOŠČA	2
0026	-----	VIJAK, M5-20	4
0030	771520	KOMPLET, ROČAJ	1
0031	-----	VIJAK	2
0032	-----	ROČAJ, POMOŽNI	1
0033	-----	ROČAJ	1
0034	-----	PLOŠČICA	1
0035	-----	OBJEMKA	1
0036	-----	GUMIJAST OBROČ	1



### OMEJENA GARANCIJA

Podjetje Briggs & Stratton jamči, da bo med spodaj navedenim garancijskim obdobjem, brez dodatnih stroškov popravilo ali zamenjalo kateri koli del, na katerem se je pojavila okvara zaradi materiala ali izdelave ali oboje. Stroške za transport izdelkov, ki so bili posredovani v popravilo ali zamenjavo pod to garancijo, mora nositi kupec. Ta garancija velja za obdobje in v skladu s pogoji navedenimi spodaj. Za garancijski servis poiščite najbližjega pooblaščenega ponudnika servisnih storitev na našem zemljevidu ponudnikov na naslovu [www.snapper.com](http://www.snapper.com). Kupec mora stopiti v stik s pooblaščenim prodajalcem in izdelek le-temu posredovati za pregled in testiranje.

**Dругih izrecnih garancij ni. Nakazane garancije, vključno z garancijami prodajljivosti in ustreznosti za določen namen, so omejene na spodaj navedeno garancijsko dobo ali na zakonsko dovoljeno obdobje. Odgovornost za naključno ali posledično škodo je izključena do meje, ki jo dovoljuje zakon.** Nekaterе države ne dovoljujejo omejitve trajanja nakazane garancije, druge pa ne dovoljujejo omejitve ali izključitve naključnih in konsekvencnih - posledičnih poškodb, zato ni nujno, da se zgoraj omenjene omejitve in izključitve nanašajo na vas. Ta garancija vam zagotavlja posebne zakonske pravice, poleg tega pa lahko imate tudi druge pravice, ki se razlikujejo od države do države.\*\*

### GARANCIJSKO OBDOBJE

Postavka	Uporaba s strani kupca	Komercialna uporaba
Dodatna oprema/priključek/oprema	36 mesece	Brez

\*\* V Avstraliji - Za naše izdelke velja garancija, ki je ni mogoče izključiti po avstralskem pravu varstva potrošnikov. Upravičeni ste do menjave ali vračila denarja za veliko okvaro ali do kompenzacije iz kakšne druge predvidene izgube ali škode. Prav tako ste upravičeni do popravila ali menjave blaga, če le-to ni sprejemljive kakovosti ali okvara ne predstavlja velike okvare. Za servis v okviru garancije poiščite najbližjega pooblaščenega prodajalca na našem zemljevidu za iskanje trgovca na [vstaviti naslov spletne strani], ali pokličite 1300 274 447, ali nam pošljite elektronsko pošto na naslov [salesenquires@briggsandstratton.com.au](mailto:salesenquires@briggsandstratton.com.au), Briggs & Stratton Australia Pty Ltd, 1 Moorebank Avenue, NSW, Australia, 2170.

Garancijska doba začne veljati z datumom nakupa prve trgovine ali poslovnega potrošnika. „Potrošniška uporaba“ pomeni osebno domačo rabo maloprodajnega potrošnika. „Gospodarska uporaba“ pomeni vse druge uporabe, vključno z uporabo v komercialne, pridobitne ali posojilne namene. Ko se izdelek prične uporabljati v komercialne namene se zatem upošteva kot komercialno uporabljen izdelek za namene te garancije.

Za zagotavljanje takojšnjega in popolnega garancijskega kritja izdelek registrirajte na zgoraj navedeni spletni strani ali na spletni strani [www.onlineproductregistration.com](http://www.onlineproductregistration.com) oziroma pošljite izpolnjeno registracijsko kartico (če je priložena) ali pokličite 1-800-743-4115 (v ZDA).

Shranite račun kot dokaz nakupa. Če tedaj, ko potrebujete garancijsko storitev, ne predložite dokazila o datumu prvotnega nakupa, se bo za določanje garancijske dobe uporabil datum proizvodnje izdelka. Za pridobitev garancijskega servisa za izdelke Briggs & Stratton registracija izdelka ni zahtevana.

### PODATKI O GARANCIJI

Garancijski servis je na voljo samo pri pooblaščenih ponudnikih servisnih storitev Snapper. Večino popravil v garancijskem roku se izvede rutinsko, včasih pa so zahtevki za servisiranje v garanciji neupravičeni. Ta garancija pokriva le okvare v sestavi in/ali izdelavi. Garancija ne pokriva poškodb zaradi nepravilne uporabe ali zlorabe, nepravilnega vzdrževanja ali popravila in običajne obrabe.

**Nepravilna uporaba in zloraba** - Pravilna in predvidena uporaba tega izdelka je opisana v Uporabniškem priročniku. Uporaba izdelka na način, ki ni opisan v Uporabniškem priročniku ali uporaba po tem, ko je bil izdelek že poškodovan, bo izničila veljavnost vaše garancije. Uveljavljanje garancije ni mogoče, če je bila serijska številka izdelka odstranjena ali če je bil izdelek kakorkoli spremenjen ali modificiran, ali če so na izdelku vidni dokazi zlorabe, kot so poškodbe zaradi udarcev ali korozija zaradi uporabe vode/kemikalij.

**Nepravilno vzdrževanje ali popravilo** - Ta izdelek je treba vzdrževati na podlagi postopkov in časovnih razporedov, navedenih v Uporabniškem priročniku, pri servisiranju in popravilu pa je treba uporabiti originalne dele Briggs & Stratton ali njim enakovredne dele. Škode, ki se pojavijo zaradi neizvajanja vzdrževanja ali uporabe neoriginalnih delov, ta garancija ne krije.

**Običajna obraba** - Kot večina mehanskih naprav se bo tudi vaša enota obrabila, čeprav je ustrezno vzdrževana. Ta garancija ne pokriva popravila, če se je ob normalni uporabi iztrošil posamezen del ali naprava. Vzdrževanja in obrabnih delov, kot so na primer filtri, jermeni, rezila ali zavorne ploščice (razen zavornih ploščic motorja) garancija ne krije zaradi značilnosti obrabe, razen če gre za okvaro zaradi materiala ali izdelave.

**Druge izključitve** - Ta garancija izključuje poškodbe zaradi nesreče, zlorabe, sprememb, prilagoditev, nepravilnega servisiranja, zamrzovanja ali kemične obrabe. Izključeni so tudi priključki in dodatna oprema, ki niso bili v originalni embalaži z izdelkom. Ta garancija ne vključuje uporabljenе, obnovljene, rabljene ali predstavitevne opreme ali motorjev. Ta garancija izključuje okvare zaradi naravnih katastrof ali drugih dogodkov zaradi višje sile, ki jih proizvajalci ne morejo nadzirati.

## Bruksanvisningens innehåll:

Allmän information .....	2
Förarens säkerhet .....	2
Delar och funktioner .....	4
Montering .....	4
Drift .....	4
Förvaring .....	4
Underhåll .....	5
Felsökning .....	5
Reservdelslista .....	6
Garanti .....	7

## Allmän information

Bilderna i detta dokument återger exempel. Enheten kan avvika från bilderna som visas. **VÄNSTER** och **HÖGER** avser riktning från användarens position.

Användningen av OBS! i texten indikerar förtydliganden, undantag eller alternativ till angivna procedurer.



Översättning av detta dokument till andra språk har gjorts utifrån det engelska originalet.

## Användarens säkerhet

**Spara dessa anvisningar för framtida behov.** Denna bruksanvisning innehåller säkerhetsinformation för att uppmärksamma på de faror och risker som kan uppstå med maskinen och hur man undviker dem. Den innehåller även viktiga anvisningar som skall följas inför den första användningen, normal användning och vid underhåll av produkten.

Det är viktigt att du läser och förstår anvisningarna innan du försöker att starta eller använda utrustningen.

### Säkerhetssymboler och signalord

Varningssymbolen  används för att indikera säkerhetsinformation om risker som kan leda till personskador. Signalorden FARA, VARNING eller FÖRSIKTIGHET används tillsammans med varningssymbolen för att indikera risk för allvarlig personskada. Därutöver kan en varningssymbol användas för att indikera typ av fara.

**▲ FARA!** indikerar en risk som, om den inte undviks, leder till allvarlig personskada eller dödsfall.

**▲ VARNING!** indikerar en risk som, om den inte undviks, kan leda till allvarlig personskada eller dödsfall.

**▲ FÖRSIKTIGHET!** indikerar en risk som, om den inte undviks, kan leda till lindrig eller måttlig personskada.

**OBS!** indikerar en åtgärd som kan leda till skada på produkten.

### ▲ VARNING

Denna produkt kan utsätta dig för kemikalier inkluderat bly och blyföreningar, vilka är kända för Staten Kalifornien att orsaka cancer och medfödda missbildningar eller annan reproduktiv skada. För mer information, gå till [www.P65Warnings.ca.gov](http://www.P65Warnings.ca.gov).

Symbol	Innebörd
	Säkerhetsinformation om faror som kan leda till personskador.
	Läs anvisningarna om röjsågens användning innan maskinen används.
	Risk för utslungade föremål – använd ögonskydd. Bullerfara – bär hörselskydd.
	Bär säkerhetshandskar och stövlar.
	Skydda maskinen från regn och fuktiga miljöer.
	Fara för stöt från sågklinga – Risk för kontrollförlust om sågklingan kommer i kontakt med ett fast föremål den inte kan såga.
	Skärfara från klingan – Håll händer och fötter borta från klingan.
	Fara för utslungade föremål – Klingan kan slunga ut föremål om den kommer i kontakt med dem.
	Alla åskådare måste hållas minst 15 m från maskinen.

## Säkerhet och hantering



**VARNING!**



Använd inte röjsågstillbehöret innan du har läst all säkerhets- och hanteringsinformation.

- Var uppmärksam. Var uppmärksam på vad du gör när du använder ett elverktyg. Använd inte röjsågen när du är påverkad av alkohol, droger eller mediciner eller när du är trött eller sjuk.
- Använd inte röjsågen för något annat ändamål än det den var ämnad för
- Använd endast tillverkarens rekommenderade delar och tillbehör.

### Innan användning av röjsågen

- Vid drift av elektrisk maskin kan främmande föremål slungas in i ögonen och leda till svåra ögonskador. Bär alltid säkerhetsglasögon med sidoskydd. Bär alltid halkfria skor, hörselskydd och handskar.
- Se till att du känner till röjsågens kontroller och lär dig att stoppa enheten snabbt under en nödsituation genom att släppa "PÅ / AV"-strömbrytaren.
- Innan användning av röjsågen, se till att klingans montering inte är sliten eller skadad.
- Använd rätt kläder. Bär inte lösa kläder, smycken eller långt hår som kan fastna i rörliga delar.
- Använd inte elverktyg i explosiva atmosfärer, såsom i närheten av antändningsbara vätskor, gaser eller damm. Elverktyg kan skapa gnistor som kan antända dammet eller ångorna.
- Använd endast i dagsljus eller under god belysning. Använd aldrig vid dåligt väder, speciellt inte när det finns risk för blixtnedslag.
- Håll ditt arbetsområde rent och välbelyst.



**VARNING!**

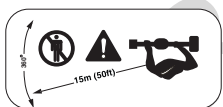

Åskådare måste hållas minst 15 m från röjsågshuvudet under drift.

- Stoppa maskinen omedelbart om personer närmar sig.
- Var försiktig vid vridning eller vinkling av maskinen.
- Var uppmärksam före vridning eller byte av riktning.

## Drift av röjsågen

- Gå med röjsågen. Spring aldrig.
- För att bibehålla full kontroll över röjsågen, behåll alltid ditt fotfäste med din vikt jämnt balanserad över båda fötterna och sträck dig aldrig. Använd båda händerna när du använder röjsågen.
- Håll alltid handtaget torrt och fritt från olja och smörjmedel.
- Tvinga inte igång röjsågen. Använd alltid det korrekta verktyget för din applikation.
- Använd inte röjsågen om strömbrytaren inte sätter PÅ och stänger AV den.
- Förvara elektriska verktyg som inte används utom räckhåll för barn.  
Tillåt inte personen som är ovana med elverktyget eller dessa instruktioner att använda elverktyget.



**VARNING!**



- Håll alla kroppsdelar, speciellt händer, borta från rörliga delar när röjsågen är i gång.
- Stoppa alltid röjsågen och ta ur batteriet vid följande tillstånd:
  - innan rensning av något som sitter fast.
  - innan hopmontering, kontroll eller användning av enheten.
  - om röjsågen lämnas utan översikt.
  - om enheten låser sig.



**VARNING!**



Detta verktyg kan slunga föremål som kan resultera i allvarlig skada.

- Inspektera arbetsområdet och avlägsna stenar, metalldelar eller andra föremål som skulle kunna slungas iväg.



**VARNING!**



En stöt från en sågklinga är en plötslig rörelse av skärhuvudet när det kommer i kontakt med ett föremål som det inte kan såga igenom. En stöt från en sågklinga kan leda till förlust av kontroll över verktyget, vilket kan leda till allvarlig skada för operatör eller åskådare.

- Varförsiktig vid sågning nära fasta föremål såsom stenar, träd eller stolpar.

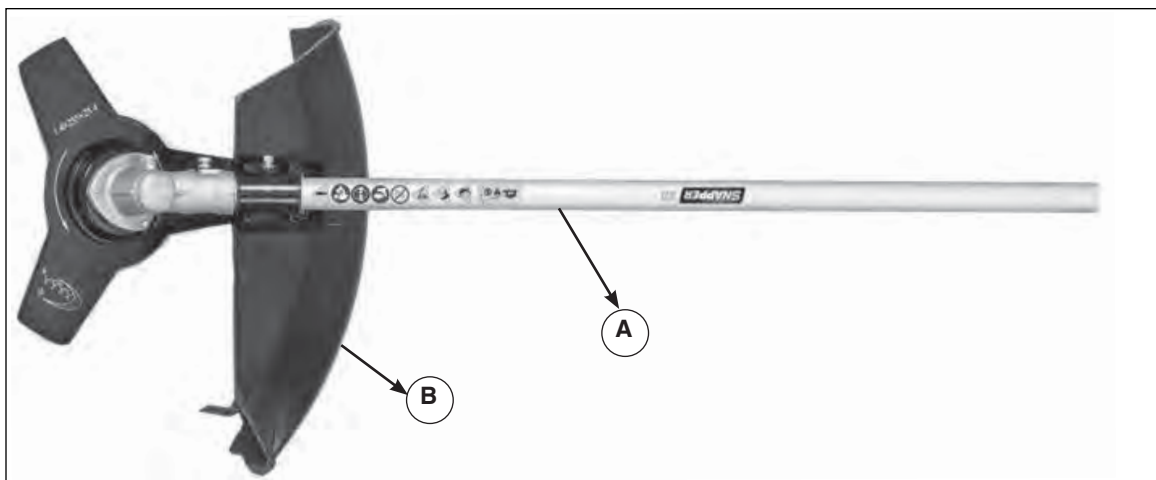

Figur 1

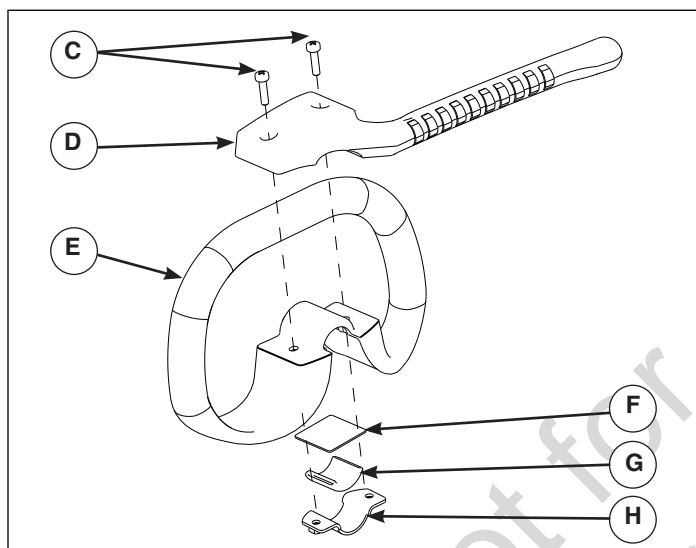

Figur 2

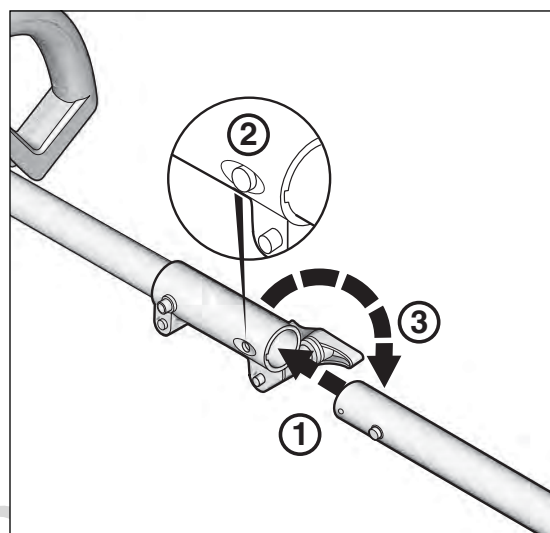

Figur 3

## Delar och funktioner

- Ⓐ Röjsågstillbehör
- Ⓑ Skräpskydd

## Montering (Figur 2)

1. Ta av det befintliga hjälphandtaget från stängen.
2. Dra klämman (H) över gummiarmen (G).
3. Dra stängen genom hjälphandtaget (E).
4. Dra brickan (F) över stängen.
5. För in två skruvar (C) genom handtagsförlängningen (D).
6. Rikta in hålen på handtagsförlängningen (D) med hålen i hjälphandtaget (E) och hålen i klämman (H). Fäst handtagsförlängningen på hjälphandtaget och stängen med skruvarna (C) och muttrarna på klämman, med ett avstånd som inte är mindre än 15 cm från kopplingen. Dra åt med en skruvnyckel. Se till att riktningen på hjälphandtaget är motsatt klingans.

## Drift (Figur 3)

- ① Fäst röjsågsstången i elverktygets huvudstång.
- ② Tryck på knappen på stängen för att låta elverktygets huvudstång låsa på plats.
- ③ Skruva till knoppen på elverktygets huvudstång.

## Förvaring

Ta alltid ut batteriet vid transport eller förvaring av röjsågen. En korrekt hantering av röjsågen minskar risken för personskada från sågklingan.

## Underhåll

Kontrollera periodvis röjsågen för felinriktning, kärvning av rörliga delar, trasiga delar och något annat tillstånd som kan påverka röjsågens drift. Om den är skadad, få enheten reparerad innan användning.

Håll sågverktyg vassa och rena. Korrekt underhållna sågverktyg med vassa skärkanter har mindre benägenhet att kärva och är enklare att kontrollera.

Allt underhåll, inspektionsarbete och alla reparationer bör utföras av ett auktoriserat servicecenter.

### Underhållsdiagram

Se följande tabell för rutinunderhåll.

Krav	Åtgärd	Före start	Efter avslut
Sågsystem	Visuell inspektion	•	•
	Inspektera och kontrollera monteringen	•	
Alla tillgängliga fästen	Kontrollera	•	
	Dra åt	•	•

## Felsökning

Följande tabell listar problem, orsaker och korrigerande handlingar om din röjsåg inte fungerar som den ska. Om detta inte korrigerar problemet, kontakta ett auktoriserat servicecenter.

Problem	Möjlig orsak	Åtgärd
<b>Motorn är i gång, men klingan förblir orörlig.</b>	Drivkedjor greppar inte.	Koppla ur stängerna. Se till att drivkedjorna greppar när stängerna är anslutna.
<b>Sågverktyget är för varmt</b>	Slö sågklinga.	Byt ut klingans monteringen.
<b>Onormal vibration</b>	Lösa fästen.	Dra åt fästen.

# Sprängbild

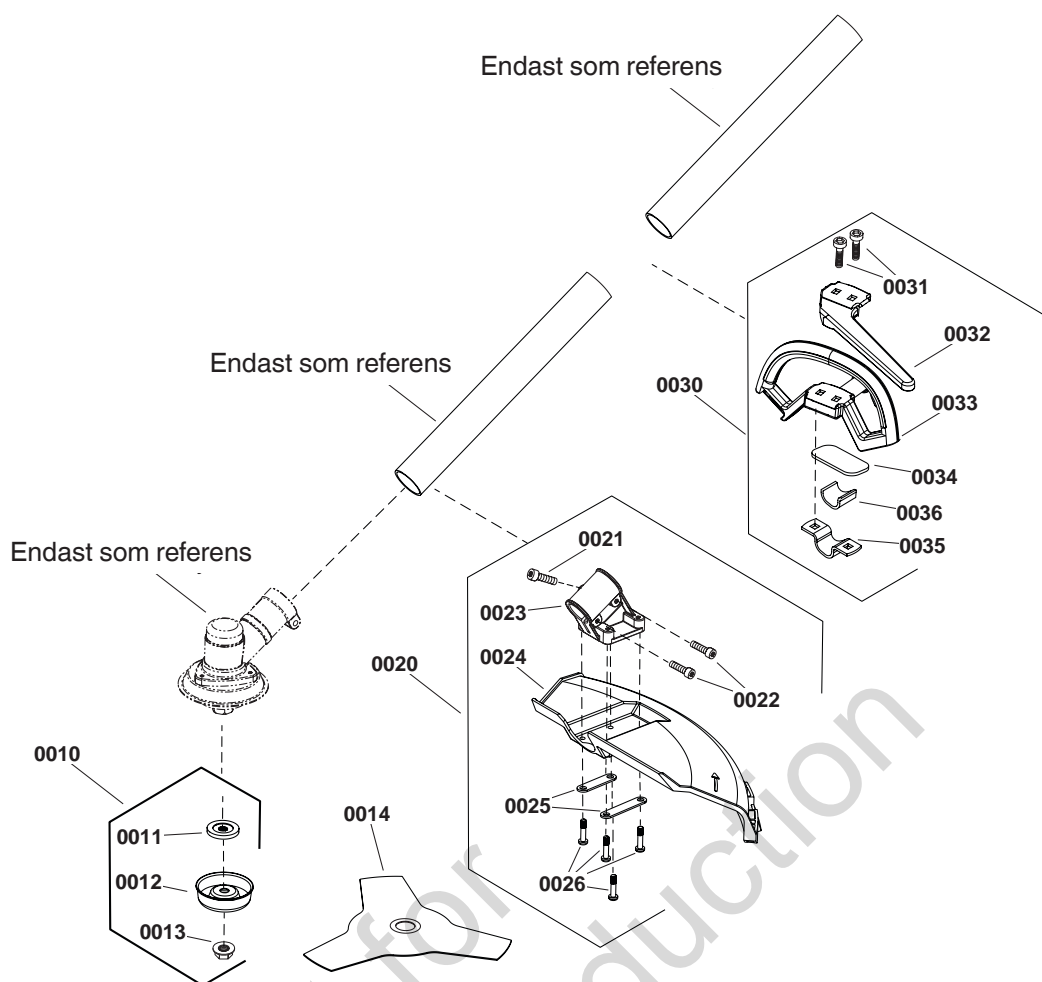

## Reservdelslista

ARTIKELNR.	DELNR	BESKRIVNING	ANTAL
0010	771012	KOPPLING	1
0011	-----	PLATTA, TRYCK-	1
0012	-----	KOPP	1
0013	-----	MUTTER, M10-1.25	1
0014	84003805	KLINGANS MONTERING	1
0020	771013	SKYDDSMONTERING	1
0021	-----	HUVUDSKRUV, M5-14	1
0022	-----	HUVUDSKRUV, M5-20	2
0023	-----	KLÄMMA	1
0024	-----	SKYDD	1
0025	-----	PLATTA	2
0026	-----	BULT, M5-20	4
0030	771520	SATS, HANDTAG	1
0031	-----	SKRUV	2
0032	-----	HANDTAG, HJÄLP-	1
0033	-----	HANDTAG	1
0034	-----	KUDDE	1
0035	-----	KLÄMMA	1
0036	-----	GUMMIRING	1



**BEGRÄNSAD GARANTI**

Briggs & Stratton garanterar att under den garantiperiod som specificeras nedan, kommer det att reparera eller byta ut, utan avgift, eventuella felaktiga delar vad gäller material eller arbete eller både och. Köparen står själv för transportkostnaden för produkt som lämnats in för reparation eller utbyte. Garantin gäller under nedan angivna perioder och enligt nedan angivna villkor. Hitta närmaste auktoriserade servicecenter för garantiservice i återförsäljarkartan på [www.snapper.com](http://www.snapper.com). Köparen måste kontakta den auktoriserade servicehandlaren och sedan göra produkter tillgängliga för den auktoriserade servicehandlaren för inspektion och test.

**Ingen annan uttrycklig garanti lämnas. Implicita garantier, inklusive garantier avseende säljbarhet och lämplighet för ett visst syfte, är begränsade till nedan angiven garantiperiod eller till den omfattning som lagen medger. VI ANSVARAR INTE FÖR OLYCKOR ELLER FÖLJDSKADOR, TILL DEN UTSTRÄCKNING SOM DETTA UNDANTAG TILLÅTS ENLIGT LAG.** Vissa länder eller delstater medger inte begränsning av hur länge en underförstådd garanti gäller och vissa tillåter inte undantagande eller begränsning av ansvaret för följdskador, så ovanstående gäller därför inte alla köpare. Denna garanti ger dig specifika juridiska rättigheter, men du kan även ha andra rättigheter, vilka skiljer sig mellan olika stater och länder.\*\*

**GARANTIPERIOD**

Artikel	Privat användning	Kommersiell användning
Tillbehör/Anslutna delar/Utrustning	36 månader	Ingen

\*\* I Australien omfattas våra produkter av garantier som inte kan frånskrivas enligt den australiensiska konsumentlagstiftningen. Du har rätt till en ersättning eller återbetalning vid ett betydande fel och till kompensation vid annan rimlig förutsebar förlust eller skada. Du har även rätt till att få varorna reparerade eller utbyta om varorna inte är av acceptabel kvalitet och felet inte uppgår till ett betydande fel. För garantiservice, hitta närmaste auktoriserade servicehandlare på vår karta för att hitta servicehandlare, på [insert website address], eller genom att ringa 1300 274 447, eller genom att skicka e-post eller brev till [salesenquires@briggsandstratton.com.au](mailto:salesenquires@briggsandstratton.com.au), Briggs & Stratton Australia Pty Ltd, 1 Moorebank Avenue, NSW, Australia, 2170.

Garantiperioden börjar dagen för det första inköpet av en privat kund eller företagskund. "Privat bruk" avser personligt bruk i hemmet av privatperson. "Kommersiellt bruk" avser allt annat bruk, inklusive affärsrelaterat bruk, bruk i näringsverksamhet eller uthyrning. Då produkten en gång varit i kommersiellt bruk betraktas produkten fortsättningsvis som kommersiell i garantisammanhang.

Registrera produkten på ovanstående webbplats eller på [www.onlineproductregistration.com](http://www.onlineproductregistration.com) för att säkerställa direkt och fullständigt garantiskydd, eller posta ifyllt registreringskort (om sådant finns) eller ring 1-800-743-4115 (i USA).

Spara inköpskvittot. Om inköpskvittot inte kan uppvisas vid yrkan på garantireparation, kommer produktens tillverkningsdatum att användas för att bestämma garantiperioden. Produkter från Briggs & Stratton behöver inte registreras för att du ska ha rätt till garantiservice.

**ANGÅENDE GARANTIN**

Garantiservice finns endast tillgänglig genom Snapper auktoriserade servicecenter. De flesta garantireparationer sker rutinmässigt men i vissa fall faller inte reparationen under garantin. Denna garanti täcker endast fel i material och/eller tillverkning. Den täcker inte skador orsakade av felaktig användning eller missbruk, otillräckligt/felaktigt underhåll eller reparation, eller normalt slitage.

**Felaktig användning eller missbruk** - korrekt och avsedd användning av denna produkt beskrivs i användarhandboken. Att använda produkten på annat sätt än vad som beskrivs i användarmanualen eller använda produkten efter att den skadats, gör garantin ogiltig. Garanti medges inte om produktens serienummer har avlägsnats eller produkten har modifierats på något sätt eller produkten bevisligen har missbrukats t.ex. slag eller vatten/kemiska korrosionsskador.

**Felaktigt underhåll eller reparation** - produkten måste underhållas enligt de procedurer och scheman som anges i användarhandboken, och måste underhållas och repareras med användning av originaldelar från Briggs & Stratton eller likvärdiga delar. Skador som orsakats av undermåligt underhåll eller användning av annat än originaldelar täcks inte av garantin.

**Normalt slitage** - som all mekanisk utrustning utsätts produkten för slitage även när den underhålls på rätt sätt. Garantin omfattar inte reparationer då normal användning lett till att en del av eller hela produktens livslängd har tagit slut. Underhålls- och slitageartiklar som filter, remmar, skär och bromsklossar (motorers bromsklossar täcks) täcks inte av garantin endast på grund av slitageegenskaperna, såvida inte orsaken beror på fel i material eller tillverkning.

**Andra undantag** - denna garanti gäller inte vid skada som uppkommer som resultat av olycka, missbruk, modifiering, ändring, felaktig service, frysskada eller kemisk nedbrytning. Bilagor eller tillbehör som inte fanns med i originalförpackningen med produkten är också undantagna. Den här garantin omfattar inte använda, rekonditionerade eller begagnade enheter, eller demonstrationsutrustning och -motorer. Garantin omfattar inte skador eller fel p.g.a force majeure eller andra händelser utom tillverkarens kontroll.

## İçindekiler:

Genel Bilgiler .....	2
Operatör Güvenliği .....	2
Parçalar ve Özellikler .....	4
Montaj .....	4
Çalıştırma .....	4
Saklama .....	4
Bakım .....	5
Sorun Giderme .....	5
Parça Listesi .....	6
Garanti .....	7

## Genel Bilgiler

Bu belgedeki resimler temsilidir. Üniteniz buradaki görsellerden farklı olabilir. **SOL** ve **SAĞ**, operatör konumundan görüldüğü gibidir.

Metindeki açıklamalara, istisnalara veya belirtilen prosedürlerin alternatiflerine işaret eder..



Bu belgenin tüm dil çevirileri orijinal İngilizce kaynak dosyasından elde edilmiştir.

## Operatör Güvenliği

### Bu talimatları gelecekte başvurmak üzere saklayın.

Bu kılavuz makineyle ilgili tehlike ve riskler ile bunların önlenmesine ilişkin güvenlik bilgilerini içermektedir. Ayrıca, ürünün kurulumu, çalıştırılması ve bakımı sırasında uyulması gereken önemli talimatları da içerir.

Bu ekipmanı çalıştırmadan veya kullanmadan önce bu talimatları mutlaka dikkatli bir şekilde okuyup anlamanız önemlidir.

### Güvenlik İkaz Sembolü ve İşaret Sözcükleri

Kişisel yaralanmalara yol açabilecek tehlikeler konusunda güvenlik bilgilerini tanımlamak için ikaz sembolü kullanılır. İkaz işareti ile birlikte bir sinyal sözcüğü (TEHLİKE, UYARI veya DİKKAT) kullanılarak yaralanma olasılığı ya da olası tehlike derecesi gösterilmiştir. Ek olarak, bir tehlike sembolü, tehlikenin türünü temsil etmek için de kullanılabilir.

- ▲ **TEHLİKE** eğer önlenmezse, ölüm veya ciddi yaralanmayla sonuçlanacak tehlikeyi gösterir.
- ▲ **UYARI** eğer önlenmezse, ölüm veya ciddi yaralanmayla sonuçlanabilecek tehlikeyi gösterir.
- ▲ **DİKKAT kaçınılmadığı takdirde önemsiz veya orta düzeyde yaralanma ile sonuçlanabilecek bir tehlikeyi belirtir.**

**DİKKAT** ürüne zarar verebilecek bir eylemi gösterir.

### ▲ UYARI

Bu ürün sizi, California Eyaleti tarafından kanser ve doğum kusurları veya diğer üreme zararlarına neden olduğu kabul edilen kurşun ve kurşun bileşenlerini içeren kimyasal maddelere maruz bırakabilir. Daha fazla bilgi için [www.P65Warnings.ca.gov](http://www.P65Warnings.ca.gov) adresini ziyaret edin.

Sembol	Anlamı
	Kişisel yaralanmaya neden olabilecek tehlikelere ilişkin güvenlik bilgileri.
	Çalıştırmadan önce ürün kullanım talimatlarını okuyun.
	Sıçrayan cisim tehlikesi - Göz koruması. Gürültü tehlikesi - Kulak koruması.
	Emniyet eldiveni ve botları giyin.
	Makineyi yağmur ve nemli ortamlardan koruyun.
	Bıçak saplanması tehlikesi - Bıçak, kesilemeyen sert bir cisimle temas ederse ünitenin kontrol kaybına uğrama riski doğar.
	Bıçak kesme tehlikesi - El ve ayaklarınızı bıçaktan uzak tutun.
	Fırlayan cisim tehlikesi - Bıçağın cisimlerle temas durumunda fırlama riski doğabilir.
	Çevredeki tüm kişiler makineden en az 15 m uzakta durmalıdır.

## Güvenlik ve Kullanım



**UYARI**



Tüm Güvenlik ve Kullanım bölümlerini okumadan önce çalı kesici ataşmanı çalıştırmayın.

- Her zaman dikkatli olun. Elektrikli aleti çalıştırırken ne yaptığınıza dikkat edin. Alkol, uyuşturucu veya ilaç etkisi altındayken veya kendinizi yorgun veya hissederken çalı kesiciyi çalıştırmayın.
- Çalı kesiciyi kullanım amacının dışında çalıştırmayın.
- Sadece üretici tarafından tavsiye edilen orijinal yedek parçaları ve aksesuarları kullanın.

### Çalı kesiciyi kullanmadan önce

- Herhangi bir elektrikli aletin kullanımı yabancı cisimleri göze sıçramasına ve dolayısıyla ağır göz hasarlarına neden olabilir. Her zaman yan şiperli güvenlik gözlükleri kullanın. Her zaman kaymaz güvenlik ayakkabıları, kulak tıkacı ve eldiven kullanın.
- Çalı kesici kontrol elemanlarını ve "AÇIK/KAPALI" düğmesi ile acil durumda ünitenin çalışmasını hızlı bir şekilde nasıl durduracağınızı öğrenin.
- Çalı kesiciyi kullanmaya başlamadan önce bıçağın aşınmadığından veya hasar görmediğinden emin olun.
- Uygun bir şekilde giyinin. Hareketli parçalara kapılma riski olan bol elbiseler veya takılar kullanmayın veya saçlarınız uzunsu bağlayın.
- Elektrikli aletleri, yanıcı sıvı, gaz veya toz gibi patlayıcı maddelerin olduğu ortamlarda kullanmayın. Elektrikli aletler, toz veya dumanı tutuşturabilecek kıvılcımlar oluşturabilir.
- Sadece gün ışığında veya iyi aydınlatılmış alanlarda kullanın. Özellikle yıldırım riski olan kötü hava koşullarında kullanmayın.
- Çalışma alanınızı temiz tutun ve iyi bir şekilde aydınlatın.



**UYARNING**



Kesici başlık çalışırken tüm teknik elemanlar makineden en az 15 m uzakta olmalıdır.

- Makineye yaklaşmanız durumunda makineyi hemen durdurun.
- Üniteyi döndürürken veya sallarken dikkatli olun.
- Döndürmeden veya yön değiştirmeden önce bakın.

## Çalı kesicinin çalıştırılması

- Çalı kesici ile yürüyün. Hiçbir zaman koşmayın.
- Çalı kesicinin tam kontrolünü sağlamak için, ağırlığı her iki ayak üzerine vererek denge sağlayın ve hiçbir zaman uzak noktalara erişmeye çalışmayın. Çalı kesici ile çalışırken her zaman her iki elinizi kullanın.
- Sapını her zaman kuru ve yağ ve gresten arınmış olarak kullanın.
- Çalı kesiciyi zorlamayın. Uygulamanız için her zaman doğru aleti kullanın.
- Eğer düğme AÇIK ve KAPALI konuma gelmiyorsa çalı kesiciyi kullanmayın.
- Kullanılmayan aletleri çocukların erişemeyeceği bir yerde tutun. Elektrikli el aletinin kullanımını veya bu talimatları bilmeyen kişilerin elektrikli el aletini çalıştırmasına izin vermeyin.



**UYARI**



- Çalı kesici çalışırken, özellikle elleriniz olmak üzere tüm uzuvlarınızı hareketleri parçalardan uzak tutun.
- Aşağıdaki koşullar söz konusu olduğunda, daima çalı kesiciyi durdurun ve bataryayı çıkarın:
  - tıkanıklığı temizlemeden önce.
  - montaj, kontrol, temizlik ve ünite üzerinde çalışma sırasında.
  - çalı kesiciyi denetimsiz olarak bıraktığınızda.
  - üniteye sıkışıklık meydana geldiğinde.



**UYARI**



Bu alet, ağır yarılanma ile sonuçlanabilecek nesnelere fırlatabilir.

- Çalışma alanını inceleyin ve taş, metal parça veya fırlama tehlikesi olan diğer nesnelere temizleyin.



**UYARI**



Bıçağın fırlaması, bir nesne ile temasa geçtiğinde kesici başlığın aniden fırlamasıdır. Ancak, yine de kesici özelliği yoktur. Bıçağın fırlaması, aletin kontrolünün kaybedilmesine ve bunun sonucunda operatör ve çevredeki diğer kişilerin ağır yaralanmasına neden olabilir.

- Kesim yaparken çevrede taş, ağaç veya direk gibi sert cisimlerin bulunması durumunda dikkatli bir şekilde kullanın.

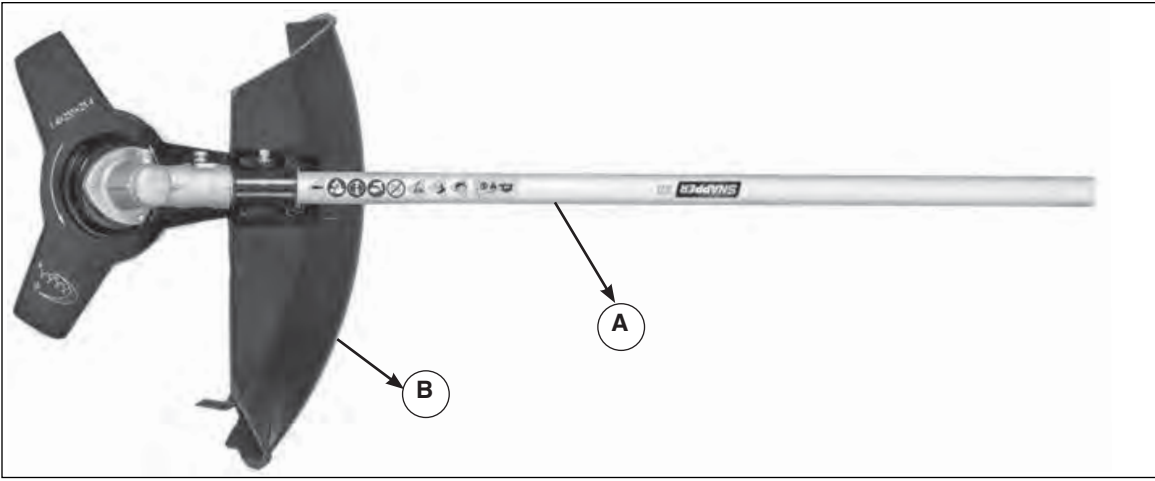

Şekil 4

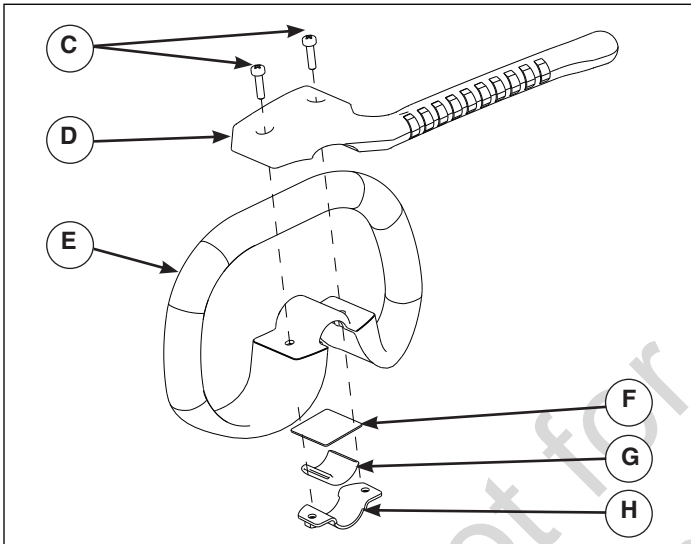

Şekil 4

## Parçalar ve Özellikler

- (A) Çalı kesici ataşmanı
- (B) Moloz koruması

## Montaj (Şekil 2)

1. Mevcut yardımcı kulbu kutuptan çıkarın.
2. Kaydırma kelepçesi (H) kauçuk kol (G) üzerindedir.
3. Yardımcı kol ile kaydırıcı kutup (E).
4. Kaydırıcı rondela (F), kutup üzerindedir.
5. Kol eki üzerindeki deliklere (D) iki adet vidayı (D) takın.
6. Yardımcı kulp (E) ve kelepçe (H) üzerindeki deliklerle kulp eki (D) üzerindeki delikleri hizalayın. Kulp ekini kelepçe üzerindeki vidaları (C) ve somunları kullanarak, bağlantıdan 15 cm'den az mesafede olmayacak şekilde yardımcı kulba takın. Anahtarla sıkın. Yardımcı kulbun yönünün bıçağın zıt yönünde olduğundan emin olun.

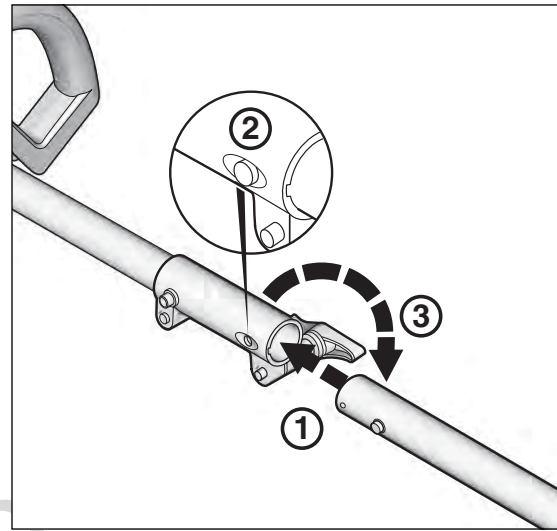

Şekil 3

## Çalıştırma (Şekil 3)

- ① Çalı kesici kutbunu güç başlığı kutbuna takın.
- ② Güç başlığı kutbunun yerine kilitlenmesi için kutup üzerindeki düğmeye basın.
- ③ Güç başlığı üzerindeki düğmeyi sıkın.

## Saklama

Çalı kesiciyi taşıırken veya saklarken her zaman bataryasını çıkarın. Çalı kesicinin doğru kullanımı, kesici bıçaklar dolayısıyla oluşacak kişisel yaralanma riskini azaltır.

## Bakım

Çalıcı kesiciyi yanlış hizalama, hareketli parçaları bağlama, parçaların kırılması ve çalıcı kesicinin çalışmasını etkileyebilecek diğer durumlara karşı periyodik olarak kontrol edin. Eğer hasar görmüşse, kullanımdan önce üniteyi tamir ettirin.

Kesici aletleri keskin ve temiz tutun. Keskin kesici köşelere sahip kesici aletlerin bakımının doğru yapılması durumunda körelme riski azalır ve kontrolü daha kolay olur.

Tüm bakım, onarım ve kontrol işleri yetkili servis merkezi tarafından yapılmalıdır.

### Bakım Tablosu

Rutin bakım için aşağıdaki tabloyu inceleyin.

Gereksinimler	Eylemler	Çalıştırmadan önce	Tamamlandıktan sonra
<b>Kesici Sistem</b>	Görsel kontrol	•	•
	Montajı izleyin ve kontrol edin	•	
<b>Tüm erişilebilir bağlantı elemanları</b>	Kontrol et	•	
	Tekrar sık	•	•

## Sorun Giderme

Aşağıdaki tablo, çalıcı kesiciniz düzgün çalışmıyorsa, ilgili sorunları, nedenlerini ve onarıcı eylemleri listeler. Buna rağmen sorun giderilmemişse, yetkili servis merkezi ile iletişime geçin.

Sorun	Olası neden	Düzeltilmesi
<b>Motor çalışır ama bıçaklar sabit kalıyor</b>	Tahrik kabloları takılı değil.	Kutup bağlantılarını kesin ve tahrik kablolarının takılı olduğundan emin olun.
<b>Kesici alet çok sıcak</b>	Kör kesici bıçaklar.	Bıçak elemanlarını değiştirin.
<b>Aşırı titreşim</b>	Bağlayıcılar gevşek	Bağlayıcıları sıkıştırın

# Şema

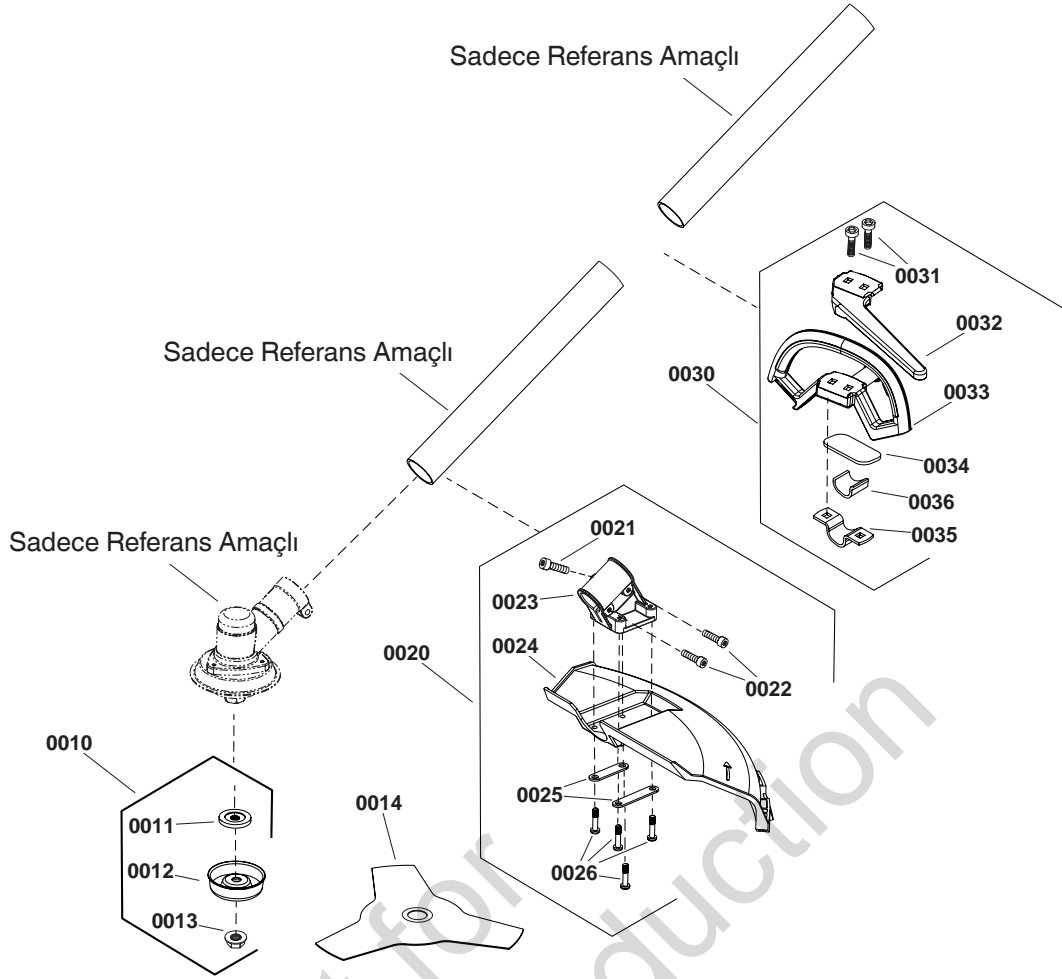

## Parça Listesi

ÜRÜN NO.	PARÇA NO.	TANIM	AD
0010	771012	KAPLIN	1
0011	-----	PLAKA, BASINÇ	1
0012	-----	KAP	1
0013	-----	SOMUN, M10-1.25	1
0014	84003805	BIÇAK ELEMANI	1
0020	771013	KORUYUCU ELEMEN	1
0021	-----	BAŞLI VİDA, M5-14	1
0022	-----	BAŞLI VİDA, M5-20	2
0023	-----	KELEPÇE	1
0024	-----	KORUYUCU	1
0025	-----	PLAKA	2
0026	-----	CIVATA, M5-20	4
0030	771520	KİT, KOL	1
0031	-----	VİDA	2
0032	-----	KOL, YARDIMCI	1
0033	-----	KOL	1
0034	-----	TAMPON	1
0035	-----	KELEPÇE	1
0036	-----	KAUÇUK HALKA	1



**SINIRLI GARANTİ**

Briggs & Stratton aşağıda belirtilen garanti süresi boyunca malzeme veya işçilikten ya da her ikisinden kaynaklanan bir kusuru olan herhangi bir parçayı ücretsiz onarmayı veya değiştirmeyi garanti etmektedir. Bu garanti kapsamında onarım ya da değiştirme için gönderilen ürünlerin nakliye masrafları alıcıya aittir. Bu garanti aşağıda belirtilen süre ve koşullar çerçevesinde geçerlidir. Garanti hizmeti için [www.snapper.com](http://www.snapper.com) adresindeki bayi arama fonksiyonunu kullanarak en yakın Yetkili Servis Bayisini bulunuz. Alıcı, Yetkili Servis Bayisi ile temasa geçerek ürünü inceleme ve test için Yetkili Servis Bayisine göndermelidir.

**Diğer açık garantiler yoktur. Ticari değer ve belirli bir amaca uygunlukla ilgili garantiler de dâhil olmak üzere zımnî garantiler satın alma tarihinden itibaren bir yıl ya da yasayla belirlenen süre zarfında geçerlidir. Arızı veya dolaylı zararların sorumluluğu yasalar tarafından istisnaya izin verildiği ölçüde hariç tutulur.** Bazı eyalet ve ülkelerde zımnî garanti süresine sınırlama getirilmemektedir; bazı eyalet ve ülkelerdeyse dolaylı veya dolaysız hasarlara ilişkin kapsam dışı bırakmaya veya sınırlamaya izin verilmemektedir. Bu nedenle yukarıdaki sınırlamalar ve kapsam dışı durumlar sizin için geçerli olmayabilir. Bu garanti size özel bazı yasal haklar tanımaktadır; ayrıca eyalet ve ülkelere göre değişebilecek diğer haklardan da yararlanabilirsiniz.\*\*

**GARANTİ SÜRESİ**

Öğe	Tüketici Kullanımı	Ticari Kullanım
Aksesuar/Eklenti/Ekipman	36 ay	Hiçbiri

\*\* Avustralya'da - Ürünlerimiz Avustralya Tüketici Yasası uyarınca kapsam dışı tutulamayan garantiler ile birlikte gelmektedir. Büyük bir arıza için ürün değiştirme veya ücret iadesi ve makul olarak önceden tahmin edilebilen herhangi bir kayıp ya da hasar için tazminat hakkınız bulunmaktadır. Ayrıca ürünler kabul edilebilir kalitede olmadığında ve bir arıza büyük arıza niteliğinde olmadığında da ürünlerin değiştirilmesi ve onarılmasını talep etme hakkınız vardır. Garanti hizmeti için, [BRIGGSandSTRATTON.COM](http://BRIGGSandSTRATTON.COM) adresindeki bayi arama fonksiyonunu kullanarak veya 1300 274 447 nolu telefonu arayarak ya da [salesenquires@briggsandstratton.com.au](mailto:salesenquires@briggsandstratton.com.au) adresine e-posta göndererek veya Briggs & Stratton Australia Pty Ltd, 1 Moorebank Avenue, NSW, Australia, 2170 posta adresine yazarak en yakın Yetkili Servis Bayisini bulunuz.

Garanti süresi, ilk perakende veya ticari tüketici tarafından satın alındığı tarihten itibaren başlar. "Tüketici kullanımı" bireysel tüketici tarafından kişisel mülkte kullanım anlamına gelmektedir. "Ticari kullanım" ticari, gelir elde etme veya kiralama amaçlı da dâhil olmak üzere diğer tüm kullanımları kapsamaktadır. Ürün bir kez ticari amaçlı kullanılırsa bu garantinin amaçları doğrultusunda ticari kullanım ürünü olarak değerlendirilecektir.

Derhal ve komple garanti kapsamasını sağlamak için yukarıda gösterilen web sitesinde veya [www.onlineproductregistration.com](http://www.onlineproductregistration.com)'da ürününüzü kaydedin veya doldurulmuş olan kayıt kartını (sağlandıysa) postayla gönderin veya 1-800-743-4115 (ABD'de) numarayı arayın.

Satın alma makbuzunuzu saklayınız. Garanti servisinde istendiği zamanda ilk satın alma makbuzunuzu sağlayamamanız halinde ürünün üretim tarihi garanti süresini belirlemek için kullanılacaktır. Briggs ve Stratton ürünlerinde garanti hizmeti almak için ürün kaydına gerek yoktur.

**GARANTİ KAPSAMI HAKKINDA BİLGİ**

Garanti hizmeti sadece Snapper Yetkili Servis Bayileri tarafından verilmektedir. Garanti kapsamındaki onarımlar en kısa sürede yapılmaktadır, fakat bazı garanti hizmeti talepleri uygun olmayabilir. Bu garanti sadece malzeme ve işçilikten kaynaklanan kusurları kapsamaktadır. Yanlış veya kötü kullanım, yanlış bakım ya da onarım, normal aşınma ve yıpranmadan kaynaklanan hasarları kapsamamaktadır.

**Yanlış ve Kötü Kullanım** - Bu ürünün doğru ve amacına uygun kullanımı Kullanım Kılavuzunda açıklanmaktadır. Ürün Kullanım Kılavuzunda belirtilmeyen bir şekilde veya ürün hasar gördükten sonra kullanmak garantinizi geçersiz kılmaktadır. Ürün üzerindeki seri numara çıkarılmışsa veya ürün herhangi bir şekilde değiştirilmiş ya da modifiye edilmişse veya ürün üzerinde darbeye bağlı hasar ya da su/kimyasal korozyon hasarına dair bir kanıt varsa garanti kapsamına girmez.

**Yanlış Bakım ya da Onarım** - Bu ürüne Kullanım Kılavuzunda yer alan prosedür ve programlar doğrultusunda bakım yapılmalı, orijinal Briggs & Stratton parçaları veya bunlara denk parçalar kullanılarak servis ve onarım yapılmalıdır. Yetersiz bakım veya orijinal olmayan parçalar kullanılması nedeniyle oluşan hasarlar garanti kapsamında değildir.

**Normal Aşınma ve Yıpranma** - Uygun bakım yapılsa da bütün mekanik aygıtlar gibi cihazınız da aşınmaya maruz kalır. Bu garanti cihazın ya da herhangi bir parçasının normal kullanım ömrü dolduktan sonraki onarımları kapsamaz. Bakım gerektiren ve aşınmaya maruz kalan filtre, kayış, kesici bıçak ve fren pedleri (motor fren pedleri kapsam dâhilindedir) gibi öğeler aşınma özelliğinden dolayı garanti kapsamına girmez, ancak malzeme ve işçilikten kaynaklanan kusurlar garanti kapsamındadır.

**Kapsam Dışındaki Diğer Nedenler** - Bu garanti kaza, kötü kullanım, modifikasyon, değişiklik, yanlış servis, donma veya kimyasal bozunmadan kaynaklanan hasarları kapsamaz. Başlangıçta ürünle birlikte verilmeyen ataşmanlar veya aksesuarlar da kapsam dışındadır. Bu garanti, kullanılmış, yeniden koşullandırılmış, ikinci el veya numune ekipman veya motorları kapsamaz. İşbu garanti üreticinin kontrolü dışında gelişen doğal afet ve diğer mücbir sebepler nedeniyle oluşan arızaları kapsamaz.

Not for  
Reproduction

Not for  
Reproduction

Not for  
Reproduction